

DATE: Mar 24, 2025
 SKU NUMBER: AG_GOTY_JGM76_4B70
 SKU NAME: Raquel's™ Seaside Car
 AGILE NUMBER: 1101575116_Instruction
 LANGUAGE CODE: 4LB (ENGLISH / SPANISH / FRENCH / PORTUGUESE)

TYPE OF APPLICATION: Printing
 NOTES:
 SIZE: 74.05mm X 210mm folded to 148mm X 210mm
 TYPE OF FOLD: 5 panel
 MATERIAL: 128gsm BSC
 COLOR: 1C + 1C (Blk)
 COATING: 2/S Waterbase

This is a battery-operated product. FCC flyer 00007-1849G11 is required to be placed inside the packaging.

This is a battery-operated product. Battery flyer 28A-00001-2908G5 is required to be placed inside the packaging.

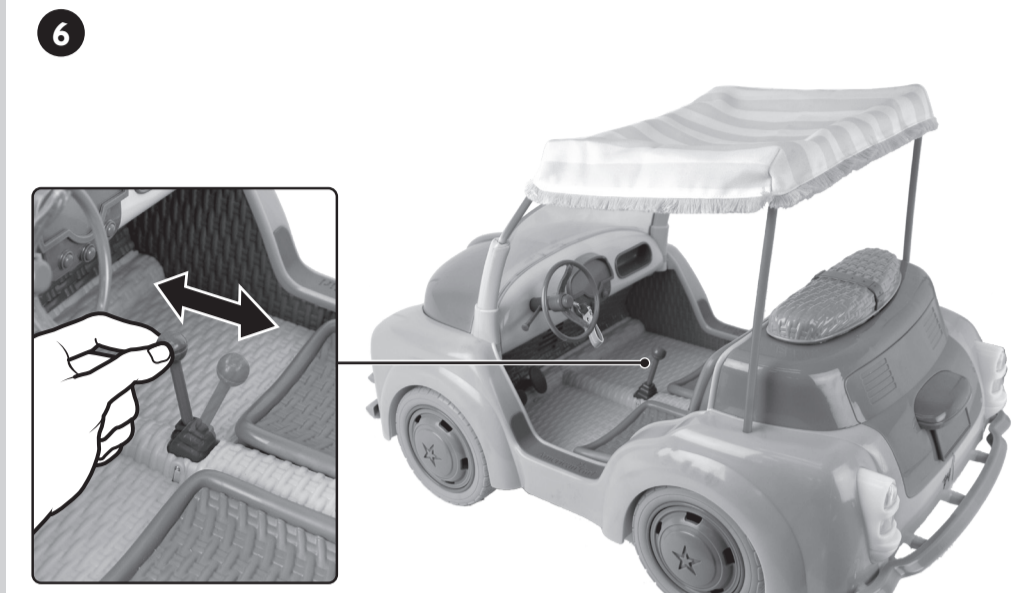
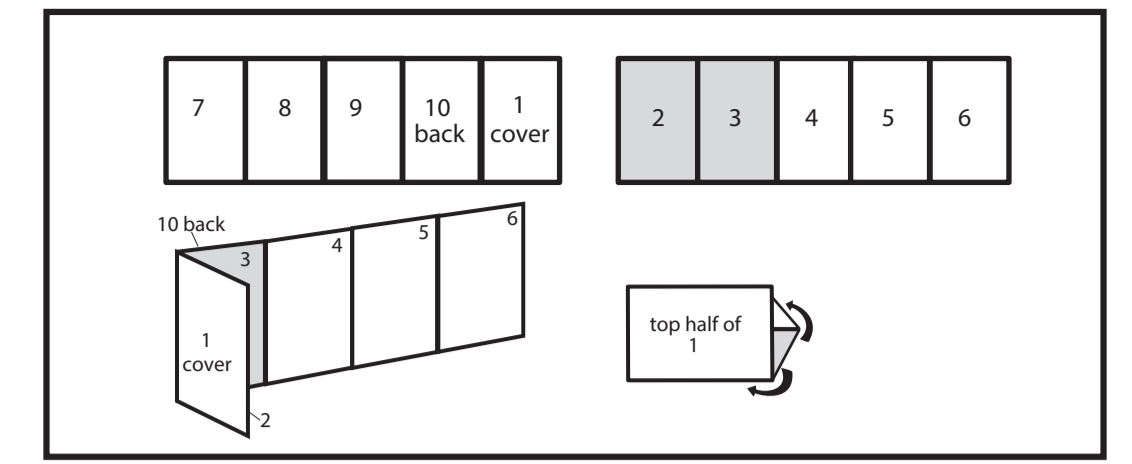

For longer life, use alkaline batteries.
 NOTE: This product is equipped with an automatic shut-off feature that helps preserve battery life. When sounds/motion become faint or stop, it's time for an adult to change the batteries.
 Para una mayor duración, use solo pilas alcalinas.
 ADVERTENCIA: Este producto está equipado con una función de apagado automático que ayuda a que las pilas duren más tiempo. Sustituya las pilas cuando los sonidos o movimientos pierdan intensidad o dejen de funcionar. Es posible que el producto no funcione correctamente si se expone a una fuente electrostática. Para reanudar el funcionamiento normal, deslice el botón para encender con el objetivo de apagar el producto por unos segundos y, luego, vuelva a encenderlo, o saca y vuelve a colocar las pilas.
 Utiliser des piles alcalines pour une durée plus longue.
 REMARQUE: Ce produit est muni d'un dispositif d'arrêt automatique qui aide à préserver les piles. Lorsque les sons ou les mouvements faiblissent ou s'arrêtent, il est temps qu'un adulte change les piles. Le produit peut ne pas fonctionner correctement s'il est exposé à une source d'électricité statique. Pour rétablir le fonctionnement normal, mettez l'interrupteur à ARRÊT pendant quelques secondes, puis le remettez à MARCHÉ, ou retirez et réinstallez les piles.
 Para maior durabilidade, use pilhas alcalinas.
 AVISO: O produto está equipado com uma função de desligamento automático que preserva a vida da bateria. Quando os sons/luzes começarem a falhar ou pararem, peça para um adulto trocar as pilhas. Não coloque o produto perto de nenhuma fonte eletrostática, para evitar problemas de funcionamento. Para voltar a operação normal, desligue o brinquedo por alguns segundos e, depois, ligue-o novamente ou remova e coloque as pilhas novamente.

© 2025 American Girl. American Girl and associated trademarks are owned by American Girl, LLC. American Girl ainsi que les marques et designs y afférents appartiennent à American Girl, LLC. American Girl, 333 Continental Blvd, El Segundo, CA 90245, U.S.A. Mattel Australia Pty Ltd, 658 Church St, Richmond, Victoria, 3121, Mattel East Asia Ltd, 12/F, South Tower, World Finance Center, Harbour City, Tsimshatsui, HKSAR, Diiipport & Diederkan Oleh: Mattel Continental Asia Sdn Bhd, Level 19, Tower 3, Avenue 7, No. 8 Jalan Kerinchi, Bangsar South, 59200 Kuala Lumpur, Malaysia. Mattel South Africa (PTY) LTD, Office 102 B, 30 Melrose Boulevard, Johannesburg 2196. GUARDAR PARA EVENTUAIS CONSULTAS. Distribuido por: Mattel do Brasil Ltda. - CNPJ: 54.558.002/0000-20 - Av. Dr. Chacri Zaidan, 296 - 15º Andar - 04583-110 - Vila Cordeiro - São Paulo - SP - Brasil. Serviço de Atendimento ao Consumidor: Contato: https://faleconosco.mattel.com.br/contato. Email: sac.matteldobrazil@mattel.com. Importado y distribuido por: Mattel de México, S.A. de C.V., Miguel de Cervantes Saavedra No. 193, Pisos 10 y 11, Col. Granada, Alcaldía Miguel Hidalgo, C.P. 10250, México, Ciudad de México. R.F.C. MME-020701-M83. Mattel Chile S.A., Pote, Riesco 5561, Of. 203-204 PS2, Las Condes, Santiago-Mattel Argentina, S.A., Av. Libertador 1000, Piso 11 - Oficinas 109 y 111, Vicente López - Prov. Buenos Aires, Mattel Colombia S.A., Calle 12347-07 P.5, Bogotá, Mattel Perú, S.A., Av. Juan de Arona # 151, Centro Empresarial Juan de Arona, Torre C, Piso 7, Oficina 704, San Isidro, Lima 27, Perú. RUC: 20425853865. Reg. Importador: 02350-12-JUE-DIGESA. Marcas registradas utilizadas bajo licencia. Todos los derechos reservados. Imported by: Importe par: Mattel Canada Inc., Mississauga, Ontario L5R 3W2. Manufactured, imported or distributed by: Mattel Europa B.V., Gondel 1, 1186 MJ Amstelveen, Nederland. Mattel U.K. Limited, The Porter Building, 1 Brunel Way, Slough SL1 1FQ, UK.

www.americangirl.com/service

JGM76-4B70
110157510-4B

American Girl

Raquel's™ Seaside Car

Auto playero de Raquel

Voiture balnéaire de Raquel

Carro de praia da Raquel

CONTENTS	CONTENIDO	CONTENU	CONTEÚDO
1 car	1 auto	1 voiture	1 carro
1 canopy (assembly required)	1 toldo (requiere montaje)	1 auvent (assemblage requis)	1 capota (requer montagem)
1 tumbler	1 vaso	1 gobelet	1 caneca térmica
1 towel	1 toalla	1 serviette	1 toalha
1 basket	1 canasta	1 panier	1 cesta
1 flying disc	1 frisbee	1 disque volant	1 disco
1 tube of sunscreen	1 tube of protector solar	1 tube de crème solaire	1 protetor solar
1 key	1 llave	1 clé	1 chave

ADULT ASSEMBLY REQUIRED.
 REQUIERE MONTAJE POR PARTE DE UN ADULTO.
 ASSEMBLAGE PAR UN ADULTE REQUIS.
 REQUER MONTAGEM POR UM ADULTO.

Requires 3 AA (LR6) x 1.5V alkaline batteries (not included). Dispose of batteries safely. Funciona con 3 baterías AA (LR6) x 1.5 V (no incluidas). Descarta las pilas gastadas apropiadamente. Fonctionne avec 3 piles alcalines AA (LR6) de 1.5 V (non fournies). Jeter les piles usées dans un conteneur réservé à cet usage. Funciona com 3 pilhas alcalinas AA (LR6) de 1.5 V (não incluidas). Descarte as pilhas usadas em local apropriado.

Keep these instructions for future reference as they contain important information. Leer y guardar estas instrucciones para futura referencia, ya que contienen información importante acerca del producto. Conserver ce mode d'emploi pour s'y référer en cas de besoin car il contient des informations importantes. Estas instruções trazem informações importantes, guarde-as para futuras referências.

WARNING: CHOKING HAZARD - Small parts. Not for children under 3 years.
ATTENTION: DANGER D'ÉTOUFFEMENT - Petits éléments. Ne convient pas aux enfants de moins de 36 mois.

WARNING: Not suitable for children under 36 months. Small parts.
ADVERTENCIA: PELIGRO DE ATRAGANTAMIENTO. Jugete no recomendado para menores de 3 años, porque contiene piezas pequeñas que podrían provocar asfixia en caso de ser ingeridas o inhaladas por el/la niño/a.
ATENÇÃO: NÃO INDICADO / NÃO RECOMENDÁVEL PARA CRIANÇAS MENORES DE 3 (TRÊS) ANOS POR CONTER PARTES(ES) PEQUENAS(AS) QUE PODE(M) SER ENGOLIDAS(AS) OU ASPIRADAS(AS) PODEMDO PROVOCAR ASFIXIA.

7 Rear

8 Rear

9 Rear

10 Rear

1 Cover

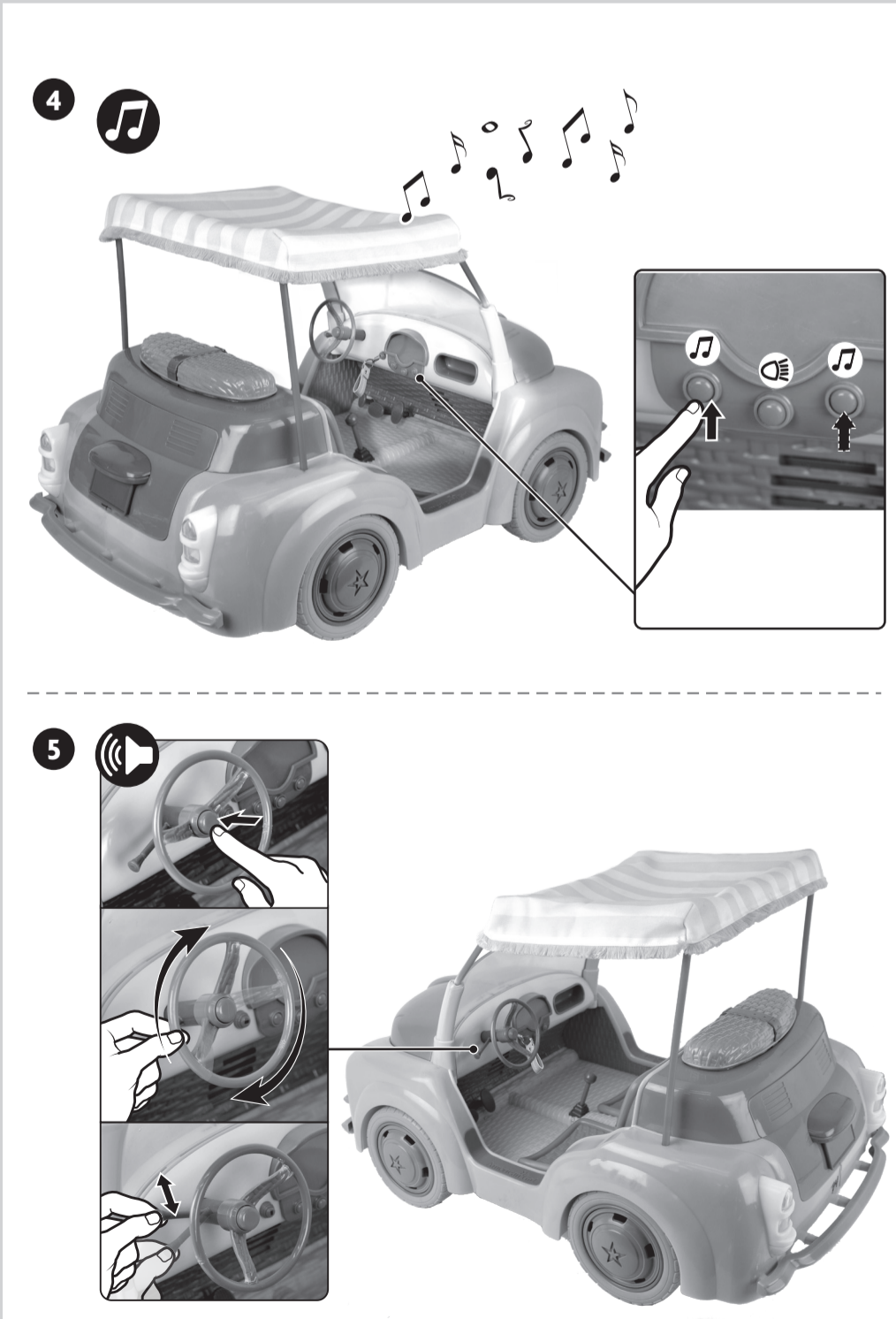
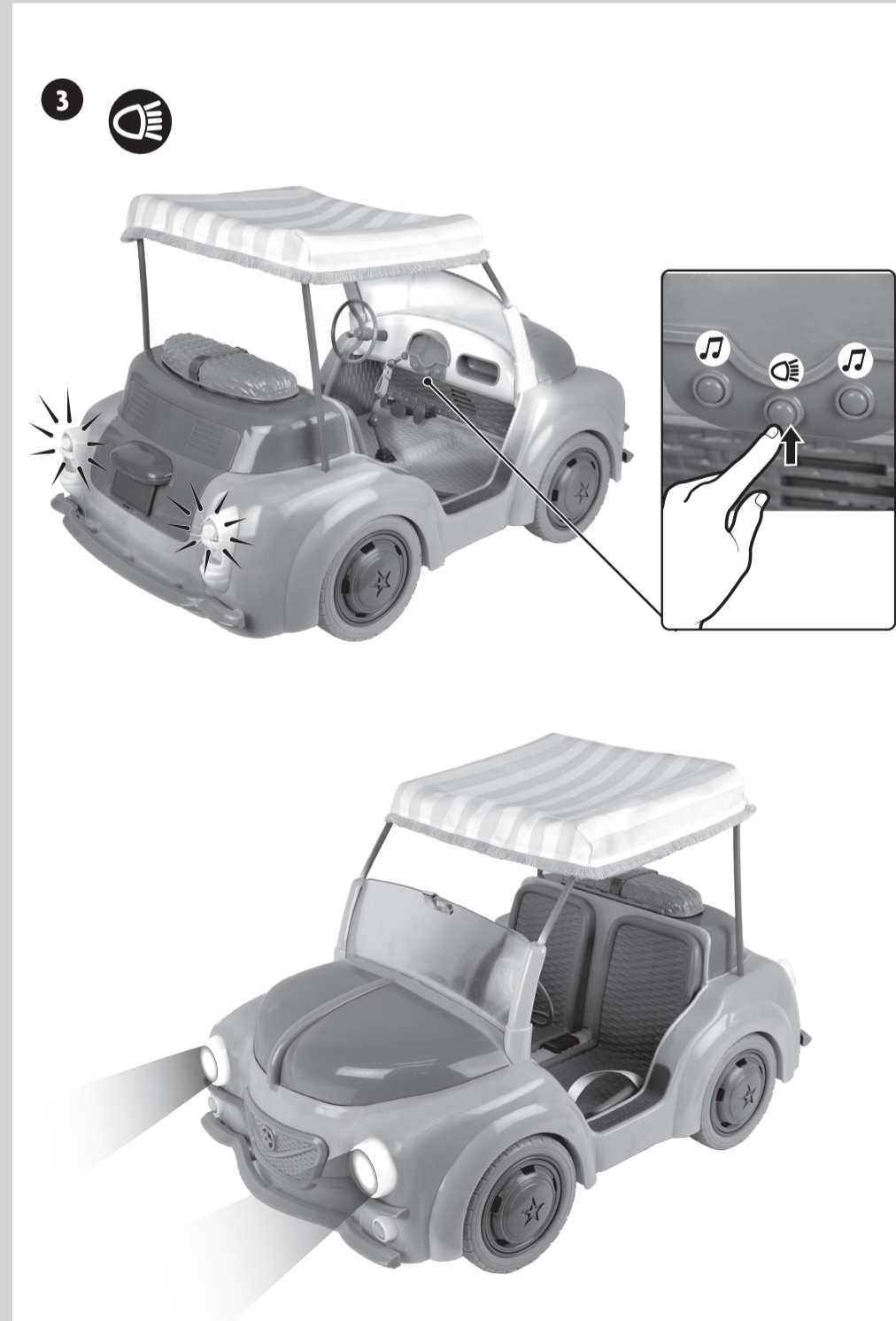
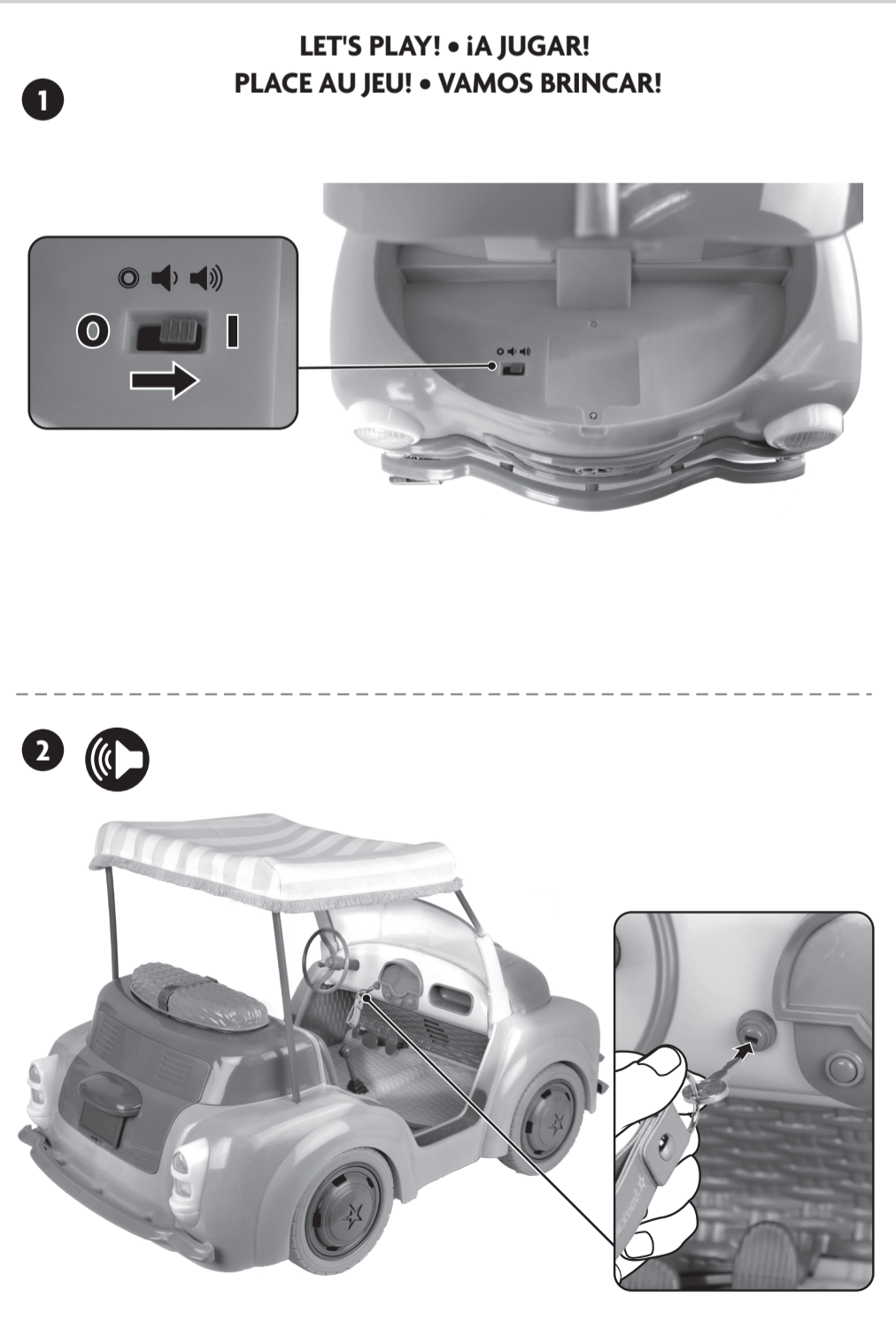
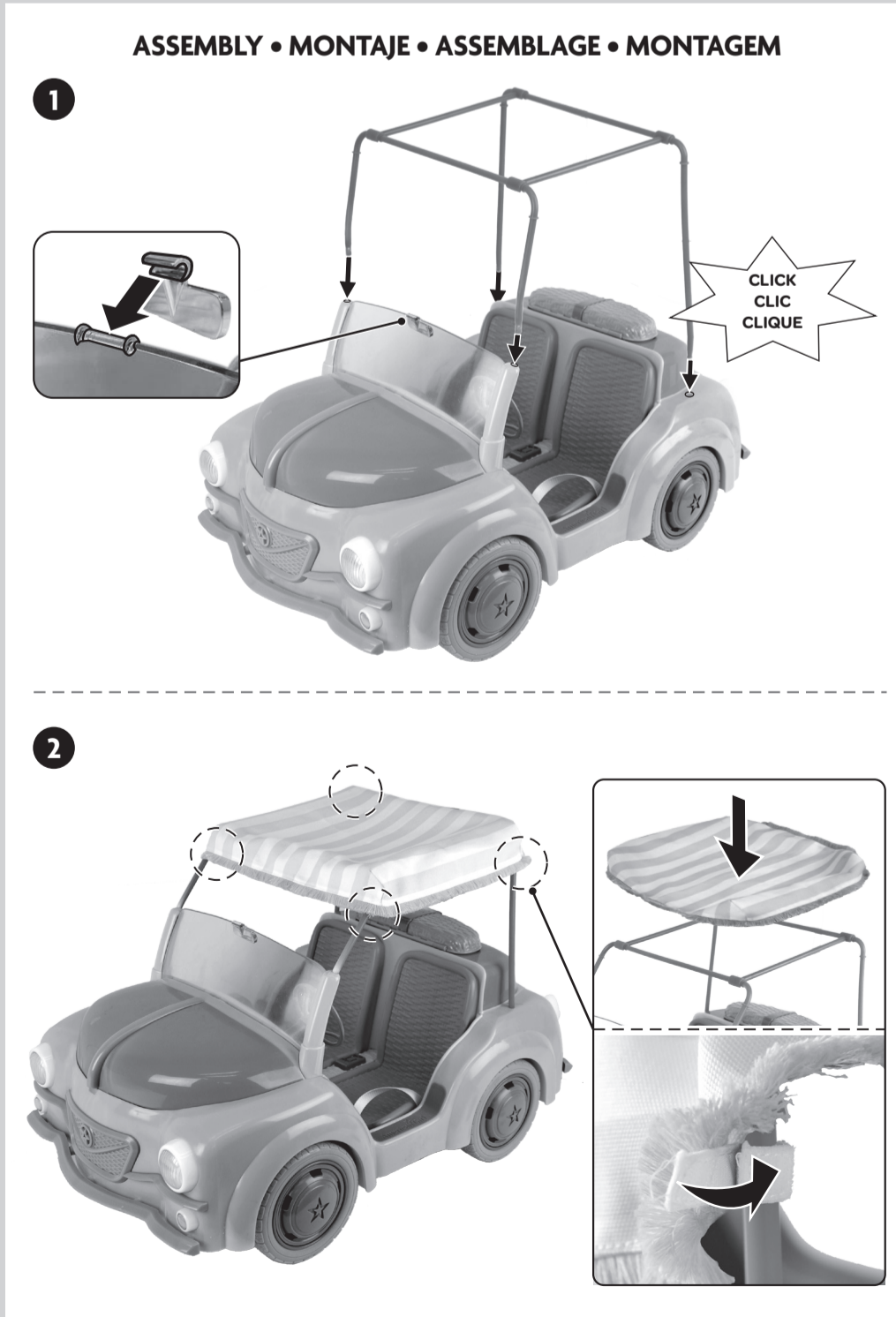

2 Rear

3 Rear

4 Rear

5 Rear

6 Rear