

**CÓDIGO DE PEÇAS | CODE OF PIECES | CÓDIGO DE PIEZAS**

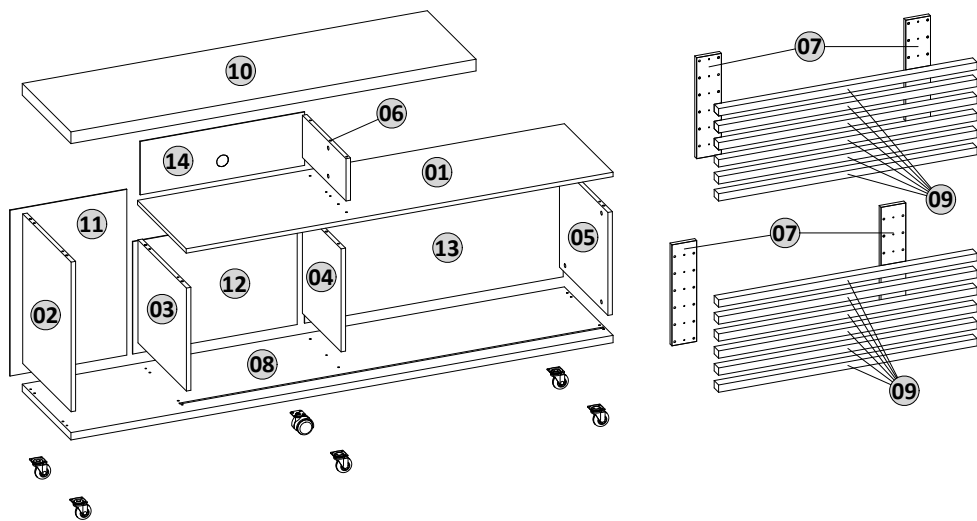

**INSTRUÇÕES | INSTRUCTIONS | INSTRUCCIONES**

- Prepare a montagem do móvel próximo ao local que ele ficará definitivamente e evite deslocá-lo depois de montado;
- Forre o chão com papelão ou similar e utilize a isomanta que vem entre as peças para evitar o contato entre elas durante a montagem;
- Monte o móvel obedecendo a ordem numérica da **seqüência de montagem (S.M)**, identificando as peças pelo **código de peça (C.P.)** carimbado na mesma, de acordo com a tabela.
- Prepare the assembly of the close piece of furniture to the place that it will be definitively and avoid to move after done. Will be definitively and avoid to move after done;
- Cover the ground with cardboard or similar and use the isomanta that it comes among the pieces to avoid the contact among them during the assembly;
- Set up the piece of furniture obeying the numeric order of the **assembly sequence (S.M.)**, identifying the pieces by **code of piece (C.P.)** stamped in the same, in agreement with the table.
- Prepare la montaje del mobiliario proximo al lugar que estará definitivamente y evite mover después de hecho;
- Tape la suelo con cartón o similar y use la "isomanta" que viene entre las piezas para evitar el contacto entre ellos durante la montaje;
- Monte el mobiliario obedeciendo el orden numérico de la **sucesión de montaje (S.M.)**, identificando las piezas por el **código de piezas (C.P.)** de la misma estampado en esta, de acuerdo con la tabla.

**ASPECTO FINAL | FINAL ASPECT**

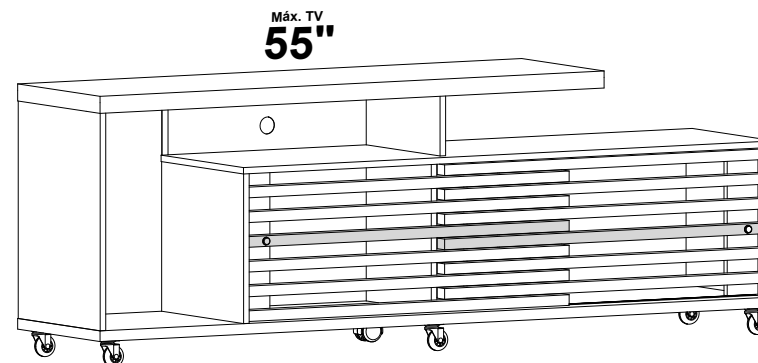

**Pessoas necessárias para montagem**  
People needed for assembly  
Personas necesarias para el montaje



**Ferramentas necessárias para montagem (não fornecidas)**  
Tools required for assembly (not supplied)  
Herramientas necesarias para el montaje (no suministradas)

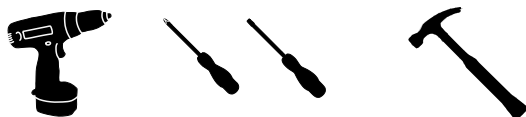

Parafusadeira ou chave de fenda e philips Martelo

\*Dimensões em metros | Dimensions in meters | Dimensiones en metros

**Dimensão:**  
→ 1,820 m ↑ 0,640 m ⇐ 0,390 m

**Espaço para Tv:**  
→ 1,360 m ⇐ 0,385 m

Nº	REF.:	PEÇAS   PIECE   PIEZA	MATÉRIA PRIMA	DIMENSÕES* DIMENSIONS DIMENSIONES	QUANT.
01	203496	Tampo intermediário   Base   Base	MDP	1,433 x 0,385 x 0,015	1
02	203497	Lateral esquerda   Left side   Lateral izquierda	MDP	0,510 x 0,383 x 0,015	1
03	203498	Lateral esquerda do nicho   Left side   Lateral izquierda	MDP	0,383 x 0,351 x 0,015	1
04	203499	Divisão central do nicho   Lower division   División inferior	MDP	0,351 x 0,304 x 0,015	1
05	203500	Lateral direita do nicho   Right side   Lateral derecha	MDP	0,383 x 0,351 x 0,015	1
06	203501	Divisão DVD   Right side   Lateral derecha	MDP	0,345 x 0,144 x 0,015	1
07	203228	Travessa da porta   Door crossbar   Travesa de la puerta	MDP	0,344 x 0,083 x 0,015	4
08	203502	Base   Base   Base	MDP	1,820 x 0,385 x 0,025	1
09	203503	Friso da porta   Door trim   Friso de la puerta	MDP	0,868 x 0,035 x 0,025	12
10	203504	Tampo   Top   Tapa	MDP	1,360 x 0,385 x 0,040	1
11	203505	Fundo esquerdo   Rear left part   Parte trasera izquierda	MDP	0,565 x 0,392 x 0,003	1
12	203506	Fundo infer. central   Center back part   Parte trasera central	MDP	1,420 x 0,383 x 0,003	1
13	203507	Fundo infer. direito   Right rear part   Parte trasera derecha	MDP	0,556 x 0,182 x 0,003	1
14	203508	Fundo DVD   DVD background   DVD de fondo	MDP	1,420 x 0,383 x 0,003	1

**ACESSÓRIOS | ACCESSORIES | ACESORIOS**

<b>A</b>	Parafuso 3,5x40	24x	<b>E</b>	68x	<b>F</b>	16x	<b>G</b>	16x	<b>H</b>	70x	<b>I</b>	10x	<b>J</b>	48x
<b>B</b>	Parafuso 3,5x20	24x	<b>K</b>	4x	<b>L</b>	4x	<b>M</b>	1x	<b>N</b>	1x	<b>O</b>	2x	<b>P</b>	2x
<b>C</b>	Parafuso 3,5x14	16x	<b>Q</b>	5x	<b>R</b>	1x	<b>S</b>	16x	<b>T</b>		<b>U</b>	1x		
<b>D</b>	Parafuso 3,5x14	2x												

0 1 2 3 4 cm

**1º PASSO | PASS | PASO**

PEÇAS  
PIECES  
PIEZAS

S.M. C.P.

01	08
02	03
03	04
04	05
05	01
06	02
07	06
08	10

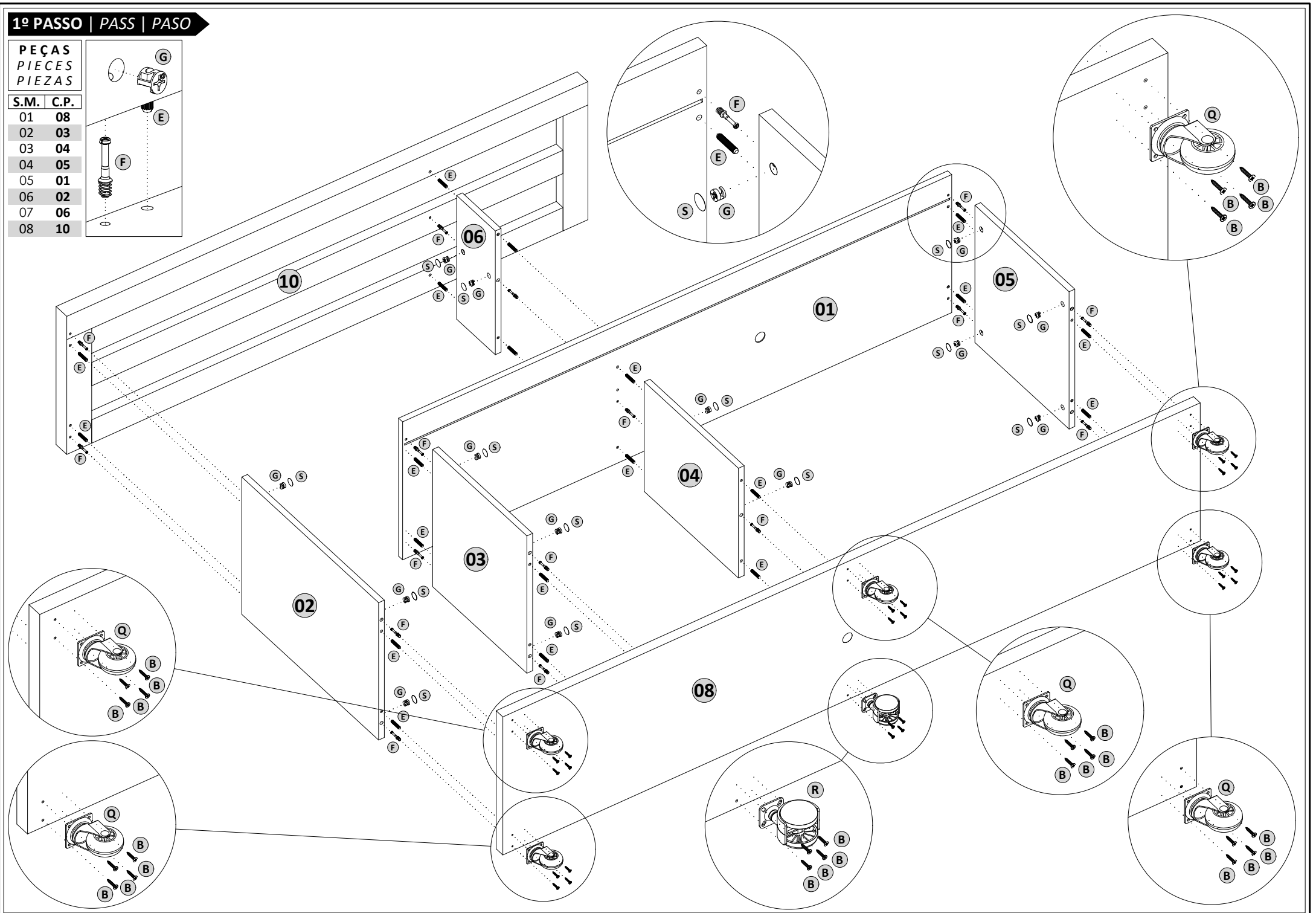
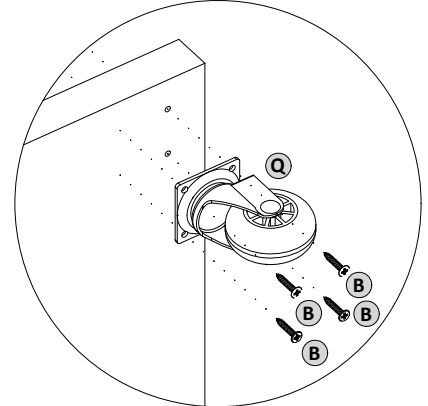
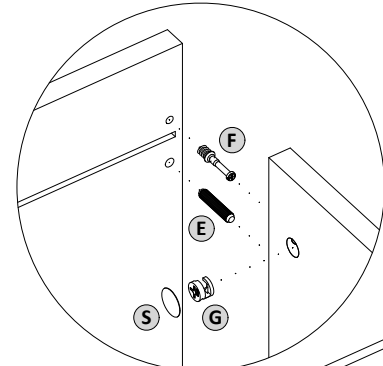
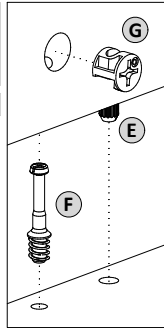

**2º PASSO | PASS | PASO**

PEÇAS  
PIECES  
PIEZAS

S.M.	C.P.
01	12
02	13
03	11
04	14

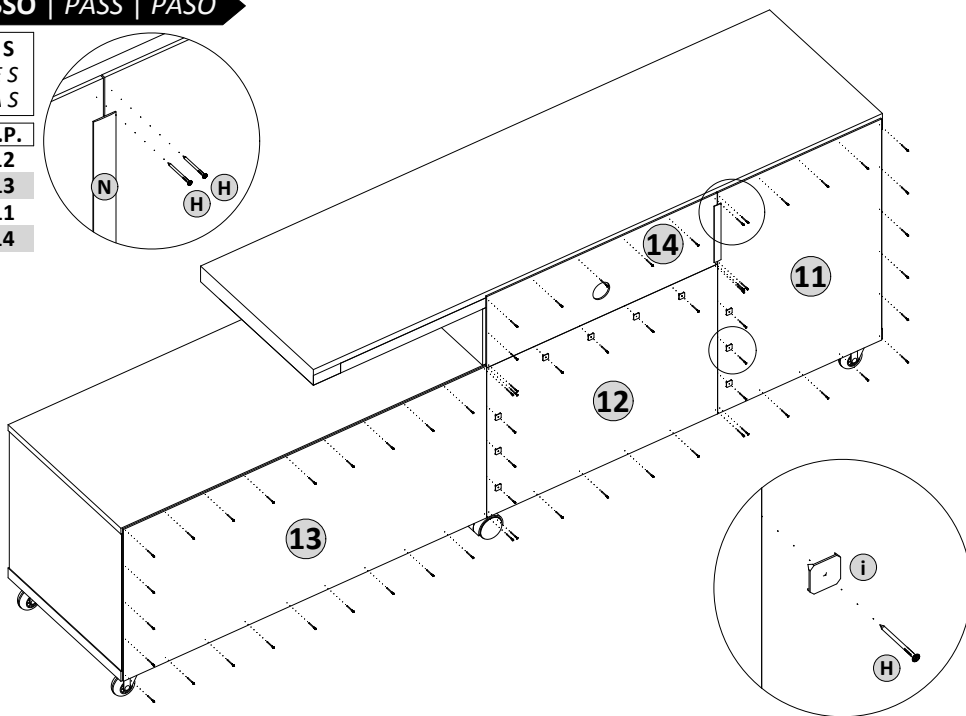

**3º PASSO | PASS | PASO**

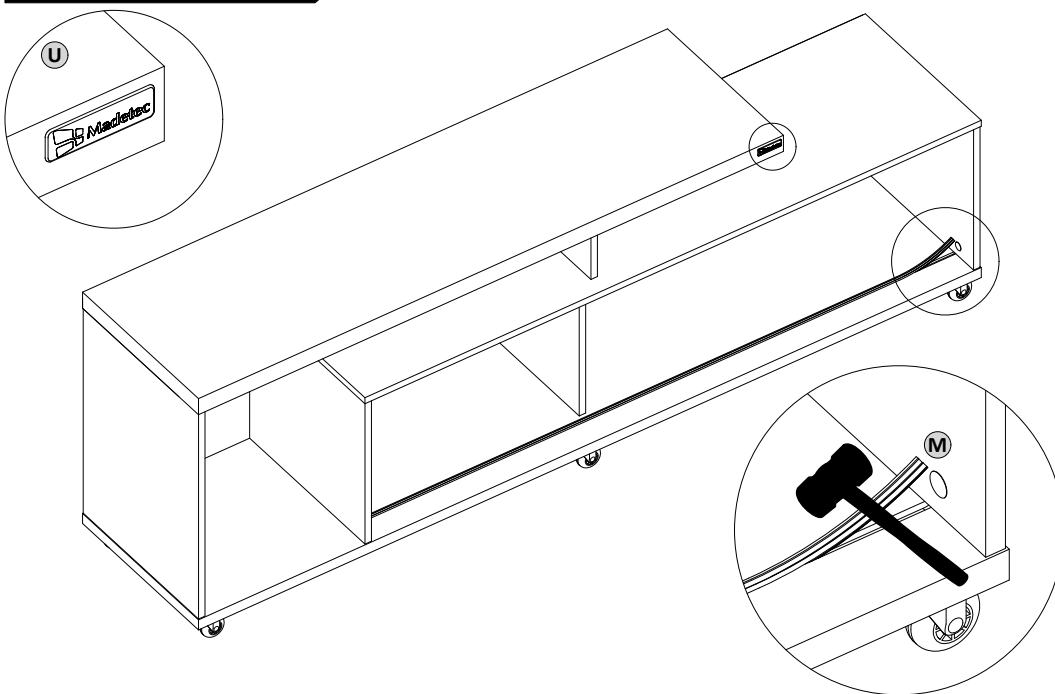

**4º PASSO | PASS | PASO**

PEÇAS  
PIECES  
PIEZAS

S.M.	C.P.
01	09
02	09

**ATENÇÃO!!**

Montagem das portas deverá ser feita exatamente da forma ilustrada nas imagens a seguir.

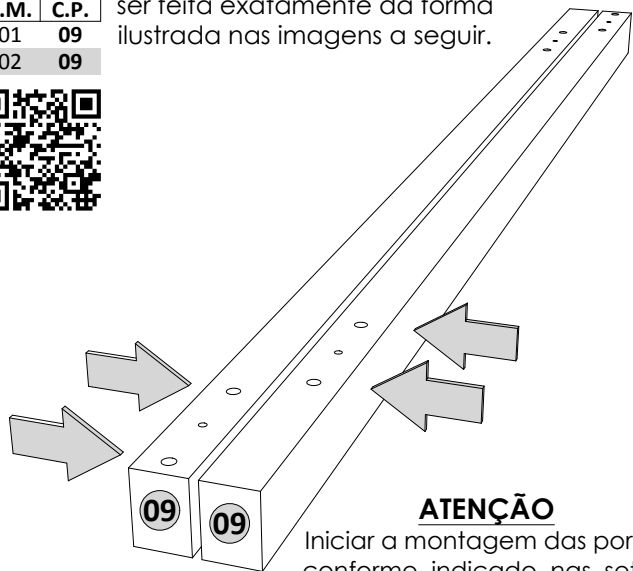

**ATENÇÃO**

Iniciar a montagem das portas conforme indicado nas setas.

**5º PASSO | PASS | PASO**

PEÇAS  
PIECES  
PIEZAS

S.M.	C.P.
01	09
02	09
03	09
04	09
05	09
06	09
07	09
08	09
09	09
10	09

Link para auxiliar na montagem da porta ou digite "Madetec porta frizz" no youtube.  
<http://www.madetec.com.br/portafrizz/>

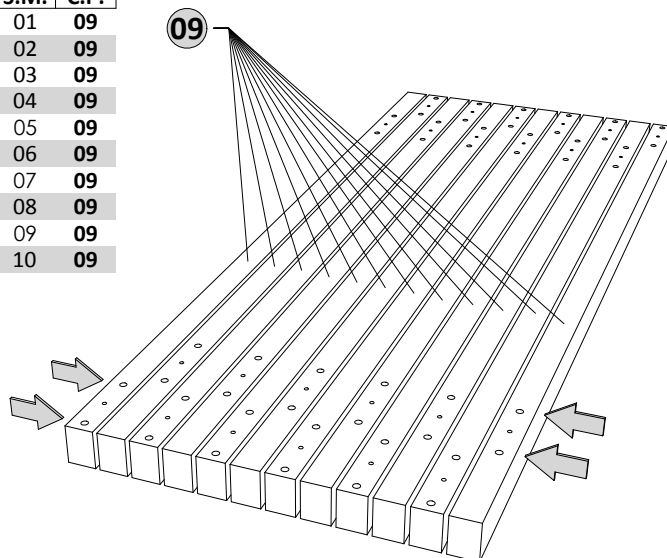

**6º PASSO | PASS | PASO**

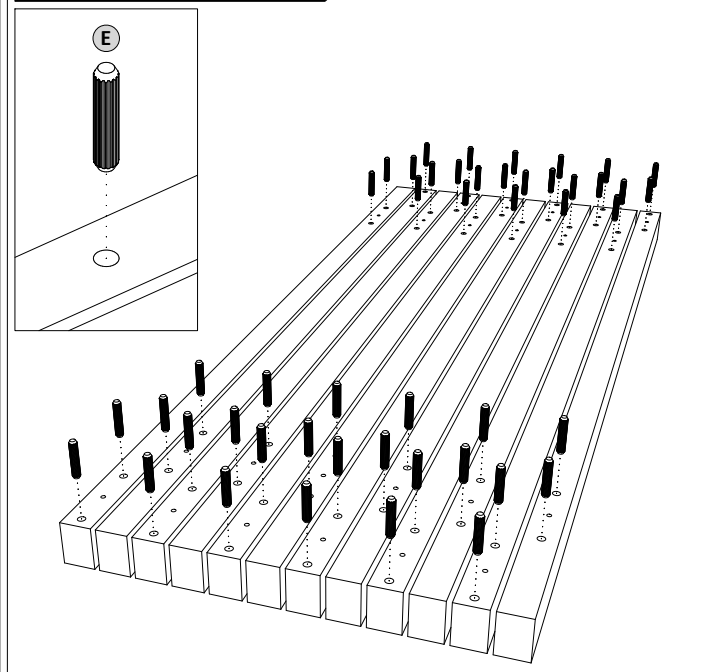

**7º PASSO | PASS | PASO**

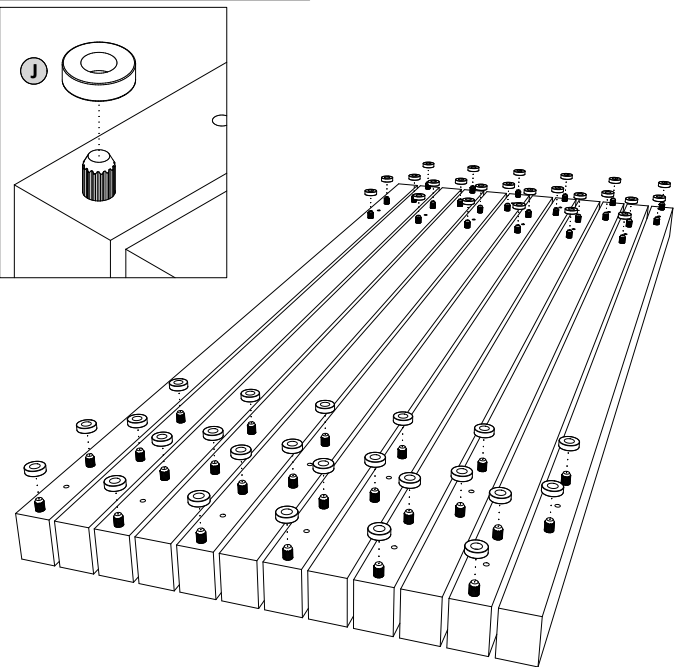

**8º PASSO | PASS | PASO**

PEÇAS  
PIECES  
PIEZAS

S.M.	C.P.
01	07
02	07
03	07
04	07

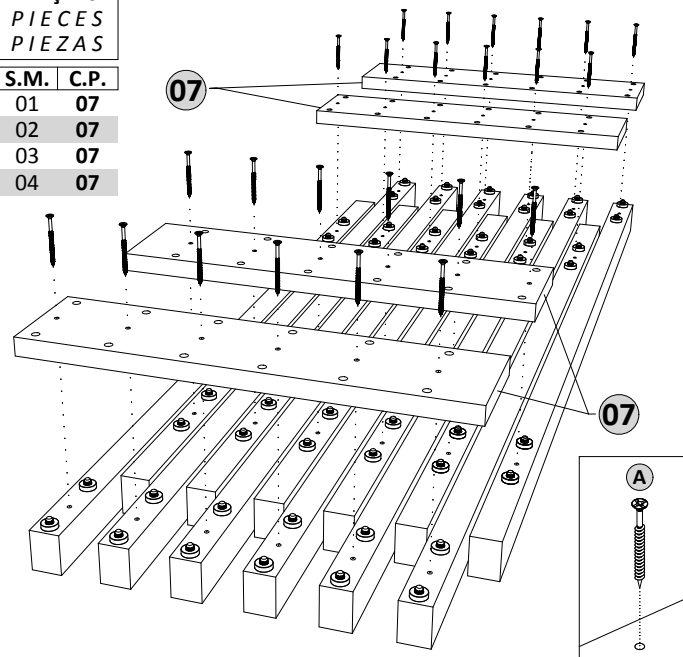

**9º PASSO | PASS | PASO**

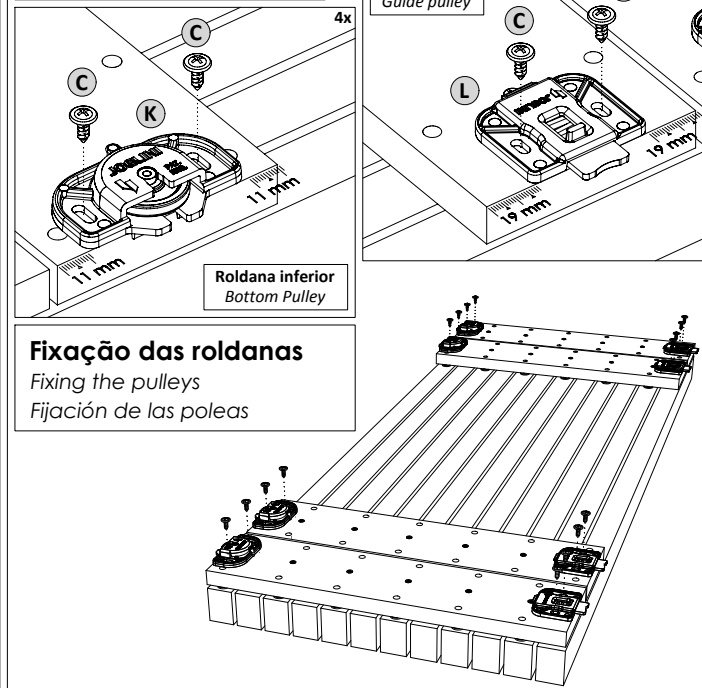

**Fixação das roldanas**

Fixing the pulleys

Fijación de las poleas

**10º PASSO | PASS | PASO**

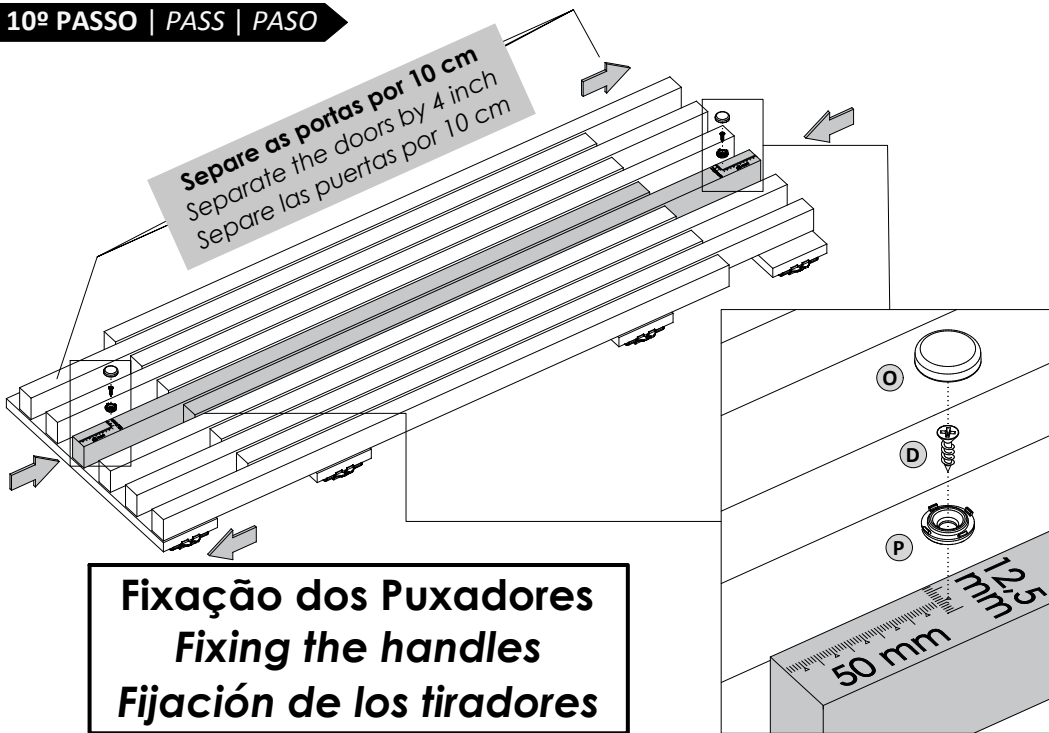

**11º PASSO | PASS | PASO**

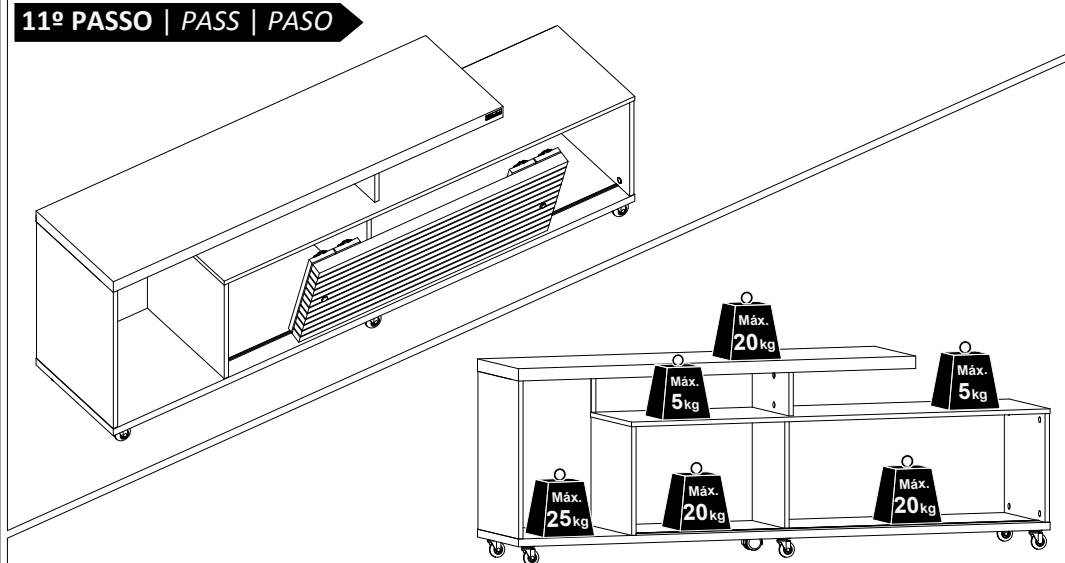

**CUIDADOS ESPECIAIS | SPECIAL CARES | CUIDADOS ESPECIALES:**

**LIMPEZA:** Pano limpo umedecido em água e sabão neutro - **BRILHO:** Flanela seca

**CLEANING:** Clean cloth humidified in water and neutral soap - **SHINE:** Dry flannel

**LIMPIEZA:** Tela limpia humedecida en la agua y el jabón neutro - **BRILLO:** Flanela seca