

SOLO STOVE SUMMIT 19.5™
SMOKELESS FIRE PIT

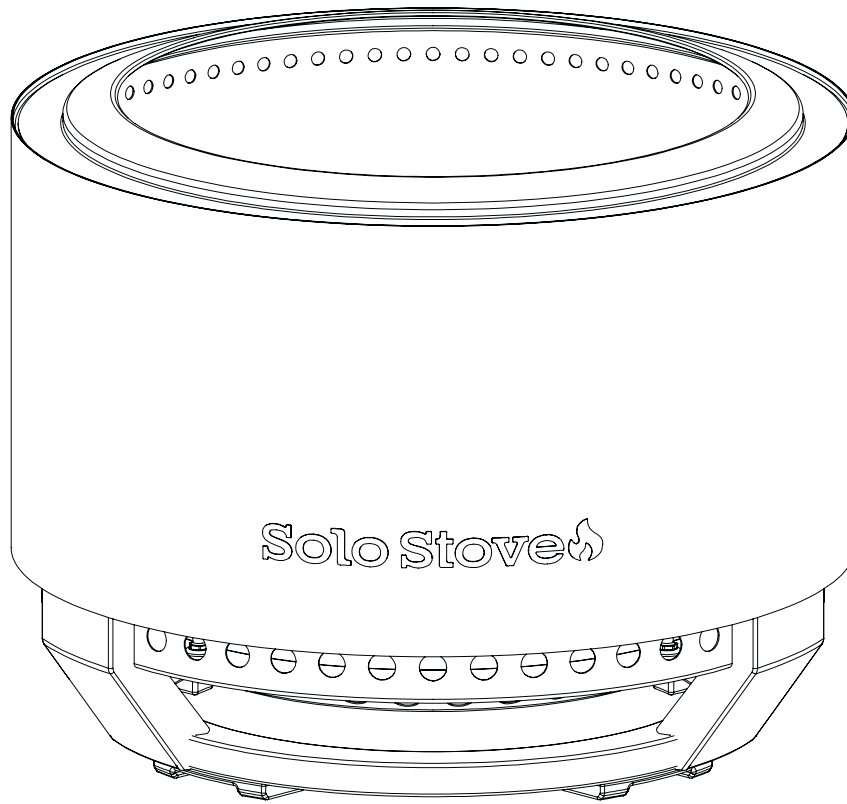

Read full manual before using.

NORTH AMERICA

| | |
|---------|-------|
| English | PG 1 |
| French | PG 9 |
| Spanish | PG 17 |

Solo Stove 

SAFETY PRECAUTIONS

▲ WARNING! FOR OUTDOOR USE ONLY!

1. Do not use Solo Stove fire pits until you have read the operating instructions and user warnings. Serious injury, death, and/or property damage may occur.
2. Always use Solo Stove fire pits in accordance with all applicable local, state, and national codes. Contact your local fire department for details.
3. Solo Stove fire pits are not toys and can be dangerous. When using Solo Stove fire pits, exercise the same caution you would with an open fire.
4. Do not operate Solo Stove fire pits if under the age of 18 unless under strict adult supervision.
5. Never leave Solo Stove fire pits unattended while hot, especially when children or pets are nearby or when used on or near potentially combustible surfaces.
6. Do not alter or modify Solo Stove fire pits in any manner. Doing so could result in serious injury, death, and/or property damage.
7. Solo Stove fire pits are for outdoor use only.
8. Do not use Solo Stove fire pits indoors, including a building, a garage, or any other enclosed area. Toxic carbon monoxide can accumulate and cause asphyxiation and possibly death.
9. Do not use Solo Stove fire pits under any overhead or near any unprotected combustible construction. Avoid using near overhanging trees or shrubs.
10. Always use Solo Stove fire pits on level surfaces and keep easily combustible items away when the fire pit is in use.
11. NOTICE: Exercise extreme caution when using Solo Stove fire pits on or around combustible surfaces. Stray sparks and embers are an inherent risk when using a fire pit, and can damage or ignite combustible surfaces. Use on wood or composite decking is at your own risk and can lead to charring or ignition if the surface is not adequately resistant, or if the fire pit is misused.
12. Do not use gasoline, kerosene, or diesel fuel to light or relight Solo Stove fire pits.
13. Do not lean over Solo Stove fire pits when lighting or when they are in use.
14. Solo Stove fire pits are extremely hot when in use. Never touch or attempt to move your fire pit during use or before it has completely cooled down.
15. Do not lean against or let any body part touch Solo Stove fire pits during use or after use until they have completely cooled down.
16. Do not lean any objects against Solo Stove fire pits while in use.
17. Do not store or use gasoline or any other flammable vapors or liquids in the vicinity of Solo Stove fire pits while in use.
18. Do not use Solo Stove fire pits on or near automobiles, trucks, vans, or recreational vehicles.
19. Keep all electrical cords away from Solo Stove fire pits.
20. Do not use Solo Stove fire pits in windy conditions.
21. Do not wear flammable or loose clothing when operating Solo Stove fire pits.
22. The use of alcohol, prescription drugs, or non-prescription drugs may impair the consumer's ability to operate Solo Stove fire pits safely.
23. Solo Stove fire pits are designed for use with standard firewood logs and may not function properly with other fuel sources.
24. Do not use water to extinguish the fire as this could cause damage to the fire pit as well as injury to the user.
25. Dispose of ashes properly! Once completely extinguished, ashes should be placed into a metal container with a sealed metal lid.
26. After a period of nonuse, check your Solo Stove fire pit for signs of damage and creosote buildup.
27. Solo Stove fire pits are not for commercial use.
28. Any use of Solo Stove Fire Starter Gel™ or Starters must comply with the lighting instructions and in any manual provided with Fire Starter Gel or Starters.

COMPONENTS

Flame Ring

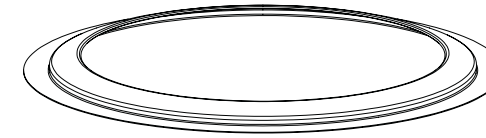

Quick-Strike Base Plate™

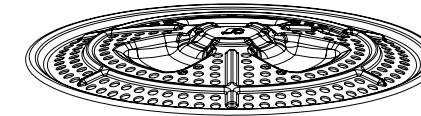

Ash Pan

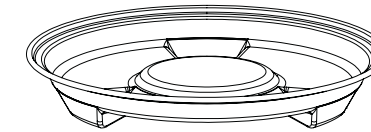

Summit 19.5™

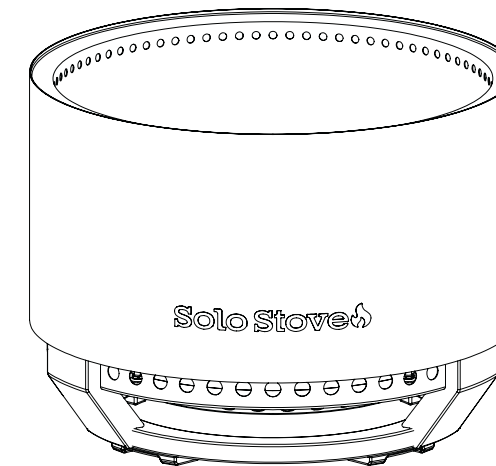

RECOMMENDED LIGHTING METHODS

Solo Stove Fire Starter Gel™

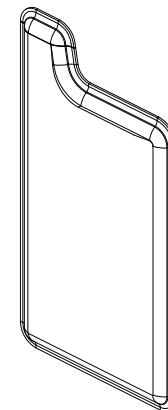

Solo Stove Starters

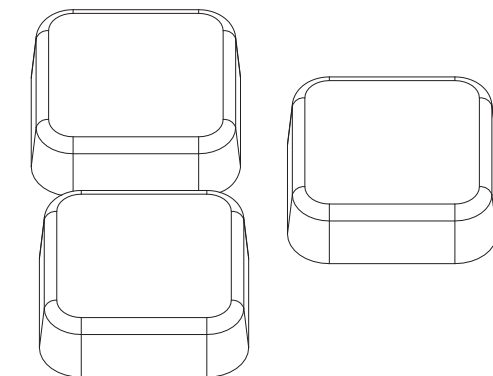

SUMMIT 19.5™ SMOKELESS FIRE PIT FEATURES

Built-In Stand

Ensures you can safely enjoy your fire on most surfaces like grass, turf, patios, or wood decking. No assembly required.

Quick-Strike Base Plate™

A patented, intuitive Fire Pit solution that makes lighting a fire easier than ever. Compatible with Solo Stove Fire Starter Gel™ or Starters.

Optimized Wall Height

We've engineered a lower Fire Pit wall to show more flame without sacrificing our smokeless experience.

Unrivaled Smokeless Tech

Solo Stove's Signature 360° Airflow™ and Secondary Burn create a cleaner, low-smoke burn for a better fireside experience—improved in Summit 19.5™ with even better airflow performance.

Premium Stainless Steel

Built with premium stainless steel for a durable, corrosion-resistant experience and years circled up around the pit.

Lifetime Warranty

Comes with a lifetime warranty, so you can enjoy your Fire Pit for years to come. Scan the QR code in the Warranty section to see how you can secure your lifetime warranty quickly and easily.

Removable Ash Pan

Rests beneath the base plate, catching all the ash in one place. Just lift, empty, and boom—you're ready for your next fire.

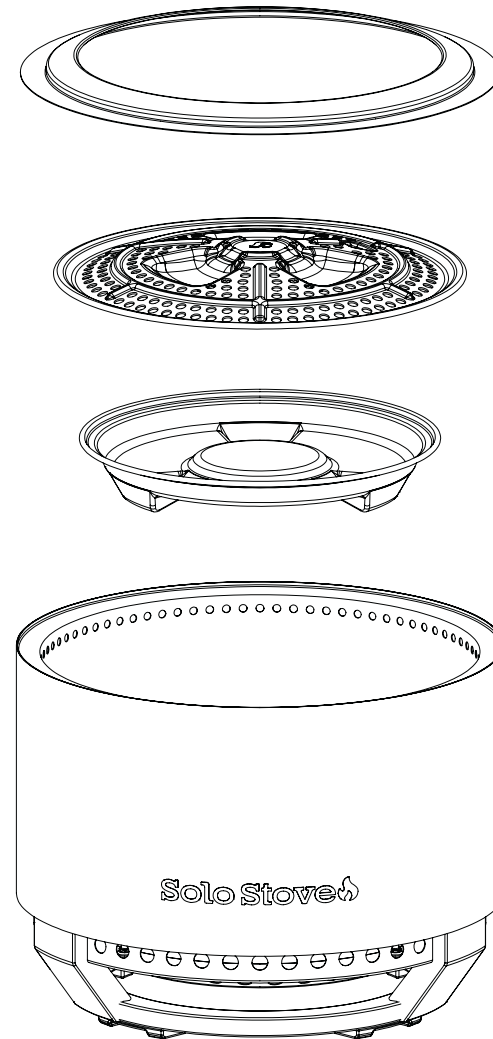

HOW TO ASSEMBLE YOUR FIRE PIT

1. Unbox Your Fire Pit

Remove the Fire Pit and all internal components: Flame Ring, Quick-Strike Base Plate™ and Ash Pan.

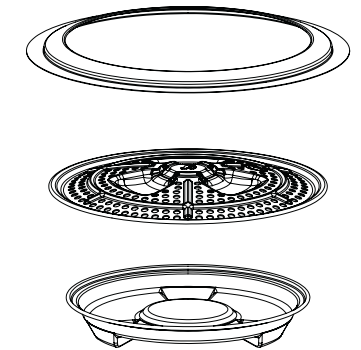
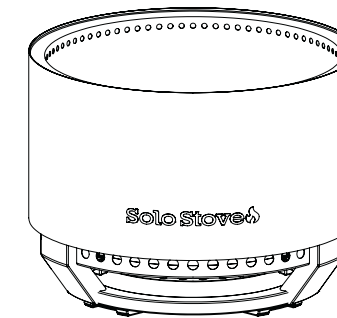

2. Install the Quick-Strike Base Plate™ and Ash Pan

A) Place the Ash Pan in the center of the Fire Pit.

B) Set the Quick-Strike Base Plate™ (dome-side up) on top of it.

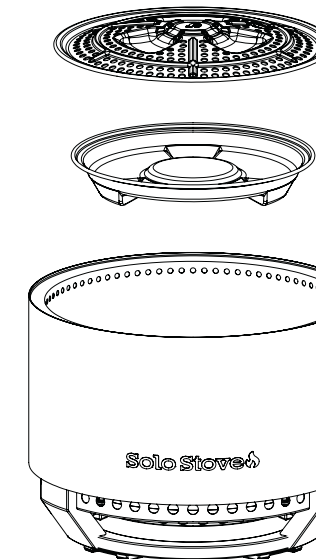

TIPS FOR OPTIMAL PERFORMANCE

1. Start your fire with gel or fire starters.

The Quick-Strike Base Plate™ makes lighting the fire really easy and takes away the guesswork. Make sure to use Solo Stove Fire Starter Gel™ or Starters for best performance.

2. Let the fire build strong embers before adding more wood.

Give the fire a few minutes to build a strong ember bed and get hotter, which will activate the Secondary Burn and smokeless experience.

3. Use dry, split hardwood only.

Wet or soft wood will produce smoke and reduce burn efficiency.

4. Do not overfill the Fire Pit above the vent holes.

Keep logs below the top vent holes to allow for full airflow and smoke-free performance.

5. Allow walls to heat up to improve smokeless airflow.

For the ultimate smokeless burn, allow the wood and fire to expand to the edge of the Fire Pit. Heating up the base of the wall will optimize the smokeless technology airflow.

3. Insert the Flame Ring

Position the Flame Ring with the dome shape and flame logo facing upward to optimize airflow and flame protection.

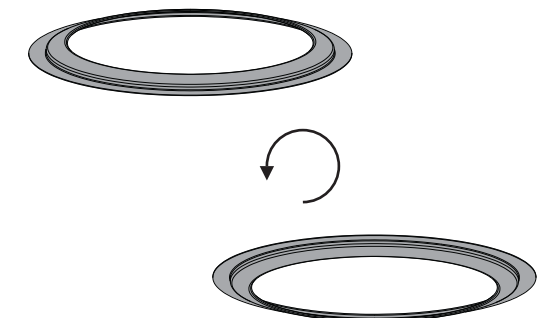
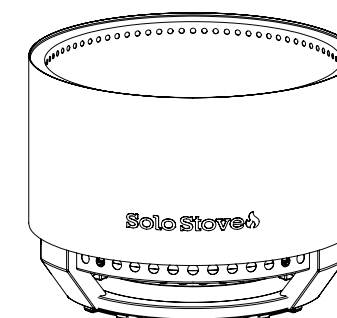

HOW TO IGNITE: OPTION 1, SOLO STOVE FIRE STARTER GEL™

1. Place Your Firewood

Carefully stack small dry split wood horizontally around the Base Plate. Start with less wood, about 5-6 split logs.

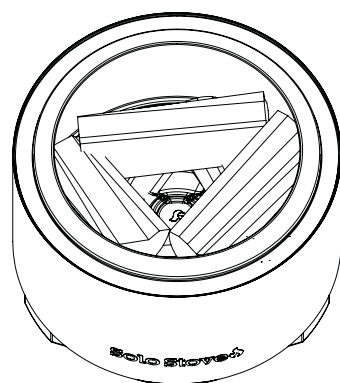

2. Igniting with Solo Stove Fire Starter Gel™

Pour one full packet of gel fuel onto the Base Plate until it collects in the pool indents at the base of the Fire Pit.

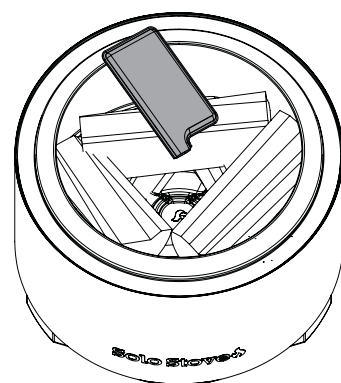

Use a longneck lighter to quickly (within 1 minute of pouring) ignite the gel on top of the Base Plate. The flame will ignite the pooled gel beneath kindling. If wood doesn't light, wait to repeat the process. DO NOT pour more gel until the pit is completely cool.

3. Tend the Fire

Add wood gradually over time to keep the fire going. Avoid overstuffing the chamber or stacking above the vent holes, as this will block airflow and create smoke.

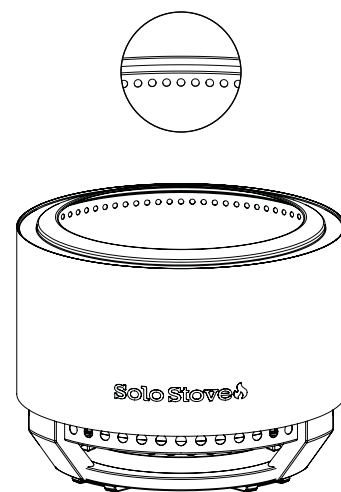

4. Let It Burn Out Naturally

Don't pour water on the fire. Let it extinguish and cool on its own before cleaning the Fire Pit. Never leave unattended until fully extinguished.

⚠ WARNING

SURFACES WILL BE EXTREMELY HOT DURING AND AFTER USE. HANDLE WITH CARE.

HOW TO IGNITE: OPTION 2, SOLO STOVE STARTER

1. Place the Starters

If using Solo Stove Starters, place them in the pool indents around the Quick-Strike Base Plate™ before you add your firewood.

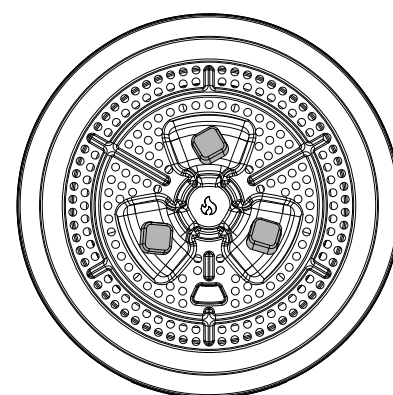

2. Place Your Firewood

Carefully stack small dry split wood horizontally around the Base Plate. Start with less wood, about 5-6 split logs.

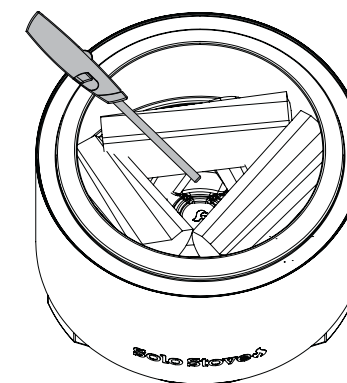

Use a longneck lighter to ignite the Starters.

3. Tend the Fire

Add wood gradually over time to keep the fire going. Avoid overstuffing the chamber or stacking above the vent holes, as this will block airflow and create smoke.

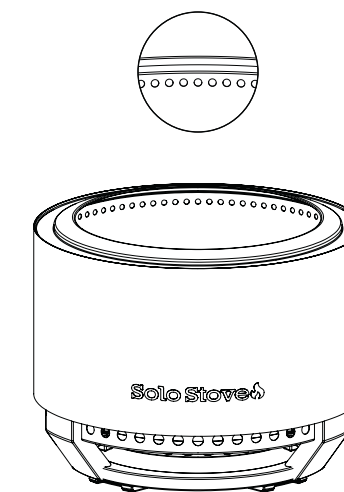

4. Let It Burn Out Naturally

Don't pour water on the fire. Let it extinguish and cool on its own before cleaning the fire pit. Never leave unattended until fully extinguished.

⚠ WARNING

SURFACES WILL BE EXTREMELY HOT DURING AND AFTER USE. HANDLE WITH CARE.

CLEANING AND STORAGE

- Periodically check for wear or black, tar-like buildup from previous burns—it's a natural byproduct of wood fires called creosote.
- Allow the Fire Pit to fully cool before cleaning.
- Remove the Quick-Strike Base Plate™, then the Ash Pan. Empty cooled ashes into a metal container with a sealable lid.
- Clean the body of the Fire Pit with mild soap and warm water using a soft cloth.
- Use the Solo Stove Shelter (sold separately) when storing outdoors.

TROUBLESHOOTING

For assistance, visit solostove.com or contact Solo Customer Support at (833) 456-8958 9AM - 7PM, CT, Monday - Friday
For more information, you can also visit solostove.com

NORTH AMERICA
Solo Brands, LLC
1001 Mustang Dr.
Grapevine, TX 76051
solostove.com

V.1_SS19-SD-3.0_100225

SOLO STOVE SUMMIT 19.5™ FOYER SANS FUMÉE

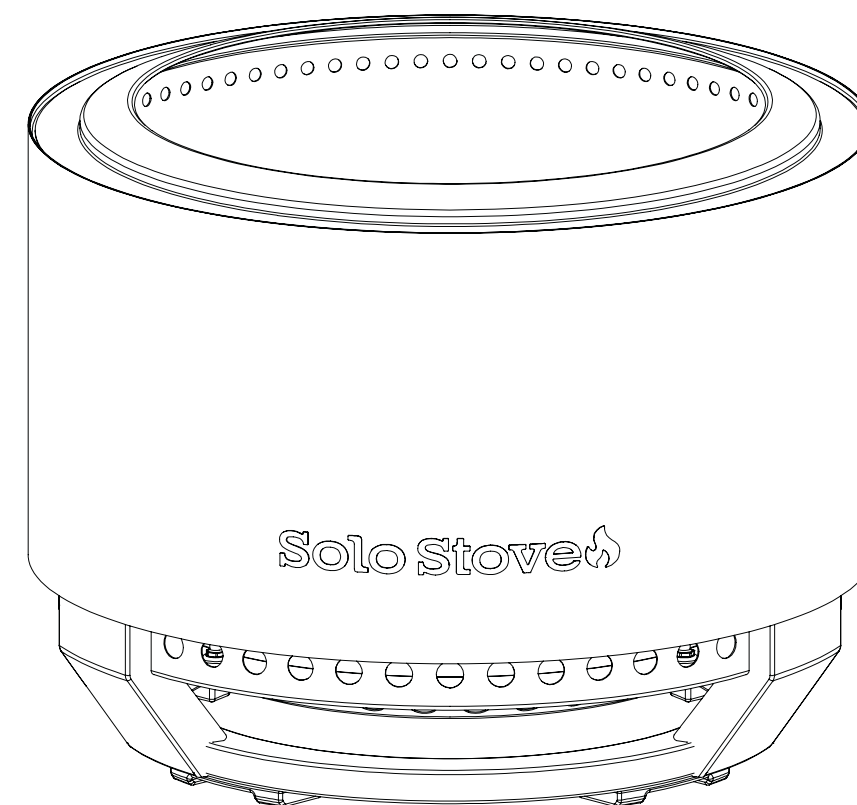

RESTORE SHINE

1. Let the Fire Pit warm slightly or sit in the sun to loosen the surface buildup.
2. After it fully cools down, clean it with a soft cloth and stainless-steel polish.
3. Buff it to restore a consistent, brushed-metal finish.
4. Do not use steel wool or harsh abrasives on the surface.
5. Your Fire Pit will naturally develop a beautiful patina from use.

WARRANTY

You may be eligible for our lifetime warranty.

See full details at solostove.com
or by scanning this QR code:



Lire le manuel complet avant utilisation.

AMÉRIQUE DU NORD

| | |
|----------|-------|
| Anglais | PG 1 |
| Français | PG 9 |
| Espagnol | PG 17 |

MESURES DE SÉCURITÉ

▲ AVERTISSEMENT ! À UTILISER UNIQUEMENT À L'EXTÉRIEUR !

1. N'utilisez pas les foyers Solo Stove avant d'avoir lu le mode d'emploi et les avertissements destinés à l'utilisateur. Vous risqueriez de vous blesser gravement, de mourir et/ou de causer des dommages matériels.
2. Utilisez toujours les foyers Solo Stove conformément à toutes les réglementations locales, régionales et nationales applicables. Contactez votre service d'incendie local pour plus de détails.
3. Les foyers Solo Stove ne sont pas des jouets et peuvent être dangereux. Lorsque vous utilisez les foyers Solo Stove, faites preuve de la même prudence que pour un feu ouvert.
4. Les foyers Solo Stove ne doivent pas être utilisés par des personnes âgées de moins de 18 ans, sauf sous la stricte surveillance d'un adulte.
5. Ne laissez jamais les foyers Solo Stove sans surveillance lorsqu'ils sont chauds, en particulier lorsque des enfants ou des animaux domestiques se trouvent à proximité ou lorsqu'ils sont utilisés sur ou à proximité de surfaces potentiellement inflammables.
6. Ne modifiez en aucune façon les foyers Solo Stove. Cela pourrait entraîner des blessures graves, la mort et/ou des dommages matériels.
7. Les foyers Solo Stove sont destinés à un usage extérieur uniquement.
8. N'utilisez pas les foyers Solo Stove à l'intérieur, y compris dans un bâtiment, un garage ou tout autre espace clos. Du monoxyde de carbone toxique peut s'accumuler et provoquer une asphyxie, voire la mort.
9. N'utilisez pas les foyers Solo Stove sous des structures en surplomb ou à proximité de constructions combustibles non protégées. Évitez de les utiliser à proximité d'arbres ou d'arbustes en surplomb.
10. Utilisez toujours les foyers Solo Stove sur des surfaces planes et éloignez les objets facilement inflammables lorsque le foyer est en cours d'utilisation.
11. AVERTISSEMENT : soyez extrêmement prudent lorsque vous utilisez les foyers Solo Stove sur ou à proximité de surfaces inflammables. Les étincelles et les braises sont un risque inhérent à l'utilisation d'un foyer et peuvent endommager ou enflammer les surfaces inflammables. L'utilisation sur une terrasse en bois ou en composite se fait à vos propres risques et peut entraîner une carbonisation ou un incendie si la surface n'est pas suffisamment résistante ou si le foyer est mal utilisé.
12. N'utilisez pas d'essence, de kérosène ou de diesel pour allumer ou rallumer les foyers Solo Stove.
13. Ne vous penchez pas au-dessus des foyers Solo Stove lorsque vous les allumez ou lorsqu'ils sont en cours d'utilisation.
14. Les foyers Solo Stove sont extrêmement chauds lorsqu'ils sont utilisés. Ne touchez jamais et n'essayez jamais de déplacer votre foyer pendant son utilisation ou avant qu'il ne soit complètement refroidi.
15. Ne vous penchez pas contre les foyers Solo Stove et ne laissez aucune partie de votre corps les toucher pendant leur utilisation ou après leur utilisation, jusqu'à ce qu'ils aient complètement refroidi.
16. Ne penchez aucun objet contre les foyers Solo Stove lorsqu'ils sont en cours d'utilisation.
17. Ne stockez pas et n'utilisez pas d'essence ou d'autres vapeurs ou

liquides inflammables à proximité des foyers Solo Stove lorsqu'ils sont en cours d'utilisation.

18. N'utilisez pas les foyers Solo Stove sur ou à proximité d'automobiles, de camions, de fourgonnettes ou de véhicules récréatifs.
19. Éloignez tous les cordons électriques des foyers Solo Stove.
20. N'utilisez pas les foyers Solo Stove par temps venteux.
21. Ne portez pas de vêtements inflammables ou amples lorsque vous utilisez les foyers Solo Stove.
22. La consommation d'alcool, de médicaments sur ordonnance ou en vente libre peut altérer la capacité du consommateur à utiliser les foyers Solo Stove en toute sécurité.
23. Les foyers Solo Stove sont conçus pour être utilisés avec du bois de chauffage standard et peuvent ne pas fonctionner correctement avec d'autres sources de combustible.
24. N'utilisez pas d'eau pour éteindre le feu, car cela pourrait endommager le foyer et blesser l'utilisateur.
25. Éliminez les cendres de manière appropriée ! Une fois complètement éteintes, les cendres doivent être placées dans un récipient métallique muni d'un couvercle métallique hermétique.
26. Après une période d'inutilisation, vérifiez que votre foyer Solo Stove ne présente pas de signes de détérioration ni d'accumulation de créosote.
27. Les foyers Solo Stove ne sont pas destinés à un usage commercial.
28. Toute utilisation du gel allume-feu Solo Stove Fire Starter Gel™ ou des allume-feux doit être conforme aux instructions d'allumage et à tout manuel fourni avec le gel allume-feu ou les allume-feux.

COMPOSANTS

Anneau de flamme

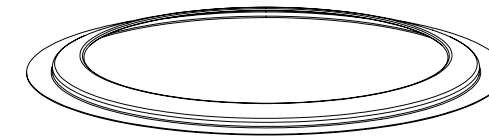

Quick-Strike Base Plate™

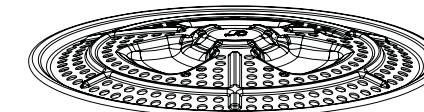

Cendrier

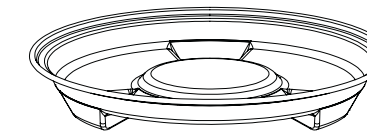

Summit 27™

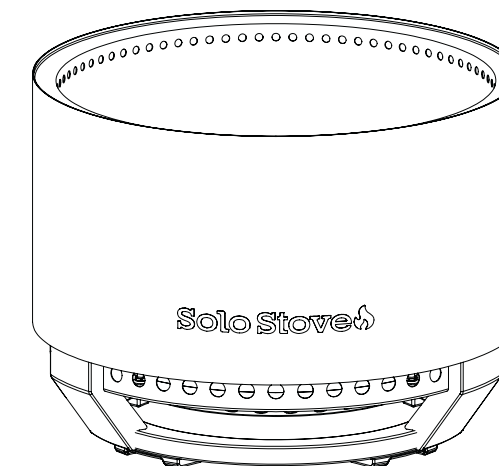

MÉTHODES D'ALLUMAGE RECOMMANDÉES

Solo Stove Fire Starter Gel™

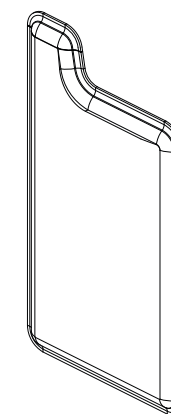

Allume-feu Solo Stove

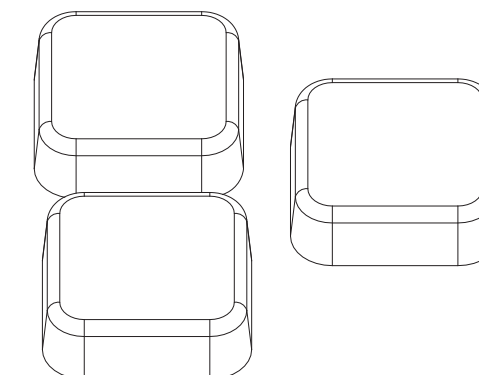

SUMMIT 19.5™ FOYER SANS FUMÉE CARACTÉRISTIQUES

Support intégré

Vous permet de profiter en toute sécurité de votre feu sur la plupart des surfaces telles que l'herbe, le gazon, les terrasses ou les terrasses en bois. Aucun assemblage requis.

Quick-Strike Base Plate™

Une solution brevetée et intuitive pour les foyers extérieurs qui rend l'allumage d'un feu plus facile que jamais. Compatible avec le gel d'allumage Solo Stove Fire Starter Gel™ ou Starters.

Hauteur de paroi optimisée

Nous avons conçu une paroi de foyer plus basse pour montrer davantage les flammes sans sacrifier notre expérience sans fumée.

Technologie sans fumée inégale

Les technologies exclusives 360° Airflow™ et SecondaryBurn exclusifs de Solo Stove créent une combustion plus propre et sans fumée pour une meilleure expérience au coin du feu, améliorée dans le Summit 19.5™ avec un débit d'air encore plus performant des performances de circulation d'air encore meilleures.

Acier inoxydable de première qualité

Fabriqué en acier inoxydable de qualité supérieure pour une expérience durable et résistante à la corrosion, et des années passées autour du foyer.

Garantie à vie

Livré avec une garantie à vie, vous pourrez profiter de votre foyer pendant de nombreuses années. Scannez le code QR dans la section Garantie pour découvrir comment obtenir rapidement et facilement votre garantie à vie.

Cendrier amovible

Situé sous la plaque de base, il recueille toutes les cendres en un seul endroit. Il suffit de le soulever, de le vider et le tour est joué : vous êtes prêt pour votre prochain feu.

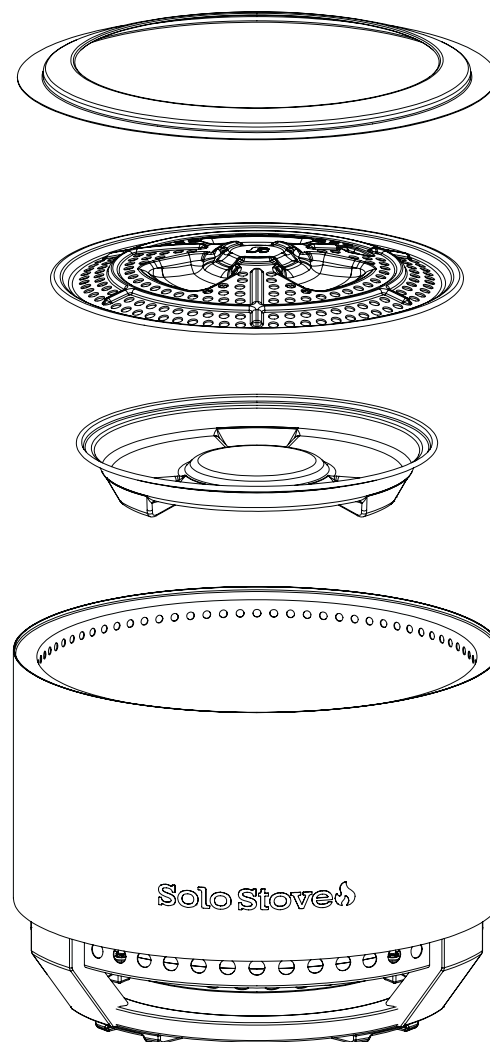

CONSEILS POUR UNE PERFORMANCE OPTIMALE

1. Allumez votre feu avec du gel ou des allume-feux.

La plaque de base Quick-Strike Base Plate™ facilite grandement l'allumage du feu et élimine toute approximation. Pour des performances optimales, veillez à utiliser le gel d'allumage Solo Stove Fire Starter Gel™ ou des allume-feux Solo Stove pour obtenir les meilleures performances.

2. Laissez le feu former des braises solides avant d'ajouter du bois.

Laissez le feu brûler pendant quelques minutes afin qu'il forme un lit de braises solides et devienne plus chaud, ce qui activera la combustion secondaire et permettra d'obtenir un feu sans fumée.

3. Utilisez uniquement du bois dur sec et fendu.

Le bois humide ou tendre produira de la fumée et réduira l'efficacité de la combustion.

4. Ne remplissez pas le foyer au-delà des trous d'aération.

Gardez les bûches en dessous des trous d'aération supérieurs pour permettre une circulation d'air optimale et une combustion sans fumée.

5. Laissez les parois chauffer pour améliorer la circulation de l'air sans fumée.

Pour une combustion sans fumée optimale, laissez le bois et le feu se propager jusqu'au bord du foyer. Le réchauffement de la base de la paroi optimisera la circulation de l'air grâce à la technologie sans fumée.

COMMENT ASSEMBLER VOTRE FOYER

1. Déballez votre foyer

Retirez le foyer et tous les composants internes : anneau de flamme, Quick-Strike Base Plate™ et cendrier.

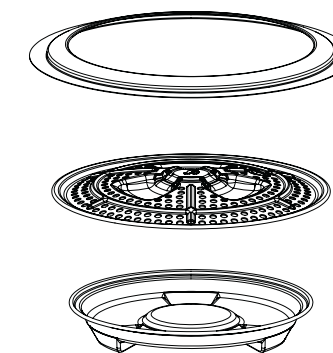
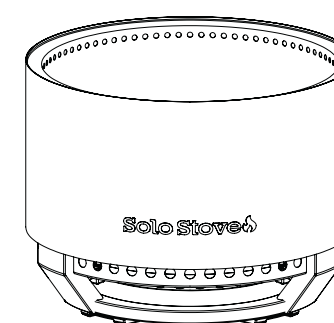

2. Installez Quick-Strike Base Plate™ et le cendrier

A) Placez le cendrier au centre du foyer.

B) Placez Quick-Strike Base Plate™ (côté bombé vers le haut) dessus.

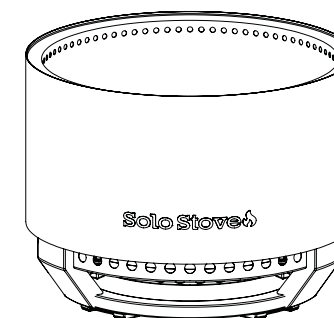
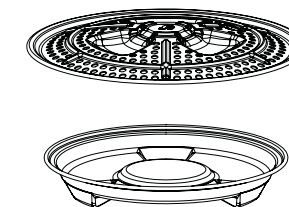

3. Insérez l'anneau de flamme

Positionnez l'anneau de flamme avec la forme en dôme et le logo en forme de flamme vers le haut afin d'optimiser la circulation de l'air et la protection contre les flammes.

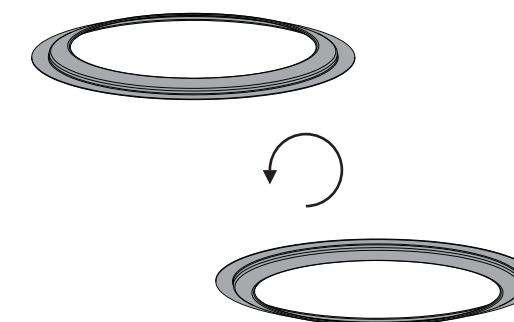
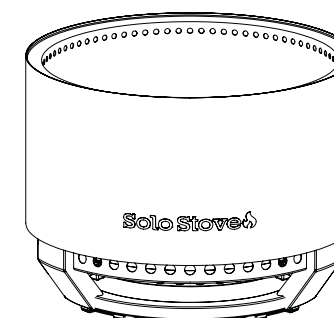

COMMENT ALLUMER : OPTION 1, SOLO STOVE FIRE STARTER GEL™

1. Placez votre bois de chauffage

Empilez soigneusement de petits morceaux de bois sec horizontalement autour de la plaque de base. Commencez avec peu de bois, environ 5 à 6 bûches fendues.

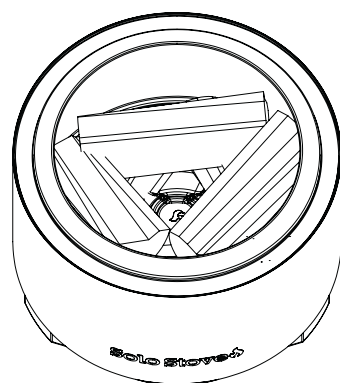

2. Allumage avec Solo Stove Fire Starter Gel™

Versez un sachet entier de gel combustible sur la plaque de base jusqu'à ce qu'il s'accumule dans les creux situés à la base du foyer.

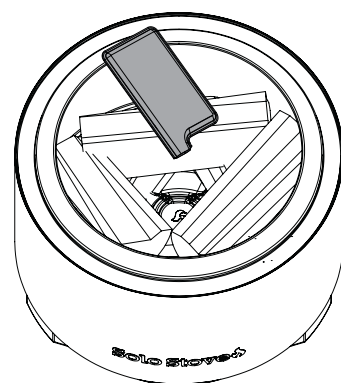

Utilisez un briquet à long bec pour allumer rapidement (dans la minute qui suit le versement) le gel sur la plaque de base. La flamme allumera le gel accumulé sous le petit bois. Si le bois ne s'allume pas, attendez avant de répéter le processus. NE versez PAS davantage de gel tant que le foyer n'est pas complètement refroidi.

3. Entretenez le feu

Ajoutez progressivement du bois pour entretenir le feu. Évitez de surcharger la chambre ou d'empiler du bois au-dessus des trous d'aération, car cela bloquerait la circulation de l'air et créerait de la fumée.

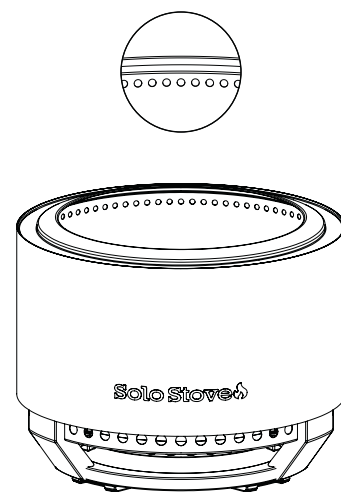

4. Laissez le feu s'éteindre naturellement

Ne versez pas d'eau sur le feu. Laissez-le s'éteindre et refroidir naturellement avant de nettoyer le foyer. Ne le laissez jamais sans surveillance jusqu'à ce qu'il soit complètement éteint.

▲ AVERTISSEMENT

LES SURFACES SERONT EXTRÊMEMENT CHAUDES PENDANT ET APRÈS L'UTILISATION. MANIPULEZ AVEC PRÉCAUTION.

COMMENT ALLUMER : OPTION 2, ALLUMEUR SOLO STOVE

1. Placez les allume-feux

Si vous utilisez des allume-feux Solo Stove, placez-les dans les rainures autour de la plaque de base Quick-Strike Base Plate™ avant d'ajouter votre bois de chauffage.

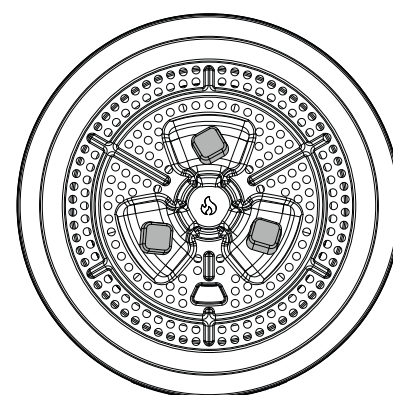

2. Placez votre bois de chauffage

Empilez soigneusement de petits morceaux de bois sec horizontalement autour de la plaque de base. Commencez avec peu de bois, environ 5 à 6 bûches fendues.

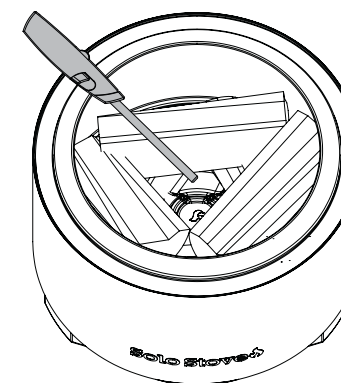

Utilisez un briquet à long bec pour allumer les allume-feux.

3. Entretenez le feu

Ajoutez progressivement du bois pour entretenir le feu. Évitez de surcharger la chambre ou d'empiler du bois au-dessus des trous d'aération, car cela bloquerait la circulation de l'air et créerait de la fumée.

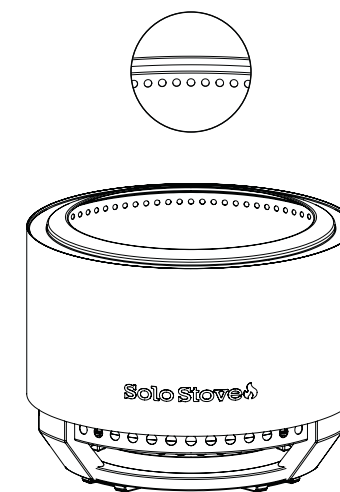

4. Laissez le feu s'éteindre naturellement

Ne versez pas d'eau sur le feu. Laissez-le s'éteindre et refroidir naturellement avant de nettoyer le foyer. Ne le laissez jamais sans surveillance jusqu'à ce qu'il soit complètement éteint.

▲ AVERTISSEMENT

LES SURFACES SERONT EXTRÊMEMENT CHAUDES PENDANT ET APRÈS L'UTILISATION. MANIPULEZ AVEC PRÉCAUTION.

NETTOYAGE ET STOCKAGE

- Vérifiez régulièrement l'usure ou l'accumulation de résidus noirs ressemblant à du goudron provenant des brûlages précédents. Il s'agit d'un sous-produit naturel du bois de chauffage appelé créosote.
- Laissez le foyer refroidir complètement avant de le nettoyer.
- Retirez la plaque de base Quick-Strike Base Plate™, puis le cendrier. Videz les cendres refroidies dans un récipient métallique muni d'un couvercle hermétique.
- Nettoyez le corps du foyer avec un savon doux et de l'eau chaude à l'aide d'un chiffon doux.
- Utilisez le Solo Stove Shelter (vendu séparément) pour le stockage à l'extérieur.

RÉTABLIR LA BRILLANCE

1. Laissez le foyer se réchauffer légèrement ou exposez-le au soleil pour ramollir les dépôts à la surface.
2. Une fois qu'il est complètement refroidi, nettoyez-le avec un chiffon doux et un produit de polissage pour acier inoxydable.
3. Polissez-le pour lui redonner un fini métallique brossé uniforme.
4. N'utilisez pas de laine d'acier ou d'abrasifs agressifs sur la surface.
5. Votre foyer acquerra naturellement une belle patine au fil de son utilisation.

DÉPANNAGE

Pour obtenir de l'aide, rendez-vous sur solostove.com ou contactez le service clientèle Solo au (833) 456-8958 de 9 h à 19 h, heure centrale, du lundi au vendredi. Pour plus d'informations, vous pouvez également consulter le site solostove.com.

AMÉRIQUE DU NORD

Solo Brands, LLC

1001 Mustang Dr.
Grapevine, TX 76051
solostove.com

V.1_SS19-SD-3.0_100225

GARANTIE

Vous pouvez bénéficier de notre garantie à vie. Pour plus de détails, rendez-vous sur solostove.com ou en scannant ce code QR :



SOLO STOVE SUMMIT 19.5™ HOGUERA SIN HUMO

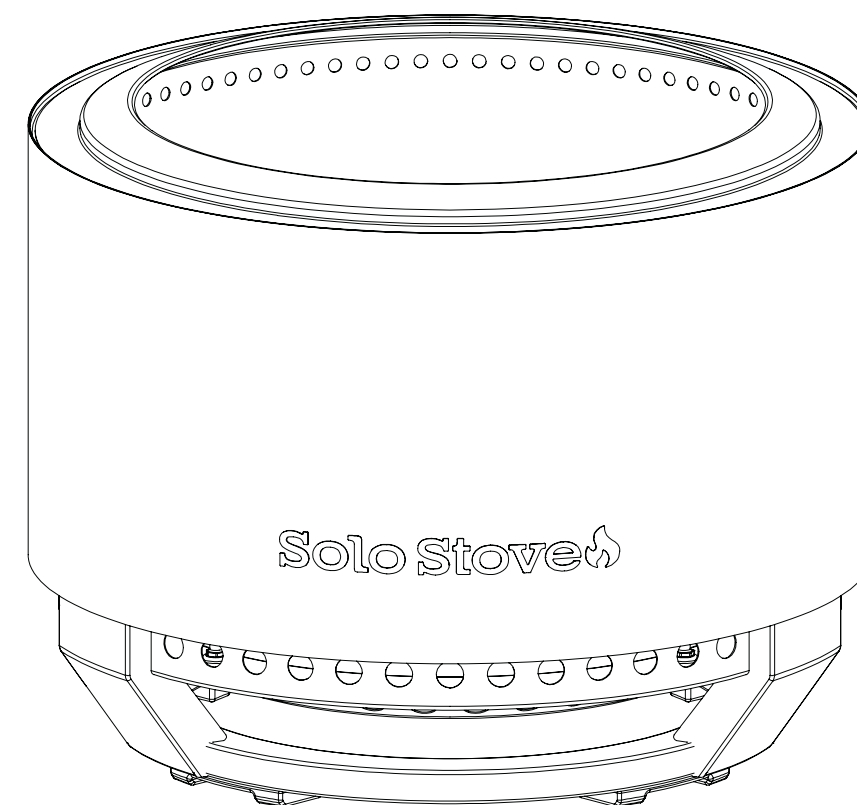

Lea el manual completo antes de usar.

AMÉRICA DEL NORTE

| | |
|---------|-------|
| Inglés | PG 1 |
| Francés | PG 9 |
| Español | PG 17 |

PRECAUCIONES DE SEGURIDAD

▲ ¡ADVERTENCIA! ¡SOLO PARA USO EN EXTERIORES!

- No utilice las chimeneas Solo Stove hasta que haya leído las instrucciones de funcionamiento y las advertencias para el usuario. Podrían producirse lesiones graves, la muerte y/o daños materiales.
- Utilice siempre las chimeneas Solo Stove de acuerdo con todas las normativas locales, estatales y nacionales aplicables. Póngase en contacto con su departamento de bomberos local para obtener más información.
- Las chimeneas Solo Stove no son juguetes y pueden ser peligrosas. Cuando utilice las chimeneas Solo Stove, tenga el mismo cuidado que tendría con un fuego abierto.
- No utilice las chimeneas Solo Stove si es menor de 18 años, a menos que esté bajo la estricta supervisión de un adulto.
- Nunca deje las chimeneas Solo Stove desatendidas mientras estén calientes, especialmente cuando haya niños o mascotas cerca o cuando se utilicen sobre o cerca de superficies potencialmente combustibles.
- No altere ni modifique las chimeneas Solo Stove de ninguna manera. Hacerlo podría provocar lesiones graves, la muerte y/o daños materiales.
- Las chimeneas Solo Stove son solo para uso en exteriores.
- No utilice las chimeneas Solo Stove en interiores, incluidos edificios, garajes o cualquier otro espacio cerrado. El monóxido de carbono tóxico puede acumularse y provocar asfixia y, posiblemente, la muerte.
- No utilice las chimeneas Solo Stove bajo ninguna estructura elevada ni cerca de ninguna construcción combustible sin protección. Evite utilizarlas cerca de árboles o arbustos que sobresalgan.
- Utilice siempre las chimeneas Solo Stove en superficies niveladas y mantenga alejados los objetos fácilmente inflamables cuando la chimenea esté en uso.
- AVISO: Tenga mucho cuidado al utilizar las chimeneas Solo Stove sobre superficies combustibles o cerca de ellas. Las chispas y las brasas son un riesgo inherente al uso de una chimenea y pueden dañar o incendiar superficies combustibles. El uso sobre madera o tarimas compuestas es bajo su propia responsabilidad y puede provocar carbonización o incendio si la superficie no es lo suficientemente resistente o si se hace un uso incorrecto de la chimenea.
- No utilice gasolina, queroseno ni gasóleo para encender o volver a encender las chimeneas Solo Stove.
- No se incline sobre las chimeneas Solo Stove cuando las encienda o mientras estén en uso.
- Las chimeneas Solo Stove alcanzan temperaturas extremadamente altas cuando están en uso. Nunca toque ni intente mover la chimenea durante su uso o antes de que se haya enfriado por completo.
- No se incline ni deje que ninguna parte del cuerpo toque las fogatas Solo Stove durante su uso o después de su uso hasta que se hayan enfriado por completo.
- No apoye ningún objeto contra las chimeneas Solo Stove mientras estén en uso.
- No almacene ni utilice gasolina ni otros vapores o líquidos inflamables cerca de las chimeneas Solo Stove mientras estén en uso.
- No utilice las chimeneas Solo Stove sobre o cerca de automóviles, camiones, furgonetas o vehículos recreativos.
- Mantenga todos los cables eléctricos alejados de las chimeneas Solo Stove.
- No utilice las chimeneas Solo Stove en condiciones de viento.
- No lleve ropa inflamable o holgada cuando utilice las chimeneas Solo Stove.
- El consumo de alcohol, medicamentos recetados o medicamentos sin receta puede afectar a la capacidad del consumidor para utilizar las chimeneas Solo Stove de forma segura.
- Las chimeneas Solo Stove están diseñadas para utilizarse con leña estándar y es posible que no funcionen correctamente con otras fuentes de combustible.
- No utilice agua para extinguir el fuego, ya que podría dañar la hoguera y causar lesiones al usuario.
- ¡Deseche las cenizas de forma adecuada! Una vez extinguidas por completo, las cenizas deben colocarse en un recipiente metálico con una tapa metálica hermética.
- Después de un período de inactividad, revise su fogón Solo Stove para detectar signos de daños y acumulación de creosota.
- Las chimeneas Solo Stove no son aptas para uso comercial.
- Cualquier uso del gel encendedor Solo Stove Fire Starter Gel™ o de los encendedores debe cumplir con las instrucciones de encendido y con cualquier manual proporcionado con el gel encendedor o los encendedores.

COMPONENTES

Anillo de llama



Quick-Strike Base Plate™

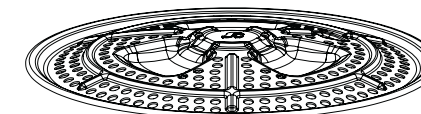

Cenicero

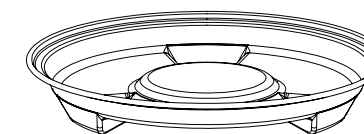

Summit 19.5™

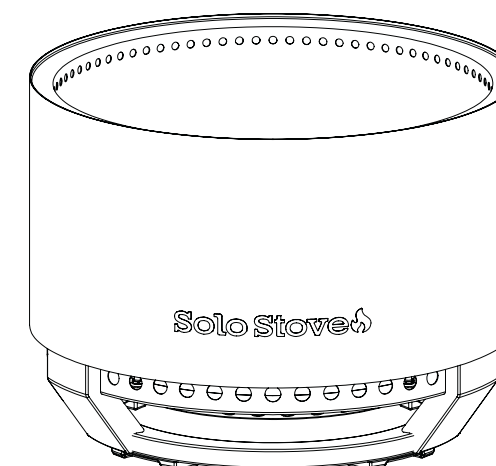

MÉTODOS DE ENCENDIDO RECOMENDADOS

Solo Stove Fire Starter Gel™

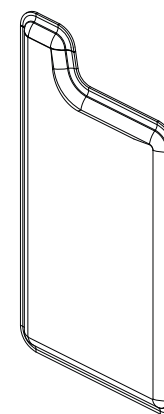

Encendedores Solo Stove

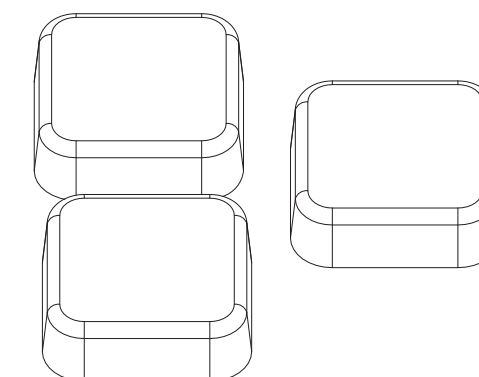

SUMMIT 19.5™ CARACTERÍSTICAS DE LA CHIMENEA SIN HUMO

Soporte integrado

Le garantiza que podrá disfrutar del fuego de forma segura en la mayoría de superficies, como césped, césped artificial, patios o terrazas de madera. No requiere montaje.

Placa base Quick-Strike™

Una solución patentada e intuitiva para fogatas que hace que encender un fuego más fácil que nunca. Compatible con el gel encendedor Solo Stove Fire Starter Gel™ o Starters.

Altura de pared optimizada

Hemos diseñado una pared más baja para el brasero con el fin de mostrar más llama sin sacrificar nuestra experiencia sin humo.

Tecnología sin humo sin igual

El exclusivo sistema 360° Airflow™ y la combustión secundaria de Solo Stove crean una combustión más limpia y con menos humo para una mejor experiencia junto al fuego, mejorada en Summit 19.5™ con un rendimiento aún mejor rendimiento del flujo de aire.

Acero inoxidable de primera calidad

Fabricada con acero inoxidable de primera calidad para una experiencia duradera y resistente a la corrosión y años de disfrute alrededor de la hoguera.

Garantía de por vida

Viene con una garantía de por vida, para que puedas disfrutar de tu hoguera muchos años. Escanee el código QR de la sección Garantía para ver cómo puede obtener su garantía de por vida de forma rápida y sencilla.

Cajón de cenizas extraíble

Se encuentra debajo de la placa base y recoge todas las cenizas en un solo lugar. Solo tienes que levantarlo, vaciarlo y listo: ya puedes encender tu próxima hoguera.

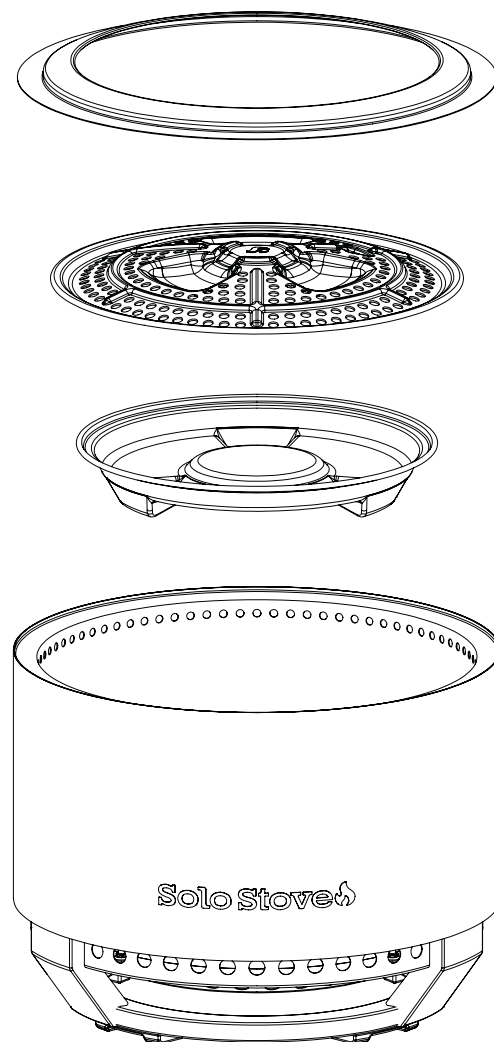

CÓMO MONTAR SU FOGÓN

1. Desembale su hoguera

Retire la chimenea y todos los componentes internos: anillo de llama, Quick-Strike Base Plate™ y el cenicero.

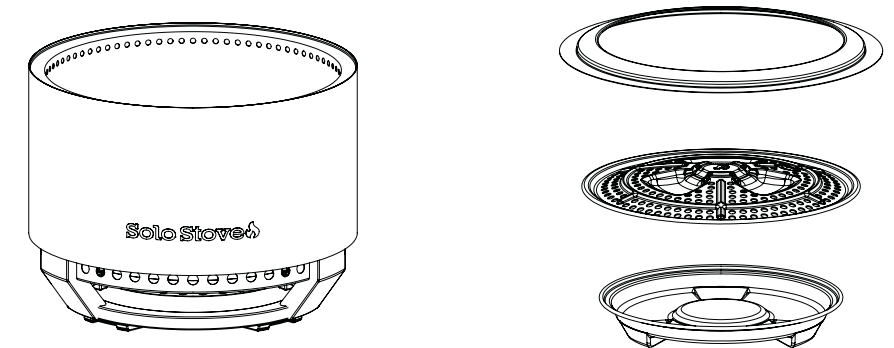

2. Instale Quick-Strike Base Plate™ y el cenicero

A) Coloque el cenicero en el centro de la chimenea.

B) Coloque Quick-Strike Base Plate™ (con la parte abovedada hacia arriba) encima.

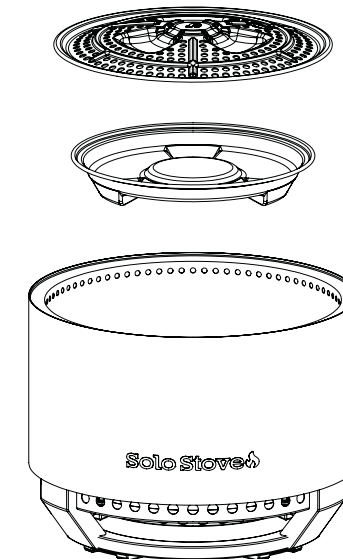

CONSEJOS PARA UN RENDIMIENTO ÓPTIMO

1. Encienda el fuego con gel o encendedores.

La placa base Quick-Strike Base Plate™ hace que encender el fuego sea muy fácil y elimina las conjeturas. Asegúrese de utilizar Solo Stove Fire Starter Gel™ o Starters de Solo Stove para obtener el mejor rendimiento.

2. Deje que el fuego genere brasas fuertes antes de añadir más leña. Deje que el fuego se asiente durante unos minutos para que se forme una capa de brasas sólida y se caliente más, lo que activará la combustión secundaria y una experiencia sin humo.

3. Utilice únicamente madera dura seca y cortada.

La madera húmeda o blanda producirá humo y reducirá la eficiencia de la combustión.

4. No llene en exceso el brasero por encima de los orificios de ventilación.

Mantenga los troncos por debajo de los orificios de ventilación superiores para permitir un flujo de aire completo y un rendimiento sin humo.

5. Deje que las paredes se calienten para mejorar el flujo de aire sin humo.

Para una combustión sin humo óptima, deje que la madera y el fuego expandirse hasta el borde del brasero. Calentar la base de la pared optimizará el flujo de aire de la tecnología sin humo.

3. Inserte el anillo de llama

Coloque el anillo de llama con la forma de cúpula y el logotipo de la llama hacia arriba para optimizar el flujo de aire y la protección de la llama.

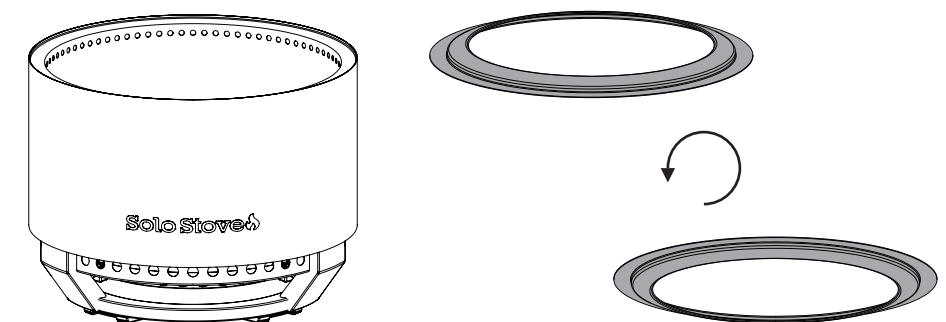

CÓMO ENCENDER: OPCIÓN 1, SOLO STOVE FIRE STARTER GEL™

1. Coloque la leña

Apile con cuidado leña pequeña y seca en horizontal alrededor de la placa base. Empiece con poca leña, unos 5-6 troncos cortados.

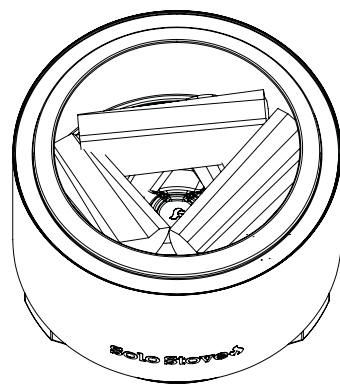

2. Encendido con Solo Stove Fire Starter Gel™

Vierta un paquete completo de combustible en gel sobre la placa base hasta que se acumule en las hendiduras de la base del brasero.

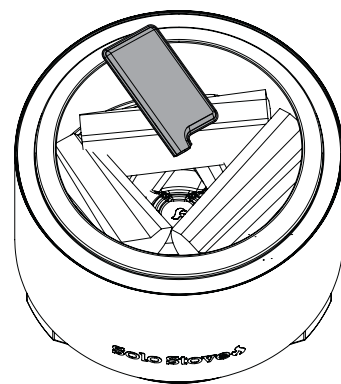

Utilice un mechero de cuello largo para encender rápidamente (en menos de 1 minuto después de verterlo) el gel sobre la placa base. La llama encenderá el gel acumulado debajo de la leña. Si la madera no se enciende, espere y repita el proceso. NO vierta más gel hasta que el fogón se haya enfriado por completo.

3. Cuide el fuego

Añada leña poco a poco para mantener el fuego. Evite llenar en exceso la cámara o apilar leña sobre los orificios de ventilación, ya que esto bloqueará el flujo de aire y generará humo.

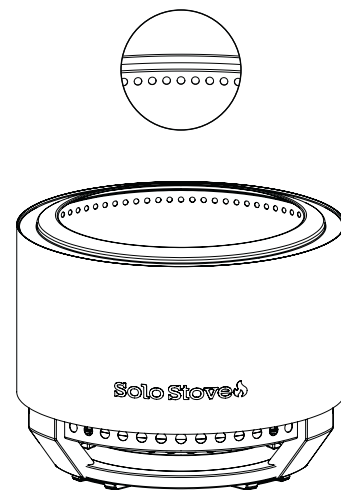

4. Deje que se apague de forma natural

No eche agua sobre el fuego. Deje que se apague y se enfríe por sí solo antes de limpiar el fogón. No lo deje desatendido hasta que se haya apagado por completo.

⚠ ADVERTENCIA

LAS SUPERFICIES ESTARÁN EXTREMADAMENTE CALIENTES DURANTE Y DESPUÉS DE SU USO. MANEJAR CON CUIDADO.

CÓMO ENCENDER: OPCIÓN 2, ENCENDEDOR SOLO STOVE

1. Coloque los encendedores

Si utiliza encendedores Solo Stove, colóquelos en las hendiduras alrededor de la placa base Quick-Strike Base Plate™ antes de añadir la leña.

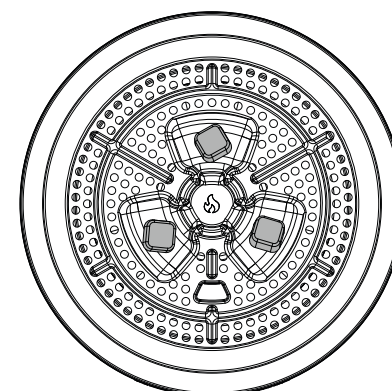

2. Coloque la leña

Apile con cuidado leña pequeña y seca en horizontal alrededor de la placa base. Empiece con poca leña, unos 5-6 troncos cortados.

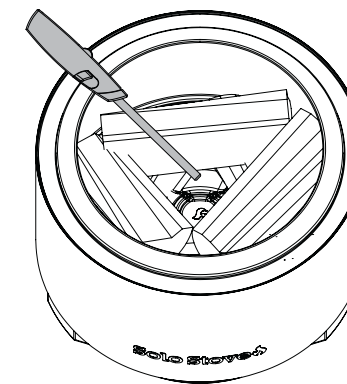

Utilice un encendedor de cuello largo para encender los encendedores.

3. Cuide el fuego

Añada leña poco a poco para mantener el fuego. Evite llenar en exceso la cámara o apilar leña sobre los orificios de ventilación, ya que esto bloqueará el flujo de aire y generará humo.

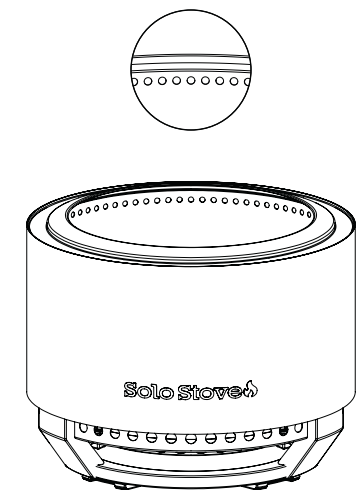

4. Deje que se apague de forma natural

No eche agua sobre el fuego. Deje que se apague y se enfríe por sí solo antes de limpiar el fogón. No lo deje desatendido hasta que se haya apagado por completo.

⚠ ADVERTENCIA

LAS SUPERFICIES ESTARÁN EXTREMADAMENTE CALIENTES DURANTE Y DESPUÉS DE SU USO. MANEJAR CON CUIDADO.

LIMPIEZA Y ALMACENAMIENTO

- Compruebe periódicamente si hay desgaste o acumulaciones negras similares al alquitrán procedentes de combustiones anteriores; se trata de un subproducto natural de la combustión de la madera llamado creosota.
- Deje que la hoguera se enfríe completamente antes de limpiarla.
- Retire la placa base Quick-Strike Base Plate™ y, a continuación, el cenicero. Vacíe las cenizas enfriadas en un recipiente metálico con tapa hermética.
- Limpie el cuerpo de la hoguera con jabón suave y agua tibia utilizando un paño suave.
- Utilice el Solo Stove Shelter (se vende por separado) cuando lo guarde al aire libre.

SOLUCIÓN DE PROBLEMAS

Para obtener ayuda, visite solostove.com o póngase en contacto con el servicio de atención al cliente de Solo en el (833) 456-8958 de 9:00 a 19:00, hora central, de lunes a viernes.

Para obtener más información, también puede visitar solostove.com

AMÉRICA DEL NORTE

Solo Brands, LLC

1001 Mustang Dr.
Grapevine, TX 76051
solostove.com

V.1_SS19-SD-3.0_100225

RESTABLECER EL BRILLO

1. Deje que el brasero se caliente ligeramente o expóngalo al sol para ablandar la acumulación de suciedad en la superficie.
2. Una vez que se haya enfriado por completo, límpiela con un paño suave y un abrillantador para acero inoxidable.
3. Púlala para restaurar un acabado uniforme de metal cepillado.
4. No utilice lana de acero ni abrasivos fuertes en la superficie.
5. Su hoguera desarrollará naturalmente una hermosa pátina con el uso.

GARANTÍA

Puede que tengas derecho a nuestra garantía de por vida.

Consulte todos los detalles en solostove.com o escaneando este código QR:

