

SOLO STOVE SUMMIT 19.5™
SMOKELESS FIRE PIT

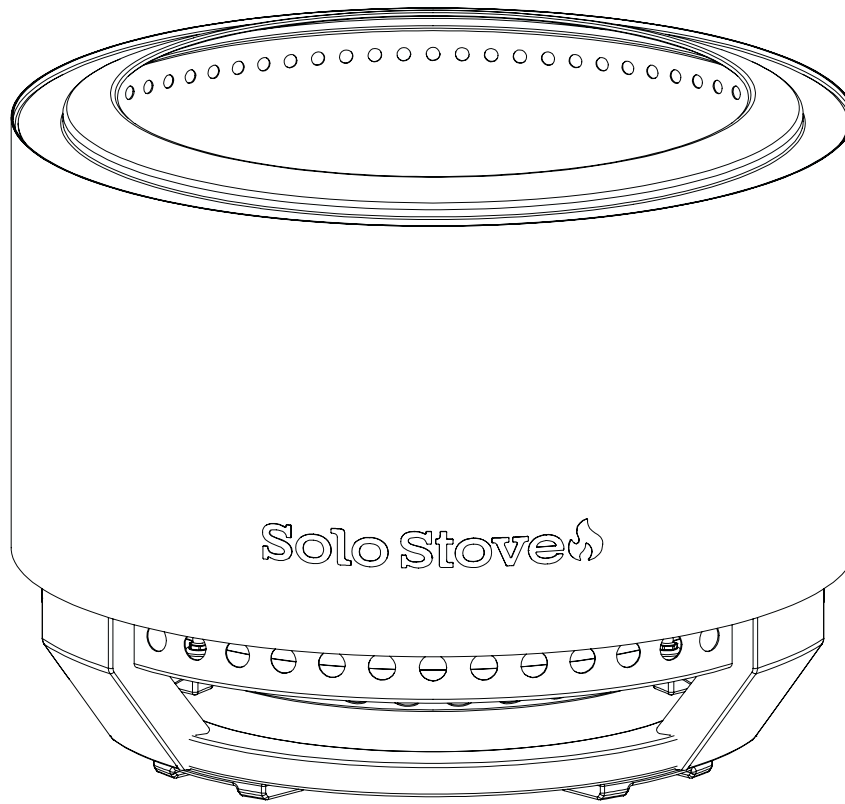

Read full manual before using.

EUROPE		Deutsch	PG 41
English	PG 1	Nederlands	PG 49
French	PG 9	Dansk	PG 57
Spanish	PG 17	Suomalainen	PG 65
Italiano	PG 25	Norsk	PG 73
Portuguese	PG 33	Svenska	PG 81

Solo Stove 

SAFETY PRECAUTIONS

▲ WARNING! FOR OUTDOOR USE ONLY!

1. Do not use Solo Stove fire pits until you have read the operating instructions and user warnings. Serious injury, death, and/or property damage may occur.
2. Always use Solo Stove fire pits in accordance with all applicable local, state, and national codes. Contact your local fire department for details.
3. Solo Stove fire pits are not toys and can be dangerous. When using Solo Stove fire pits, exercise the same caution you would with an open fire.
4. Do not operate Solo Stove fire pits if under the age of 18 unless under strict adult supervision.
5. Never leave Solo Stove fire pits unattended while hot, especially when children or pets are nearby or when used on or near potentially combustible surfaces.
6. Do not alter or modify Solo Stove fire pits in any manner. Doing so could result in serious injury, death, and/or property damage.
7. Solo Stove fire pits are for outdoor use only.
8. Do not use Solo Stove fire pits indoors, including a building, a garage, or any other enclosed area. Toxic carbon monoxide can accumulate and cause asphyxiation and possibly death.
9. Do not use Solo Stove fire pits under any overhead or near any unprotected combustible construction. Avoid using near overhanging trees or shrubs.
10. Always use Solo Stove fire pits on level surfaces and keep easily combustible items away when the fire pit is in use.
11. NOTICE: Exercise extreme caution when using Solo Stove fire pits on or around combustible surfaces. Stray sparks and embers are an inherent risk when using a fire pit, and can damage or ignite combustible surfaces. Use on wood or composite decking is at your own risk and can lead to charring or ignition if the surface is not adequately resistant, or if the fire pit is misused.
12. Do not use gasoline, kerosene, or diesel fuel to light or relight Solo Stove fire pits.
13. Do not lean over Solo Stove fire pits when lighting or when they are in use.
14. Solo Stove fire pits are extremely hot when in use. Never touch or attempt to move your fire pit during use or before it has completely cooled down.
15. Do not lean against or let any body part touch Solo Stove fire pits during use or after use until they have completely cooled down.
16. Do not lean any objects against Solo Stove fire pits while in use.
17. Do not store or use gasoline or any other flammable vapors or liquids in the vicinity of Solo Stove fire pits while in use.
18. Do not use Solo Stove fire pits on or near automobiles, trucks, vans, or recreational vehicles.
19. Keep all electrical cords away from Solo Stove fire pits.
20. Do not use Solo Stove fire pits in windy conditions.
21. Do not wear flammable or loose clothing when operating Solo Stove fire pits.
22. The use of alcohol, prescription drugs, or non-prescription drugs may impair the consumer's ability to operate Solo Stove fire pits safely.
23. Solo Stove fire pits are designed for use with standard firewood logs and may not function properly with other fuel sources.
24. Do not use water to extinguish the fire as this could cause damage to the fire pit as well as injury to the user.
25. Dispose of ashes properly! Once completely extinguished, ashes should be placed into a metal container with a sealed metal lid.
26. After a period of nonuse, check your Solo Stove fire pit for signs of damage and creosote buildup.
27. Solo Stove fire pits are not for commercial use.
28. Any use of Solo Stove Fire Starter Gel™ or Starters must comply with the lighting instructions and in any manual provided with Fire Starter Gel or Starters.

COMPONENTS

Flame Ring

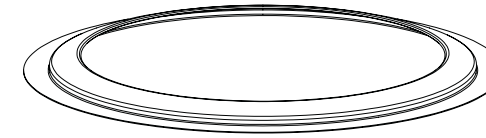

Quick-Strike Base Plate™

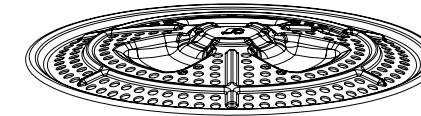

Ash Pan

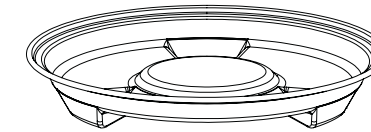

Summit 19.5™

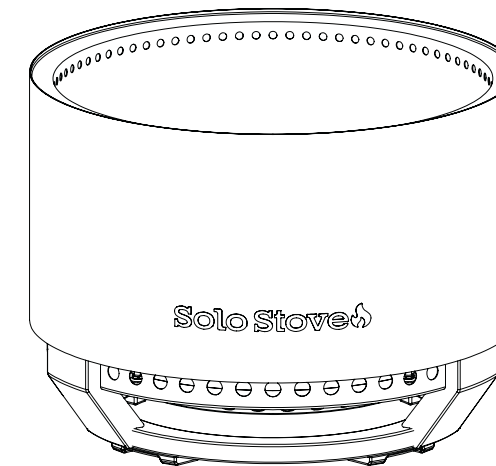

RECOMMENDED LIGHTING METHODS

Solo Stove Fire Starter Gel™

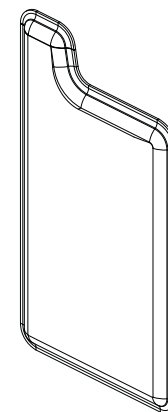

Solo Stove Starters

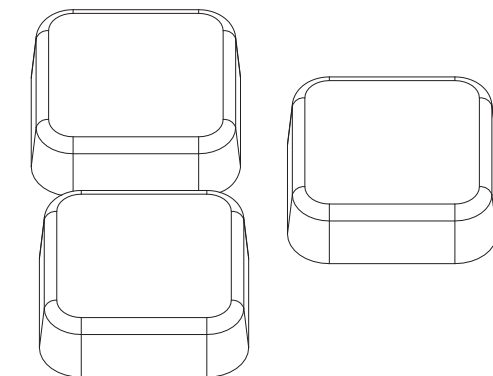

SUMMIT 19.5™ SMOKELESS FIRE PIT FEATURES

Built-In Stand

Ensures you can safely enjoy your fire on most surfaces like grass, turf, patios, or wood decking. No assembly required.

Quick-Strike Base Plate™

A patented, intuitive Fire Pit solution that makes lighting a fire easier than ever. Compatible with Solo Stove Fire Starter Gel™ or Starters.

Optimized Wall Height

We've engineered a lower Fire Pit wall to show more flame without sacrificing our smokeless experience.

Unrivaled Smokeless Tech

Solo Stove's Signature 360° Airflow™ and Secondary Burn create a cleaner, low-smoke burn for a better fireside experience—improved in Summit 19.5™ with even better airflow performance.

Premium Stainless Steel

Built with premium stainless steel for a durable, corrosion-resistant experience and years circled up around the pit.

Lifetime Warranty

Comes with a lifetime warranty, so you can enjoy your Fire Pit for years to come. Scan the QR code in the Warranty section to see how you can secure your lifetime warranty quickly and easily.

Removable Ash Pan

Rests beneath the base plate, catching all the ash in one place. Just lift, empty, and boom—you're ready for your next fire.

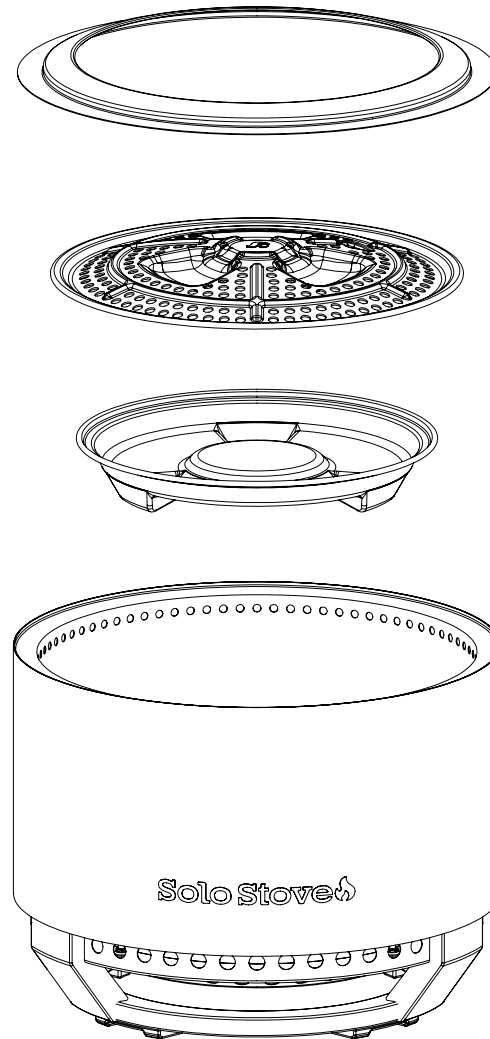

HOW TO ASSEMBLE YOUR FIRE PIT

1. Unbox Your Fire Pit

Remove the Fire Pit and all internal components: Flame Ring, Quick-Strike Base Plate™ and Ash Pan.

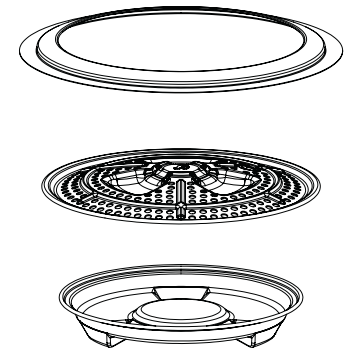
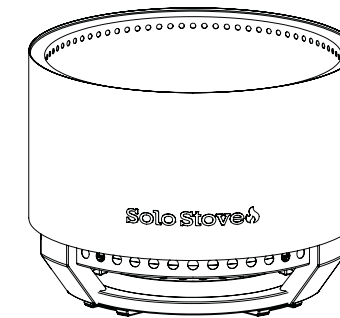

2. Install the Quick-Strike Base Plate™ and Ash Pan

A) Place the Ash Pan in the center of the Fire Pit.

B) Set the Quick-Strike Base Plate™ (dome-side up) on top of it.

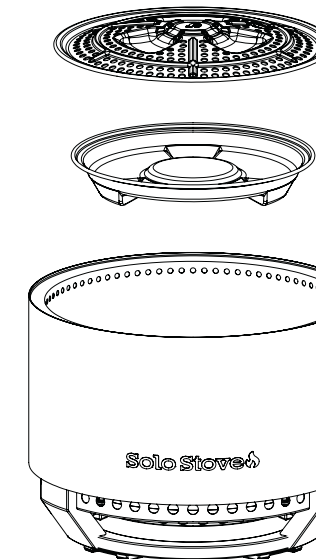

TIPS FOR OPTIMAL PERFORMANCE

1. Start your fire with gel or fire starters.

The Quick-Strike Base Plate™ makes lighting the fire really easy and takes away the guesswork. Make sure to use Solo Stove Fire Starter Gel™ or Starters for best performance.

2. Let the fire build strong embers before adding more wood.

Give the fire a few minutes to build a strong ember bed and get hotter, which will activate the Secondary Burn and smokeless experience.

3. Use dry, split hardwood only.

Wet or soft wood will produce smoke and reduce burn efficiency.

4. Do not overfill the Fire Pit above the vent holes.

Keep logs below the top vent holes to allow for full airflow and smoke-free performance.

5. Allow walls to heat up to improve smokeless airflow.

For the ultimate smokeless burn, allow the wood and fire to expand to the edge of the Fire Pit. Heating up the base of the wall will optimize the smokeless technology airflow.

3. Insert the Flame Ring

Position the Flame Ring with the dome shape and flame logo facing upward to optimize airflow and flame protection.

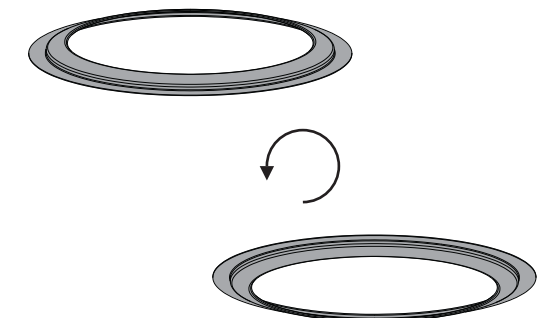
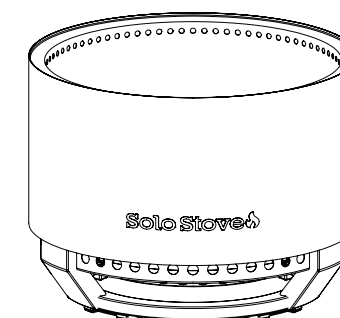

HOW TO IGNITE: OPTION 1, SOLO STOVE FIRE STARTER GEL™

1. Place Your Firewood

Carefully stack small dry split wood horizontally around the Base Plate. Start with less wood, about 5-6 split logs.

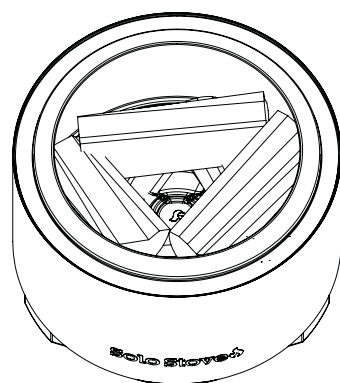

2. Igniting with Solo Stove Fire Starter Gel™

Pour one full packet of gel fuel onto the Base Plate until it collects in the pool indents at the base of the Fire Pit.

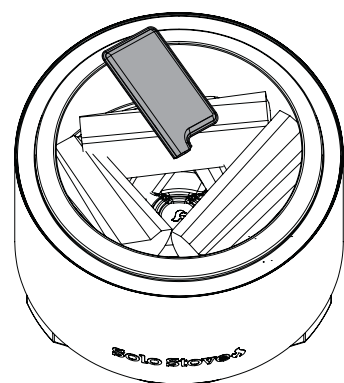

Use a longneck lighter to quickly (within 1 minute of pouring) ignite the gel on top of the Base Plate. The flame will ignite the pooled gel beneath kindling. If wood doesn't light, wait to repeat the process. **DO NOT** pour more gel until the pit is completely cool.

3. Tend the Fire

Add wood gradually over time to keep the fire going. Avoid overstuffing the chamber or stacking above the vent holes, as this will block airflow and create smoke.

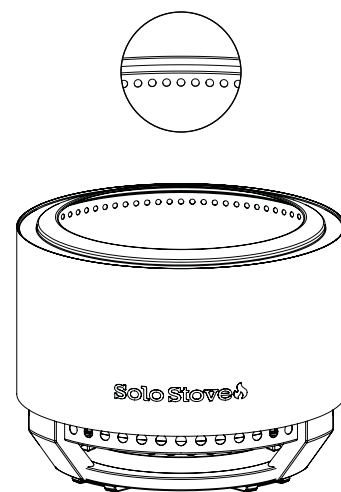

4. Let It Burn Out Naturally

Don't pour water on the fire. Let it extinguish and cool on its own before cleaning the Fire Pit. Never leave unattended until fully extinguished.

⚠ WARNING

SURFACES WILL BE EXTREMELY HOT DURING AND AFTER USE. HANDLE WITH CARE.

HOW TO IGNITE: OPTION 2, SOLO STOVE STARTER

1. Place the Starters

If using Solo Stove Starters, place them in the pool indents around the Quick-Strike Base Plate™ before you add your firewood.

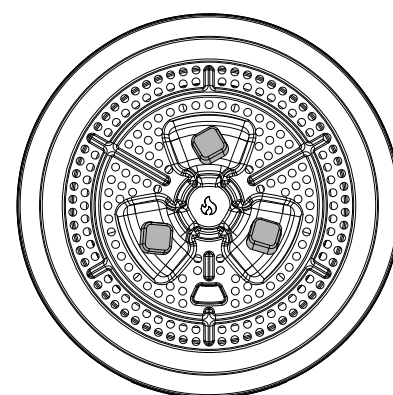

2. Place Your Firewood

Carefully stack small dry split wood horizontally around the Base Plate. Start with less wood, about 5-6 split logs.

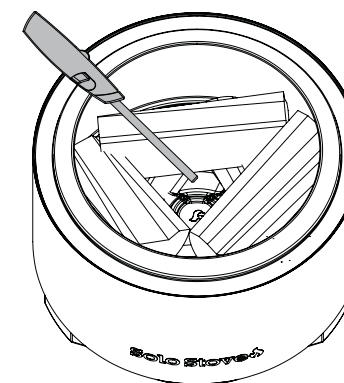

Use a longneck lighter to ignite the Starters.

3. Tend the Fire

Add wood gradually over time to keep the fire going. Avoid overstuffing the chamber or stacking above the vent holes, as this will block airflow and create smoke.

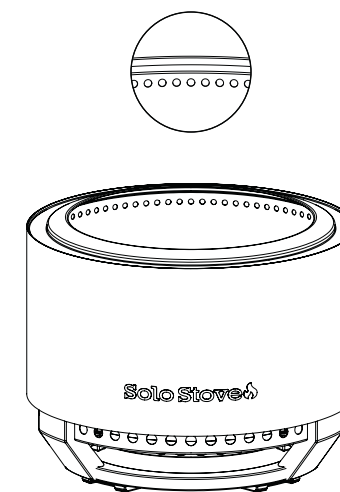

4. Let It Burn Out Naturally

Don't pour water on the fire. Let it extinguish and cool on its own before cleaning the fire pit. Never leave unattended until fully extinguished.

⚠ WARNING

SURFACES WILL BE EXTREMELY HOT DURING AND AFTER USE. HANDLE WITH CARE.

CLEANING AND STORAGE

- Periodically check for wear or black, tar-like buildup from previous burns—it's a natural byproduct of wood fires called creosote.
- Allow the Fire Pit to fully cool before cleaning.
- Remove the Quick-Strike Base Plate™, then the Ash Pan. Empty cooled ashes into a metal container with a sealable lid.
- Clean the body of the Fire Pit with mild soap and warm water using a soft cloth.
- Use the Solo Stove Shelter (sold separately) when storing outdoors.

TROUBLESHOOTING

For assistance, visit solostove.com or contact Solo Customer Support at (833) 456-8958 9AM - 7PM, CT, Monday - Friday
For more information, you can also visit solostove.com

EUROPE

Solo Brands Europe B.V.

Geysendorfferweg 15 Unit DC 2
3088 GJ Rotterdam - the Netherlands
eu.help@solostove.com

V.1_SS19-SD-3.0_100225

SOLO STOVE SUMMIT 19.5™ FOYER SANS FUMÉE

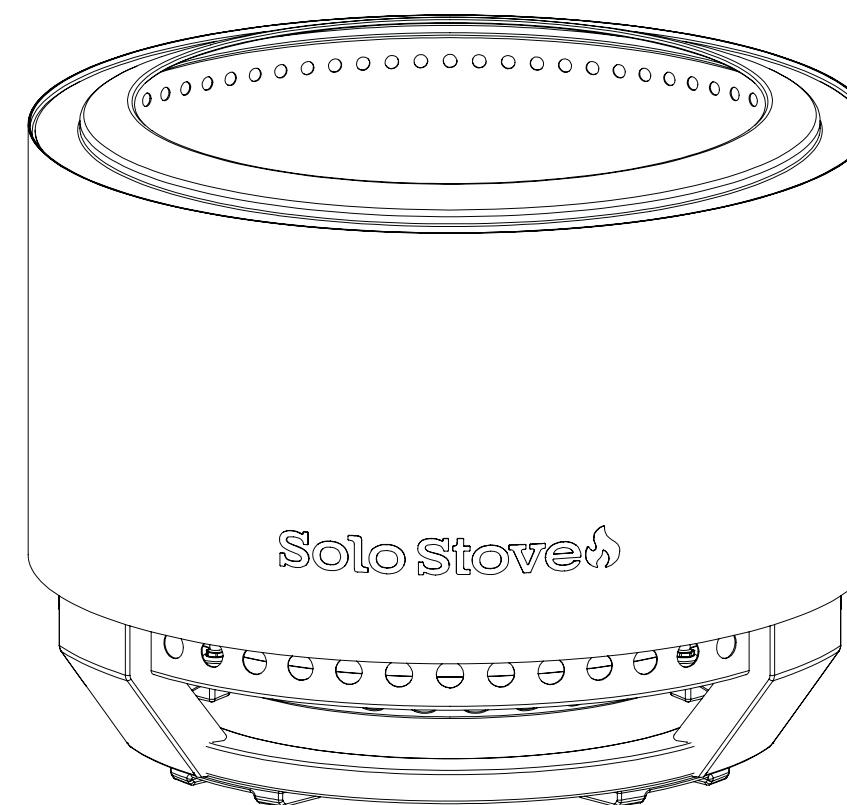

RESTORE SHINE

1. Let the Fire Pit warm slightly or sit in the sun to loosen the surface buildup.
2. After it fully cools down, clean it with a soft cloth and stainless-steel polish.
3. Buff it to restore a consistent, brushed-metal finish.
4. Do not use steel wool or harsh abrasives on the surface.
5. Your Fire Pit will naturally develop a beautiful patina from use.

WARRANTY

You may be eligible for our lifetime warranty.

See full details at solostove.com
or by scanning this QR code:



Lire le manuel complet avant utilisation.

EUROPE

Allemand	PG 41
Anglais	PG 1
Néerlandais	PG 49
Français	PG 9
Danois	PG 57
Espagnol	PG 17
Suomalainen	PG 65
Italien	PG 25
Norsk	PG 73
Portugais	PG 33
Svenska	PG 81

Solo Stove

MESURES DE SÉCURITÉ

▲ AVERTISSEMENT ! À UTILISER UNIQUEMENT À L'EXTÉRIEUR !

1. N'utilisez pas les foyers Solo Stove avant d'avoir lu le mode d'emploi et les avertissements destinés à l'utilisateur. Vous risqueriez de vous blesser gravement, de mourir et/ou de causer des dommages matériels.
2. Utilisez toujours les foyers Solo Stove conformément à toutes les réglementations locales, régionales et nationales applicables. Contactez votre service d'incendie local pour plus de détails.
3. Les foyers Solo Stove ne sont pas des jouets et peuvent être dangereux. Lorsque vous utilisez les foyers Solo Stove, faites preuve de la même prudence que pour un feu ouvert.
4. Les foyers Solo Stove ne doivent pas être utilisés par des personnes âgées de moins de 18 ans, sauf sous la stricte surveillance d'un adulte.
5. Ne laissez jamais les foyers Solo Stove sans surveillance lorsqu'ils sont chauds, en particulier lorsque des enfants ou des animaux domestiques se trouvent à proximité ou lorsqu'ils sont utilisés sur ou à proximité de surfaces potentiellement inflammables.
6. Ne modifiez en aucune façon les foyers Solo Stove. Cela pourrait entraîner des blessures graves, la mort et/ou des dommages matériels.
7. Les foyers Solo Stove sont destinés à un usage extérieur uniquement.
8. N'utilisez pas les foyers Solo Stove à l'intérieur, y compris dans un bâtiment, un garage ou tout autre espace clos. Du monoxyde de carbone toxique peut s'accumuler et provoquer une asphyxie, voire la mort.
9. N'utilisez pas les foyers Solo Stove sous des structures en surplomb ou à proximité de constructions combustibles non protégées. Évitez de les utiliser à proximité d'arbres ou d'arbustes en surplomb.
10. Utilisez toujours les foyers Solo Stove sur des surfaces planes et éloignez les objets facilement inflammables lorsque le foyer est en cours d'utilisation.
11. AVERTISSEMENT : soyez extrêmement prudent lorsque vous utilisez les foyers Solo Stove sur ou à proximité de surfaces inflammables. Les étincelles et les braises sont un risque inhérent à l'utilisation d'un foyer et peuvent endommager ou enflammer les surfaces inflammables. L'utilisation sur une terrasse en bois ou en composite se fait à vos propres risques et peut entraîner une carbonisation ou un incendie si la surface n'est pas suffisamment résistante ou si le foyer est mal utilisé.
12. N'utilisez pas d'essence, de kérosène ou de diesel pour allumer ou rallumer les foyers Solo Stove.
13. Ne vous penchez pas au-dessus des foyers Solo Stove lorsque vous les allumez ou lorsqu'ils sont en cours d'utilisation.
14. Les foyers Solo Stove sont extrêmement chauds lorsqu'ils sont utilisés. Ne touchez jamais et n'essayez jamais de déplacer votre foyer pendant son utilisation ou avant qu'il ne soit complètement refroidi.
15. Ne vous penchez pas contre les foyers Solo Stove et ne laissez aucune partie de votre corps les toucher pendant leur utilisation ou après leur utilisation, jusqu'à ce qu'ils aient complètement refroidi.
16. Ne penchez aucun objet contre les foyers Solo Stove lorsqu'ils sont en cours d'utilisation.
17. Ne stockez pas et n'utilisez pas d'essence ou d'autres vapeurs ou

liquides inflammables à proximité des foyers Solo Stove lorsqu'ils sont en cours d'utilisation.

18. N'utilisez pas les foyers Solo Stove sur ou à proximité d'automobiles, de camions, de fourgonnettes ou de véhicules récréatifs.
19. Éloignez tous les cordons électriques des foyers Solo Stove.
20. N'utilisez pas les foyers Solo Stove par temps venteux.
21. Ne portez pas de vêtements inflammables ou amples lorsque vous utilisez les foyers Solo Stove.
22. La consommation d'alcool, de médicaments sur ordonnance ou en vente libre peut altérer la capacité du consommateur à utiliser les foyers Solo Stove en toute sécurité.
23. Les foyers Solo Stove sont conçus pour être utilisés avec du bois de chauffage standard et peuvent ne pas fonctionner correctement avec d'autres sources de combustible.
24. N'utilisez pas d'eau pour éteindre le feu, car cela pourrait endommager le foyer et blesser l'utilisateur.
25. Éliminez les cendres de manière appropriée ! Une fois complètement éteintes, les cendres doivent être placées dans un récipient métallique muni d'un couvercle métallique hermétique.
26. Après une période d'inutilisation, vérifiez que votre foyer Solo Stove ne présente pas de signes de détérioration ni d'accumulation de créosote.
27. Les foyers Solo Stove ne sont pas destinés à un usage commercial.
28. Toute utilisation du gel allume-feu Solo Stove Fire Starter Gel™ ou des allume-feux doit être conforme aux instructions d'allumage et à tout manuel fourni avec le gel allume-feu ou les allume-feux.

COMPOSANTS

Anneau de flamme

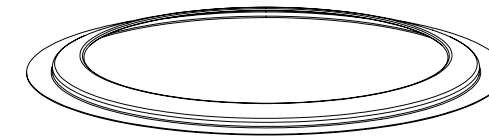

Quick-Strike Base Plate™

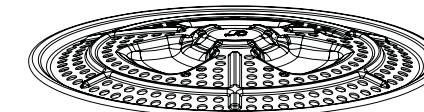

Cendrier

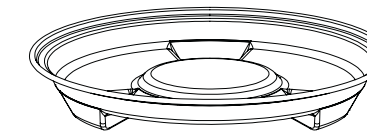

Summit 27™

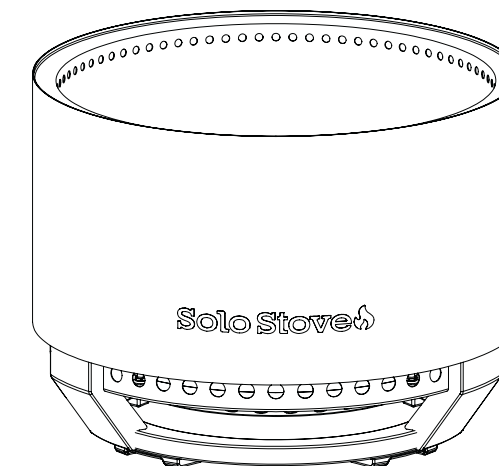

MÉTHODES D'ALLUMAGE RECOMMANDÉES

Solo Stove Fire Starter Gel™

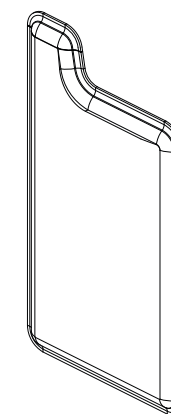

Allume-feu Solo Stove

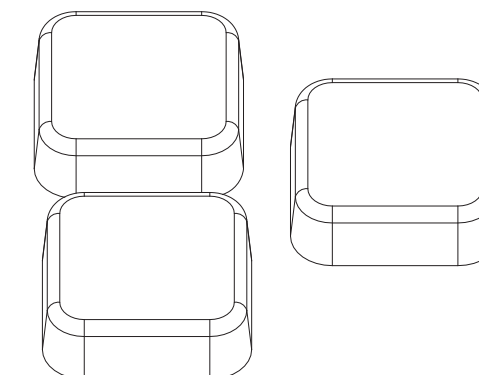

SUMMIT 19.5™ FOYER SANS FUMÉE CARACTÉRISTIQUES

Support intégré

Vous permet de profiter en toute sécurité de votre feu sur la plupart des surfaces telles que l'herbe, le gazon, les terrasses ou les terrasses en bois. Aucun assemblage requis.

Quick-Strike Base Plate™

Une solution brevetée et intuitive pour les foyers extérieurs qui rend l'allumage d'un feu plus facile que jamais. Compatible avec le gel d'allumage Solo Stove Fire Starter Gel™ ou Starters.

Hauteur de paroi optimisée

Nous avons conçu une paroi de foyer plus basse pour montrer davantage les flammes sans sacrifier notre expérience sans fumée.

Technologie sans fumée inégalée

Les technologies exclusives 360° Airflow™ et SecondaryBurn exclusifs de Solo Stove créent une combustion plus propre et sans fumée pour une meilleure expérience au coin du feu, améliorée dans le Summit 19.5™ avec un débit d'air encore plus performant des performances de circulation d'air encore meilleures.

Acier inoxydable de première qualité

Fabriqué en acier inoxydable de qualité supérieure pour une expérience durable et résistante à la corrosion, et des années passées autour du foyer.

Garantie à vie

Livré avec une garantie à vie, vous pourrez profiter de votre foyer pendant de nombreuses années. Scannez le code QR dans la section Garantie pour découvrir comment obtenir rapidement et facilement votre garantie à vie.

Cendrier amovible

Situé sous la plaque de base, il recueille toutes les cendres en un seul endroit. Il suffit de le soulever, de le vider et le tour est joué : vous êtes prêt pour votre prochain feu.

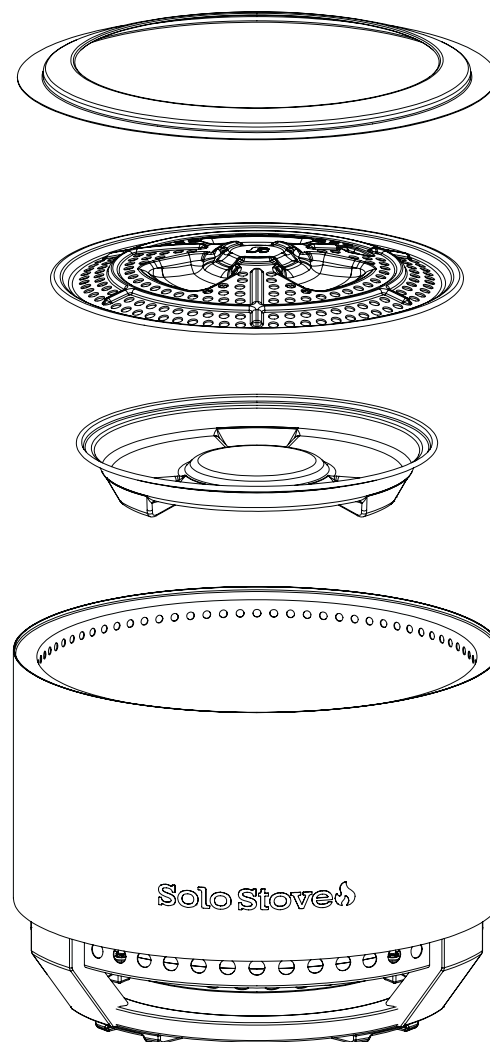

CONSEILS POUR UNE PERFORMANCE OPTIMALE

1. Allumez votre feu avec du gel ou des allume-feux.

La plaque de base Quick-Strike Base Plate™ facilite grandement l'allumage du feu et élimine toute approximation. Pour des performances optimales, veillez à utiliser le gel d'allumage Solo Stove Fire Starter Gel™ ou des allume-feux Solo Stove pour obtenir les meilleures performances.

2. Laissez le feu former des braises solides avant d'ajouter du bois.

Laissez le feu brûler pendant quelques minutes afin qu'il forme un lit de braises solides et devienne plus chaud, ce qui activera la combustion secondaire et permettra d'obtenir un feu sans fumée.

3. Utilisez uniquement du bois dur sec et fendu.

Le bois humide ou tendre produira de la fumée et réduira l'efficacité de la combustion.

4. Ne remplissez pas le foyer au-delà des trous d'aération.

Gardez les bûches en dessous des trous d'aération supérieurs pour permettre une circulation d'air optimale et une combustion sans fumée.

5. Laissez les parois chauffer pour améliorer la circulation de l'air sans fumée.

Pour une combustion sans fumée optimale, laissez le bois et le feu se propager jusqu'au bord du foyer. Le réchauffement de la base de la paroi optimisera la circulation de l'air grâce à la technologie sans fumée.

COMMENT ASSEMBLER VOTRE FOYER

1. Déballez votre foyer

Retirez le foyer et tous les composants internes : anneau de flamme, Quick-Strike Base Plate™ et cendrier.

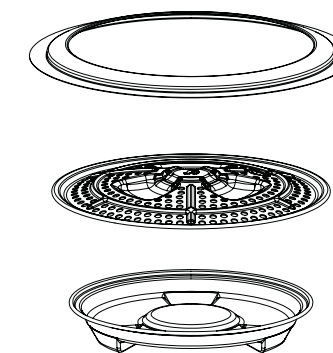
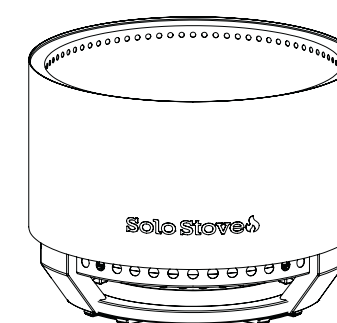

2. Installez Quick-Strike Base Plate™ et le cendrier

A) Placez le cendrier au centre du foyer.

B) Placez Quick-Strike Base Plate™ (côté bombé vers le haut) dessus.

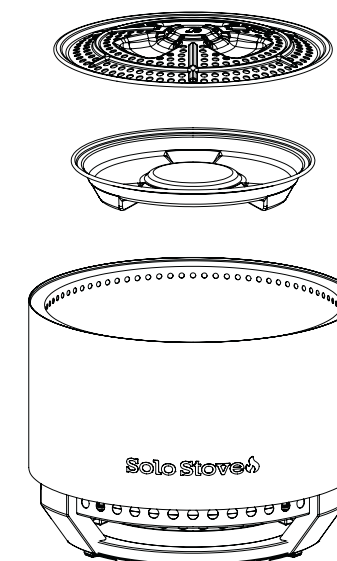

3. Insérez l'anneau de flamme

Positionnez l'anneau de flamme avec la forme en dôme et le logo en forme de flamme vers le haut afin d'optimiser la circulation de l'air et la protection contre les flammes.

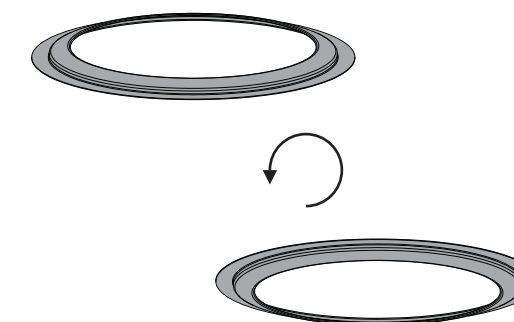
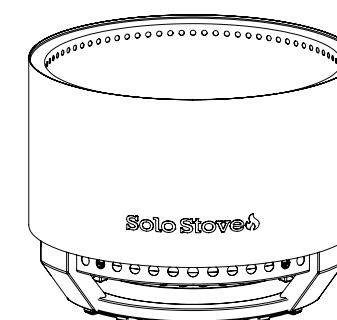

COMMENT ALLUMER : OPTION 1, SOLO STOVE FIRE STARTER GEL™

1. Placez votre bois de chauffage

Empilez soigneusement de petits morceaux de bois sec horizontalement autour de la plaque de base. Commencez avec peu de bois, environ 5 à 6 bûches fendues.

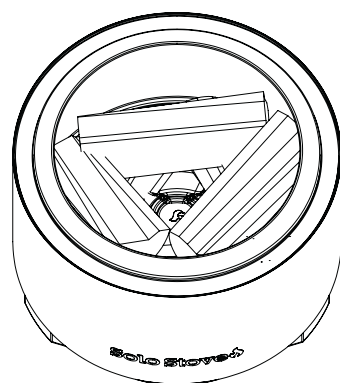

2. Allumage avec Solo Stove Fire Starter Gel™

Versez un sachet entier de gel combustible sur la plaque de base jusqu'à ce qu'il s'accumule dans les creux situés à la base du foyer.

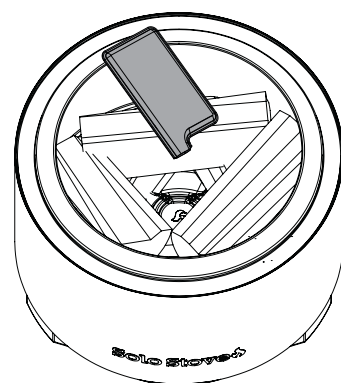

Utilisez un briquet à long bec pour allumer rapidement (dans la minute qui suit le versement) le gel sur la plaque de base. La flamme allumera le gel accumulé sous le petit bois. Si le bois ne s'allume pas, attendez avant de répéter le processus. NE versez PAS davantage de gel tant que le foyer n'est pas complètement refroidi.

3. Entretenez le feu

Ajoutez progressivement du bois pour entretenir le feu. Évitez de surcharger la chambre ou d'empiler du bois au-dessus des trous d'aération, car cela bloquerait la circulation de l'air et créerait de la fumée.

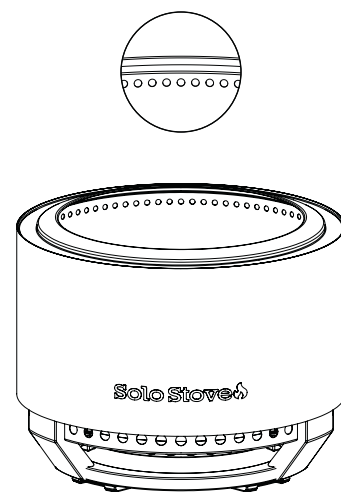

4. Laissez le feu s'éteindre naturellement

Ne versez pas d'eau sur le feu. Laissez-le s'éteindre et refroidir naturellement avant de nettoyer le foyer. Ne le laissez jamais sans surveillance jusqu'à ce qu'il soit complètement éteint.

▲ AVERTISSEMENT

LES SURFACES SERONT EXTRÊMEMENT CHAUDES PENDANT ET APRÈS L'UTILISATION. MANIPULEZ AVEC PRÉCAUTION.

COMMENT ALLUMER : OPTION 2, ALLUMEUR SOLO STOVE

1. Placez les allume-feux

Si vous utilisez des allume-feux Solo Stove, placez-les dans les rainures autour de la plaque de base Quick-Strike Base Plate™ avant d'ajouter votre bois de chauffage.

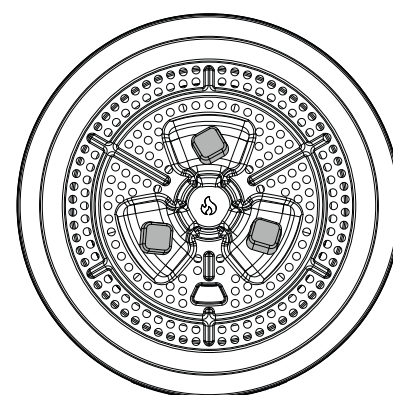

2. Placez votre bois de chauffage

Empilez soigneusement de petits morceaux de bois sec horizontalement autour de la plaque de base. Commencez avec peu de bois, environ 5 à 6 bûches fendues.

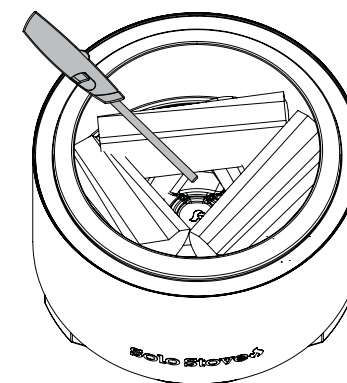

Utilisez un briquet à long bec pour allumer les allume-feux.

3. Entretenez le feu

Ajoutez progressivement du bois pour entretenir le feu. Évitez de surcharger la chambre ou d'empiler du bois au-dessus des trous d'aération, car cela bloquerait la circulation de l'air et créerait de la fumée.

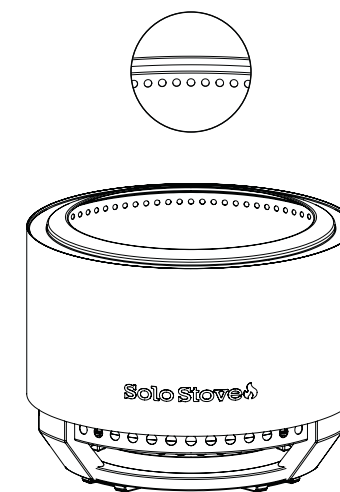

4. Laissez le feu s'éteindre naturellement

Ne versez pas d'eau sur le feu. Laissez-le s'éteindre et refroidir naturellement avant de nettoyer le foyer. Ne le laissez jamais sans surveillance jusqu'à ce qu'il soit complètement éteint.

▲ AVERTISSEMENT

LES SURFACES SERONT EXTRÊMEMENT CHAUDES PENDANT ET APRÈS L'UTILISATION. MANIPULEZ AVEC PRÉCAUTION.

NETTOYAGE ET STOCKAGE

- Vérifiez régulièrement l'usure ou l'accumulation de résidus noirs ressemblant à du goudron provenant des brûlages précédents. Il s'agit d'un sous-produit naturel du bois de chauffage appelé créosote.
- Laissez le foyer refroidir complètement avant de le nettoyer.
- Retirez la plaque de base Quick-Strike Base Plate™, puis le cendrier. Videz les cendres refroidies dans un récipient métallique muni d'un couvercle hermétique.
- Nettoyez le corps du foyer avec un savon doux et de l'eau chaude à l'aide d'un chiffon doux.
- Utilisez le Solo Stove Shelter (vendu séparément) pour le stockage à l'extérieur.

RÉTABLIR LA BRILLANCE

1. Laissez le foyer se réchauffer légèrement ou exposez-le au soleil pour ramollir les dépôts à la surface.
2. Une fois qu'il est complètement refroidi, nettoyez-le avec un chiffon doux et un produit de polissage pour acier inoxydable.
3. Polissez-le pour lui redonner un fini métallique brossé uniforme.
4. N'utilisez pas de laine d'acier ou d'abrasifs agressifs sur la surface.
5. Votre foyer acquerra naturellement une belle patine au fil de son utilisation.

DÉPANNAGE

Pour obtenir de l'aide, rendez-vous sur solostove.com ou contactez le service clientèle Solo au (833) 456-8958 de 9 h à 19 h, heure centrale, du lundi au vendredi. Pour plus d'informations, vous pouvez également consulter le site solostove.com

EUROPE

Solo Brands Europe B.V.

Geysendorfferweg 15 Unit DC 2
3088 GJ Rotterdam - the Netherlands
eu.help@solostove.com

V.1_SS19-SD-3.0_100225

GARANTIE

Vous pouvez bénéficier de notre garantie à vie. Pour plus de détails, rendez-vous sur solostove.com ou en scannant ce code QR :



SOLO STOVE SUMMIT 19.5™ HOGUERA SIN HUMO

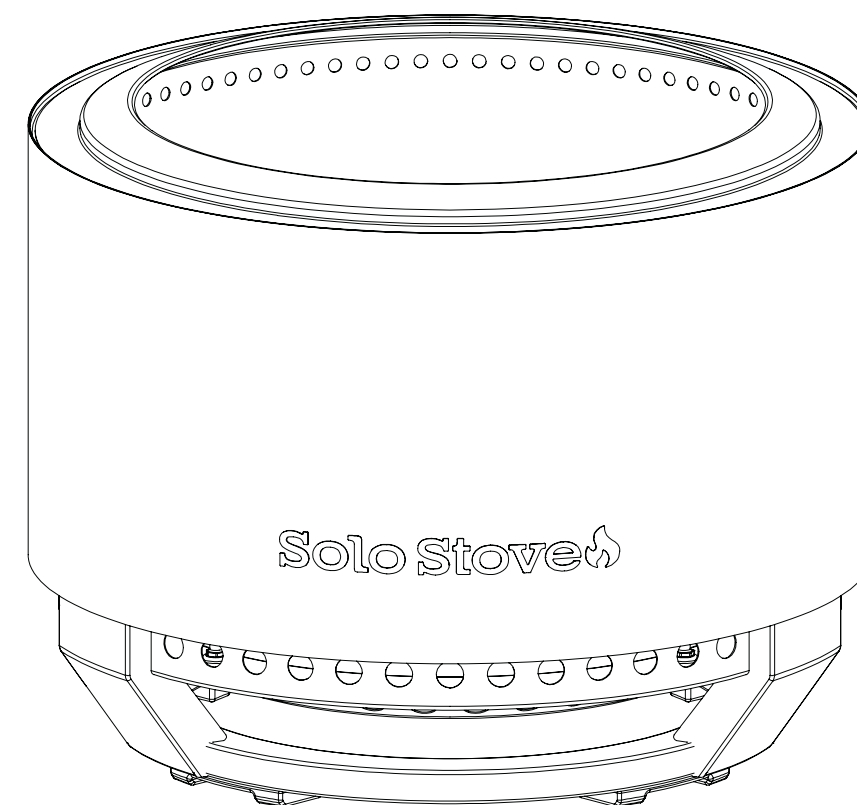

Lea el manual completo antes de usar.

EUROPA			
Inglés	PG 1	Alemán	PG 41
Francés	PG 9	Neerlandés	PG 49
Español	PG 17	Dansk	PG 57
Italiano	PG 25	Finlandés	PG 65
Portugués	PG 33	Norsk	PG 73
		Svenska	PG 81

PRECAUCIONES DE SEGURIDAD

▲ ¡ADVERTENCIA! ¡SOLO PARA USO EN EXTERIORES!

- No utilice las chimeneas Solo Stove hasta que haya leído las instrucciones de funcionamiento y las advertencias para el usuario. Podrían producirse lesiones graves, la muerte y/o daños materiales.
- Utilice siempre las chimeneas Solo Stove de acuerdo con todas las normativas locales, estatales y nacionales aplicables. Póngase en contacto con su departamento de bomberos local para obtener más información.
- Las chimeneas Solo Stove no son juguetes y pueden ser peligrosas. Cuando utilice las chimeneas Solo Stove, tenga el mismo cuidado que tendría con un fuego abierto.
- No utilice las chimeneas Solo Stove si es menor de 18 años, a menos que esté bajo la estricta supervisión de un adulto.
- Nunca deje las chimeneas Solo Stove desatendidas mientras estén calientes, especialmente cuando haya niños o mascotas cerca o cuando se utilicen sobre o cerca de superficies potencialmente combustibles.
- No altere ni modifique las chimeneas Solo Stove de ninguna manera. Hacerlo podría provocar lesiones graves, la muerte y/o daños materiales.
- Las chimeneas Solo Stove son solo para uso en exteriores.
- No utilice las chimeneas Solo Stove en interiores, incluidos edificios, garajes o cualquier otro espacio cerrado. El monóxido de carbono tóxico puede acumularse y provocar asfixia y, posiblemente, la muerte.
- No utilice las chimeneas Solo Stove bajo ninguna estructura elevada ni cerca de ninguna construcción combustible sin protección. Evite utilizarlas cerca de árboles o arbustos que sobresalgan.
- Utilice siempre las chimeneas Solo Stove en superficies niveladas y mantenga alejados los objetos fácilmente inflamables cuando la chimenea esté en uso.
- AVISO: Tenga mucho cuidado al utilizar las chimeneas Solo Stove sobre superficies combustibles o cerca de ellas. Las chispas y las brasas son un riesgo inherente al uso de una chimenea y pueden dañar o incendiar superficies combustibles. El uso sobre madera o tarimas compuestas es bajo su propia responsabilidad y puede provocar carbonización o incendio si la superficie no es lo suficientemente resistente o si se hace un uso incorrecto de la chimenea.
- No utilice gasolina, queroseno ni gasóleo para encender o volver a encender las chimeneas Solo Stove.
- No se incline sobre las chimeneas Solo Stove cuando las encienda o mientras estén en uso.
- Las chimeneas Solo Stove alcanzan temperaturas extremadamente altas cuando están en uso. Nunca toque ni intente mover la chimenea durante su uso o antes de que se haya enfriado por completo.
- No se incline ni deje que ninguna parte del cuerpo toque las fogatas Solo Stove durante su uso o después de su uso hasta que se hayan enfriado por completo.
- No apoye ningún objeto contra las chimeneas Solo Stove mientras estén en uso.
- No almacene ni utilice gasolina ni otros vapores o líquidos inflamables cerca de las chimeneas Solo Stove mientras estén en uso.
- No utilice las chimeneas Solo Stove sobre o cerca de automóviles, camiones, furgonetas o vehículos recreativos.
- Mantenga todos los cables eléctricos alejados de las chimeneas Solo Stove.
- No utilice las chimeneas Solo Stove en condiciones de viento.
- No lleve ropa inflamable o holgada cuando utilice las chimeneas Solo Stove.
- El consumo de alcohol, medicamentos recetados o medicamentos sin receta puede afectar a la capacidad del consumidor para utilizar las chimeneas Solo Stove de forma segura.
- Las chimeneas Solo Stove están diseñadas para utilizarse con leña estándar y es posible que no funcionen correctamente con otras fuentes de combustible.
- No utilice agua para extinguir el fuego, ya que podría dañar la hoguera y causar lesiones al usuario.
- ¡Deseche las cenizas de forma adecuada! Una vez extinguidas por completo, las cenizas deben colocarse en un recipiente metálico con una tapa metálica hermética.
- Después de un período de inactividad, revise su fogón Solo Stove para detectar signos de daños y acumulación de creosota.
- Las chimeneas Solo Stove no son aptas para uso comercial.
- Cualquier uso del gel encendedor Solo Stove Fire Starter Gel™ o de los encendedores debe cumplir con las instrucciones de encendido y con cualquier manual proporcionado con el gel encendedor o los encendedores.

COMPONENTES

Anillo de llama



Quick-Strike Base Plate™

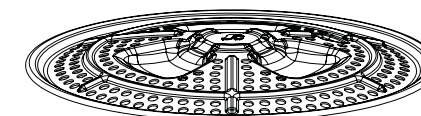

Cenicero

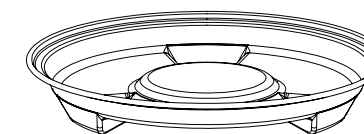

Summit 19.5™

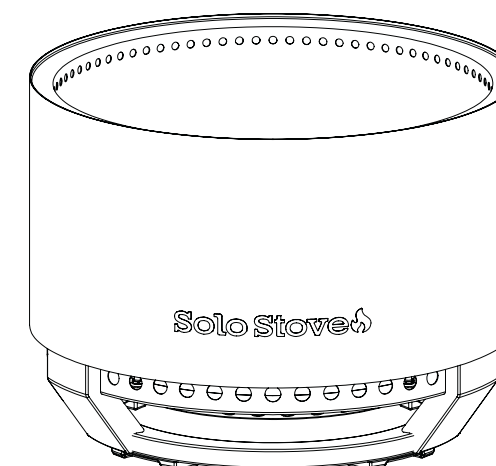

MÉTODOS DE ENCENDIDO RECOMENDADOS

Solo Stove Fire Starter Gel™

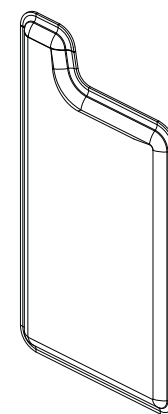

Encendedores Solo Stove

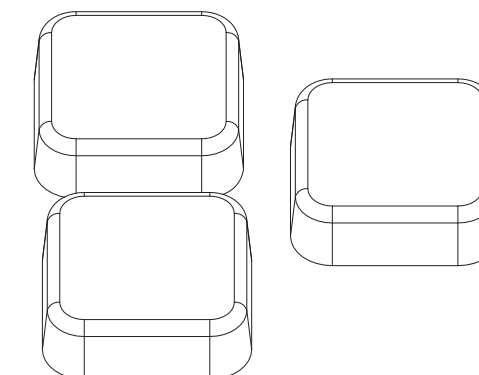

SUMMIT 19.5™ CARACTERÍSTICAS DE LA CHIMENEA SIN HUMO

Soporte integrado

Le garantiza que podrá disfrutar del fuego de forma segura en la mayoría de superficies, como césped, césped artificial, patios o terrazas de madera. No requiere montaje.

Placa base Quick-Strike™

Una solución patentada e intuitiva para fogatas que hace que encender un fuego más fácil que nunca. Compatible con el gel encendedor Solo Stove Fire Starter Gel™ o Starters.

Altura de pared optimizada

Hemos diseñado una pared más baja para el brasero con el fin de mostrar más llama sin sacrificar nuestra experiencia sin humo.

Tecnología sin humo sin igual

El exclusivo sistema 360° Airflow™ y la combustión secundaria de Solo Stove crean una combustión más limpia y con menos humo para una mejor experiencia junto al fuego, mejorada en Summit 19.5™ con un rendimiento aún mejor rendimiento del flujo de aire.

Acero inoxidable de primera calidad

Fabricada con acero inoxidable de primera calidad para una experiencia duradera y resistente a la corrosión y años de disfrute alrededor de la hoguera.

Garantía de por vida

Viene con una garantía de por vida, para que puedas disfrutar de tu hoguera muchos años. Escanee el código QR de la sección Garantía para ver cómo puede obtener su garantía de por vida de forma rápida y sencilla.

Cajón de cenizas extraíble

Se encuentra debajo de la placa base y recoge todas las cenizas en un solo lugar. Solo tienes que levantarlo, vaciarlo y listo: ya puedes encender tu próxima hoguera.

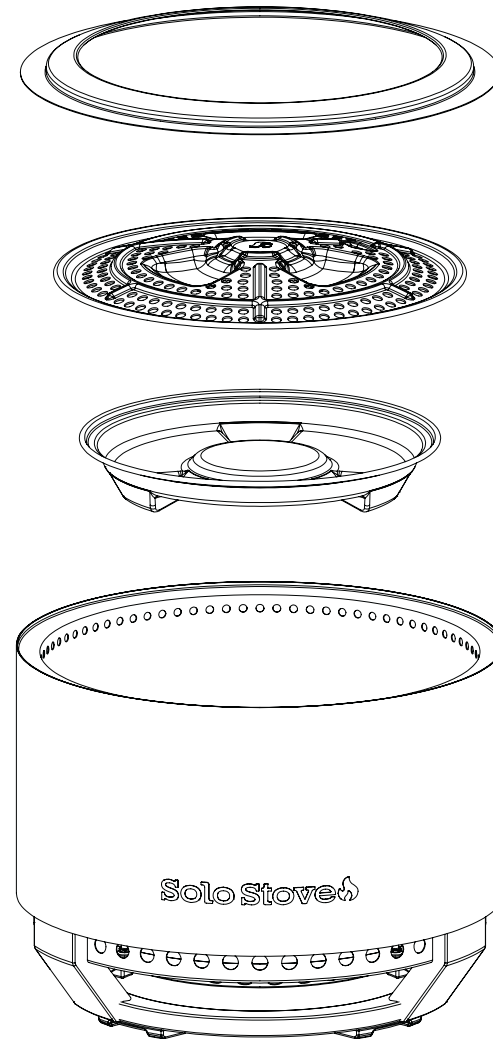

CÓMO MONTAR SU FOGÓN

1. Desembale su hoguera

Retire la chimenea y todos los componentes internos: anillo de llama, Quick-Strike Base Plate™ y el cenicero.

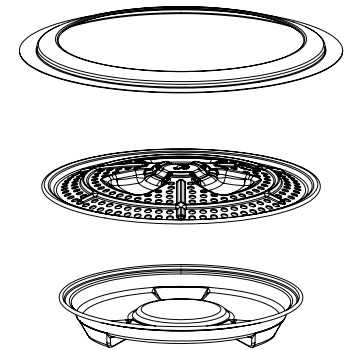
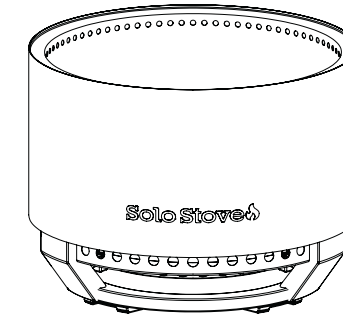

2. Instale Quick-Strike Base Plate™ y el cenicero

A) Coloque el cenicero en el centro de la chimenea.

B) Coloque Quick-Strike Base Plate™ (con la parte abovedada hacia arriba) encima.

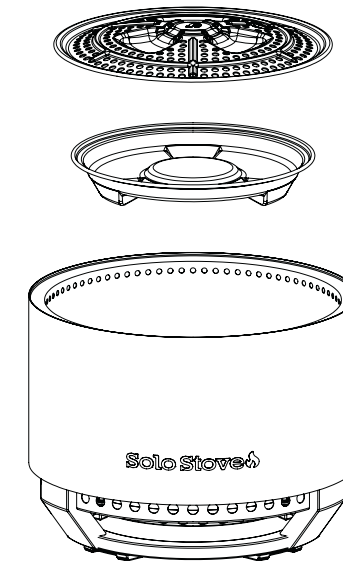

CONSEJOS PARA UN RENDIMIENTO ÓPTIMO

1. Encienda el fuego con gel o encendedores.

La placa base Quick-Strike Base Plate™ hace que encender el fuego sea muy fácil y elimina las conjeturas. Asegúrese de utilizar Solo Stove Fire Starter Gel™ o Starters de Solo Stove para obtener el mejor rendimiento.

2. Deje que el fuego genere brasas fuertes antes de añadir más leña. Deje que el fuego se asiente durante unos minutos para que se forme una capa de brasas sólida y se caliente más, lo que activará la combustión secundaria y una experiencia sin humo.

3. Utilice únicamente madera dura seca y cortada.

La madera húmeda o blanda producirá humo y reducirá la eficiencia de la combustión.

4. No llene en exceso el brasero por encima de los orificios de ventilación.

Mantenga los troncos por debajo de los orificios de ventilación superiores para permitir un flujo de aire completo y un rendimiento sin humo.

5. Deje que las paredes se calienten para mejorar el flujo de aire sin humo.

Para una combustión sin humo óptima, deje que la madera y el fuego expandirse hasta el borde del brasero. Calentar la base de la pared optimizará el flujo de aire de la tecnología sin humo.

3. Inserte el anillo de llama

Coloque el anillo de llama con la forma de cúpula y el logotipo de la llama hacia arriba para optimizar el flujo de aire y la protección de la llama.

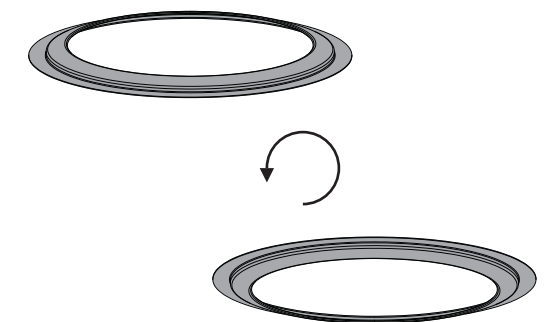
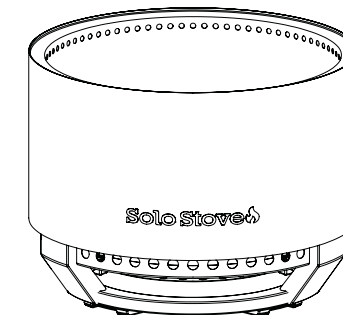

CÓMO ENCENDER: OPCIÓN 1, SOLO STOVE FIRE STARTER GEL™

1. Coloque la leña

Apile con cuidado leña pequeña y seca en horizontal alrededor de la placa base. Empiece con poca leña, unos 5-6 troncos cortados.

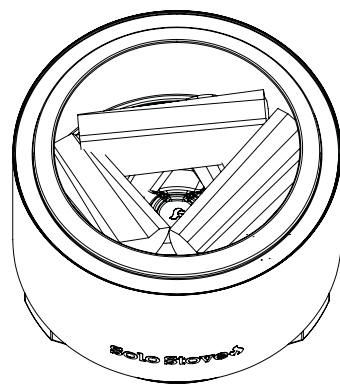

2. Encendido con Solo Stove Fire Starter Gel™

Vierta un paquete completo de combustible en gel sobre la placa base hasta que se acumule en las hendiduras de la base del brasero.

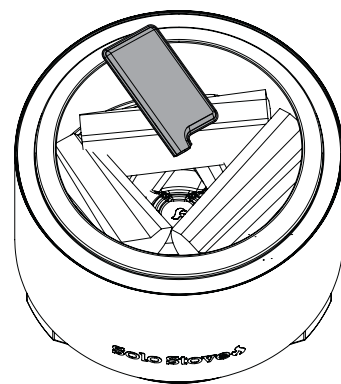

Utilice un mechero de cuello largo para encender rápidamente (en menos de 1 minuto después de verterlo) el gel sobre la placa base. La llama encenderá el gel acumulado debajo de la leña. Si la madera no se enciende, espere y repita el proceso. NO vierta más gel hasta que el fogón se haya enfriado por completo.

3. Cuide el fuego

Añada leña poco a poco para mantener el fuego. Evite llenar en exceso la cámara o apilar leña sobre los orificios de ventilación, ya que esto bloqueará el flujo de aire y generará humo.

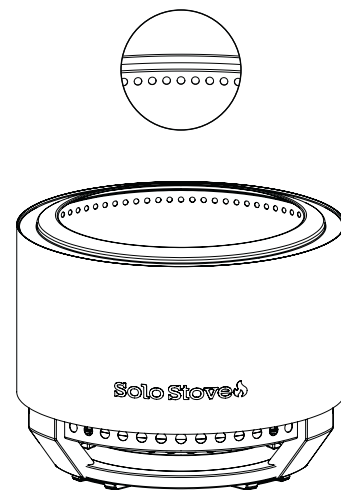

4. Deje que se apague de forma natural

No eche agua sobre el fuego. Deje que se apague y se enfríe por sí solo antes de limpiar el fogón. No lo deje desatendido hasta que se haya apagado por completo.

⚠ ADVERTENCIA

LAS SUPERFICIES ESTARÁN EXTREMADAMENTE CALIENTES DURANTE Y DESPUÉS DE SU USO. MANEJAR CON CUIDADO.

CÓMO ENCENDER: OPCIÓN 2, ENCENDEDOR SOLO STOVE

1. Coloque los encendedores

Si utiliza encendedores Solo Stove, colóquelos en las hendiduras alrededor de la placa base Quick-Strike Base Plate™ antes de añadir la leña.

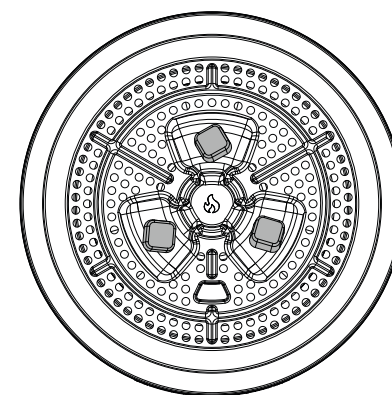

2. Coloque la leña

Apile con cuidado leña pequeña y seca en horizontal alrededor de la placa base. Empiece con poca leña, unos 5-6 troncos cortados.

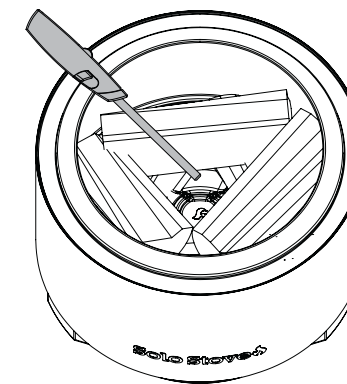

Utilice un encendedor de cuello largo para encender los encendedores.

3. Cuide el fuego

Añada leña poco a poco para mantener el fuego. Evite llenar en exceso la cámara o apilar leña sobre los orificios de ventilación, ya que esto bloqueará el flujo de aire y generará humo.

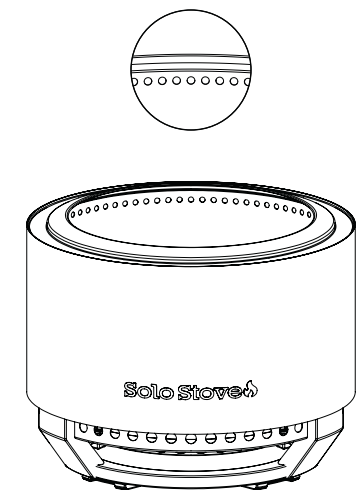

4. Deje que se apague de forma natural

No eche agua sobre el fuego. Deje que se apague y se enfríe por sí solo antes de limpiar el fogón. No lo deje desatendido hasta que se haya apagado por completo.

⚠ ADVERTENCIA

LAS SUPERFICIES ESTARÁN EXTREMADAMENTE CALIENTES DURANTE Y DESPUÉS DE SU USO. MANEJAR CON CUIDADO.

LIMPIEZA Y ALMACENAMIENTO

- Compruebe periódicamente si hay desgaste o acumulaciones negras similares al alquitrán procedentes de combustiones anteriores; se trata de un subproducto natural de la combustión de la madera llamado creosota.
- Deje que la hoguera se enfríe completamente antes de limpiarla.
- Retire la placa base Quick-Strike Base Plate™ y, a continuación, el cenicero. Vacíe las cenizas enfriadas en un recipiente metálico con tapa hermética.
- Limpie el cuerpo de la hoguera con jabón suave y agua tibia utilizando un paño suave.
- Utilice el Solo Stove Shelter (se vende por separado) cuando lo guarde al aire libre.

RESTABLECER EL BRILLO

1. Deje que el brasero se caliente ligeramente o expóngalo al sol para ablandar la acumulación de suciedad en la superficie.
2. Una vez que se haya enfriado por completo, límpiela con un paño suave y un abrillantador para acero inoxidable.
3. Púlala para restaurar un acabado uniforme de metal cepillado.
4. No utilice lana de acero ni abrasivos fuertes en la superficie.
5. Su hoguera desarrollará naturalmente una hermosa pátina con el uso.

SOLUCIÓN DE PROBLEMAS

Para obtener ayuda, visite solostove.com o póngase en contacto con el servicio de atención al cliente de Solo en el (833) 456-8958 de 9:00 a 19:00, hora central, de lunes a viernes.

Para obtener más información, también puede visitar solostove.com

EUROPA

Solo Brands Europe B.V.

Geysendorfferweg 15 Unit DC 2
3088 GJ Rotterdam - the Netherlands
eu.help@solostove.com

V.1_SS19-SD-3.0_100225

GARANTÍA

Puede que tengas derecho a nuestra garantía de por vida.

Consulte todos los detalles en solostove.com o escaneando este código QR:



SOLO STOVE SUMMIT 19.5™ FOCOLARE SENZA FUMO

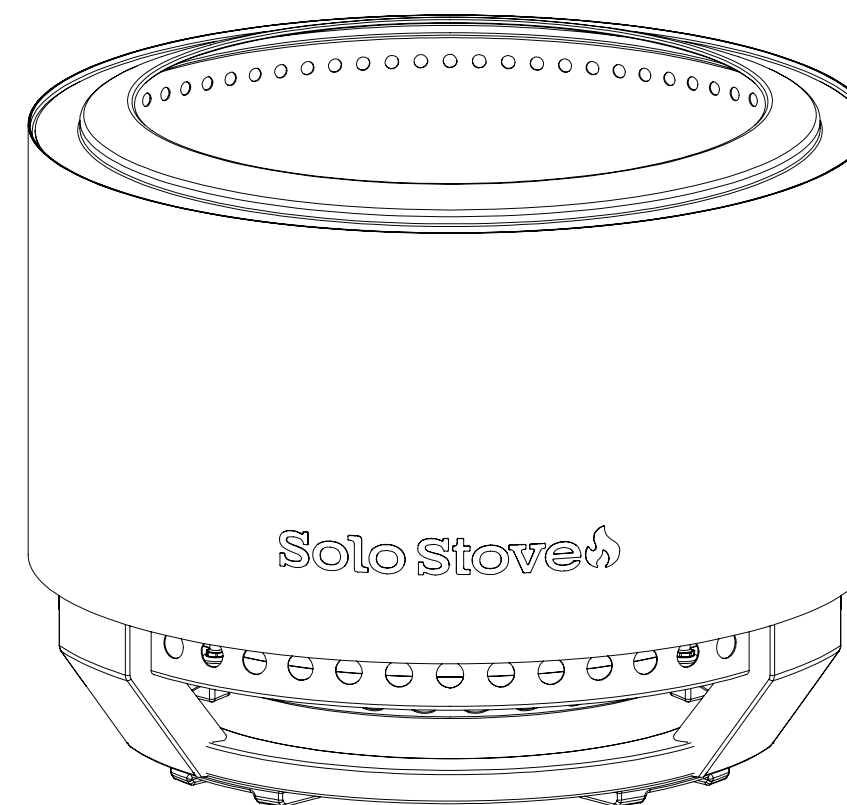

Leggere il manuale completo prima dell'uso.

EUROPA		Tedesco	PG 41
Inglese	PG 1	Olandese	PG 49
Francese	PG 9	Dansk	PG 57
Spagnolo	PG 17	Finlandese	PG 65
Italiano	PG 25	Norsk	PG 73
Portoghese	PG 33	Svenska	PG 81

PRECAUZIONI DI SICUREZZA

▲ ATTENZIONE! SOLO PER USO ESTERNO!

1. Non utilizzare i bracieri Solo Stove prima di aver letto le istruzioni per l'uso e le avvertenze per l'utente. Potrebbero verificarsi lesioni gravi, morte e/o danni alla proprietà.
2. Utilizzare sempre i bracieri Solo Stove in conformità con tutte le normative locali, statali e nazionali applicabili. Per ulteriori dettagli, contattare i vigili del fuoco locali.
3. I bracieri Solo Stove non sono giocattoli e possono essere pericolosi. Quando si utilizzano i bracieri Solo Stove, prestare la stessa attenzione che si presterebbe con un fuoco aperto.
4. I bracieri Solo Stove non devono essere utilizzati da minori di 18 anni se non sotto la stretta supervisione di un adulto.
5. Non lasciare mai incustoditi i bracieri Solo Stove quando sono caldi, soprattutto in presenza di bambini o animali domestici o quando vengono utilizzati su o vicino a superfici potenzialmente combustibili.
6. Non alterare o modificare in alcun modo i bracieri Solo Stove. Ciò potrebbe causare lesioni gravi, morte e/o danni alla proprietà.
7. I bracieri Solo Stove sono destinati esclusivamente all'uso all'aperto.
8. Non utilizzare i bracieri Solo Stove in ambienti chiusi, inclusi edifici, garage o qualsiasi altro spazio chiuso. Il monossido di carbonio tossico può accumularsi e causare asfissia e possibilmente la morte.
9. Non utilizzare i bracieri Solo Stove sotto alcuna struttura sopraelevata o in prossimità di strutture combustibili non protette. Evitare l'uso in prossimità di alberi o arbusti sporgenti.
10. Utilizzare sempre i bracieri Solo Stove su superfici piane e tenere lontani oggetti facilmente infiammabili quando il braciere è in uso.
11. AVVISO: prestare la massima attenzione quando si utilizzano i bracieri Solo Stove su o in prossimità di superfici combustibili. Le scintille e le braci vaganti rappresentano un rischio intrinseco quando si utilizza un braciere e possono danneggiare o incendiare le superfici combustibili. L'uso su pavimentazioni in legno o composito è a proprio rischio e pericolo () e può causare carbonizzazione o incendio se la superficie non è adeguatamente resistente o se il braciere viene utilizzato in modo improprio.
12. Non utilizzare benzina, cherosene o gasolio per accendere o riaccendere i bracieri Solo Stove.
13. Non chinarsi sui bracieri Solo Stove durante l'accensione o quando sono in uso.
14. I bracieri Solo Stove sono estremamente caldi quando sono in uso. Non toccare né tentare di spostare il braciere durante l'uso o prima che si sia completamente raffreddato.
15. Non appoggiarsi né lasciare che alcuna parte del corpo tocchi i bracieri Solo Stove durante l'uso o dopo l'uso fino a quando non si sono completamente raffreddati.
16. Non appoggiare oggetti contro i bracieri Solo Stove durante l'uso.
17. Non conservare o utilizzare benzina o altri vapori o liquidi infiammabili nelle vicinanze dei bracieri Solo Stove durante l'uso.
18. Non utilizzare i bracieri Solo Stove su o vicino ad automobili, camion, furgoni o veicoli ricreativi.
19. Tenere tutti i cavi elettrici lontani dai bracieri Solo Stove.
20. Non utilizzare i bracieri Solo Stove in condizioni di vento.
21. Non indossare indumenti infiammabili o larghi durante l'utilizzo dei bracieri Solo Stove.
22. L'uso di alcol, farmaci soggetti a prescrizione medica o farmaci da banco può compromettere la capacità del consumatore di utilizzare i bracieri Solo Stove in modo sicuro.
23. I bracieri Solo Stove sono progettati per l'uso con legna da ardere standard e potrebbero non funzionare correttamente con altre fonti di combustibile.
24. Non utilizzare acqua per spegnere il fuoco, poiché ciò potrebbe causare danni al braciere e lesioni all'utente.
25. Smaltire correttamente le ceneri! Una volta completamente spente, le ceneri devono essere collocate in un contenitore metallico con coperchio metallico sigillato.
26. Dopo un periodo di inutilizzo, controllare il braciere Solo Stove per verificare che non presenti segni di danneggiamento e accumuli di creosoto.
27. I bracieri Solo Stove non sono destinati all'uso commerciale.
28. Qualsiasi utilizzo di Solo Stove Fire Starter Gel™ o Starters deve essere conforme alle istruzioni di accensione e a qualsiasi manuale fornito con Fire Starter Gel o Starters.

COMPONENTI

Anello di fiamma



Quick-Strike Base Plate™

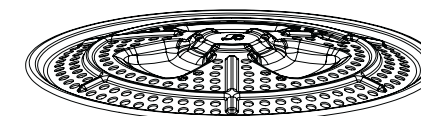

Genere

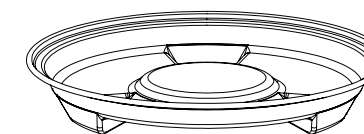

Summit 19.5™

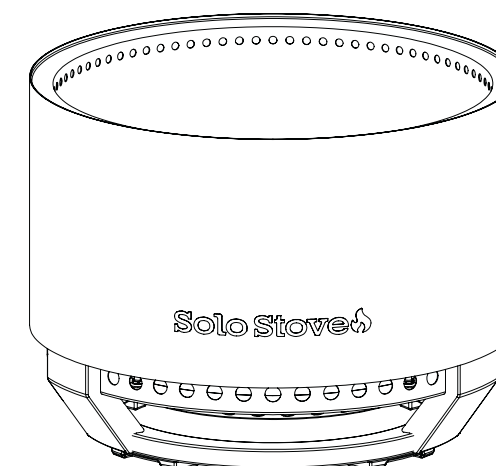

METODI DI ACCENSIONE CONSIGLIATI

Gel accendifuoco Solo Stove Fire Starter Gel™

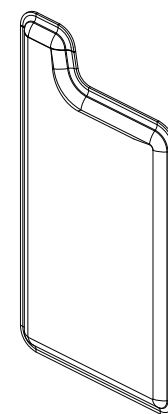

Accenditori Solo Stove

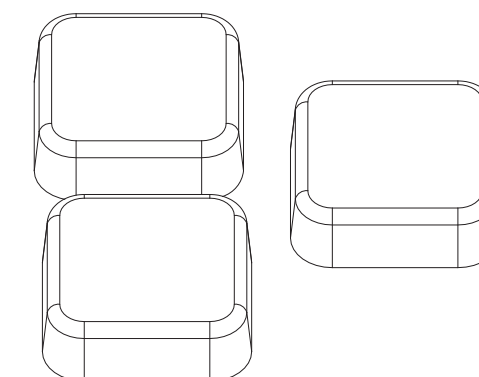

CARATTERISTICHE DEL FOCOLARE SENZA FUMO SUMMIT 19.5™

Supporto integrato

Consente di godersi il fuoco in tutta sicurezza sulla maggior parte delle superfici, come erba, tappeto erboso, terrazze o pavimentazioni in legno. Non richiede assemblaggio.

Quick-Strike Base Plate™

Una soluzione brevettata e intuitiva per il focolare che rende l'accensione del fuoco più facile che mai. Compatibile con Solo Stove Fire Starter Gel™ o Starters.

Altezza della parete ottimizzata

Abbiamo progettato una parete del braciere più bassa per mostrare più fiamma senza sacrificare la nostra esperienza senza fumo.

Tecnologia senza fumo senza rivali

Il sistema 360° Airflow™ e il sistema di combustione secondaria Burn creano una combustione più pulita e con meno fumo per una migliore esperienza davanti al fuoco, migliorata nel Summit 19.5™ con prestazioni ancora migliori del flusso d'aria.

Acciaio inossidabile di alta qualità

Costruito in acciaio inossidabile di alta qualità per garantire una lunga durata, resistenza alla corrosione e anni passati in compagnia attorno al focolare.

Garanzia a vita

Viene fornito con una garanzia a vita, così potrai goderti il tuo braciere per molti anni a venire. Scansiona il codice QR nella sezione Garanzia per scoprire come ottenere rapidamente e facilmente la tua garanzia a vita.

Cestello raccogli cenere rimovibile

Si trova sotto la piastra di base e raccoglie tutta la cenere in un unico posto. Basta sollevarlo, svuotarlo e il gioco è fatto: sei pronto per il tuo prossimo fuoco.

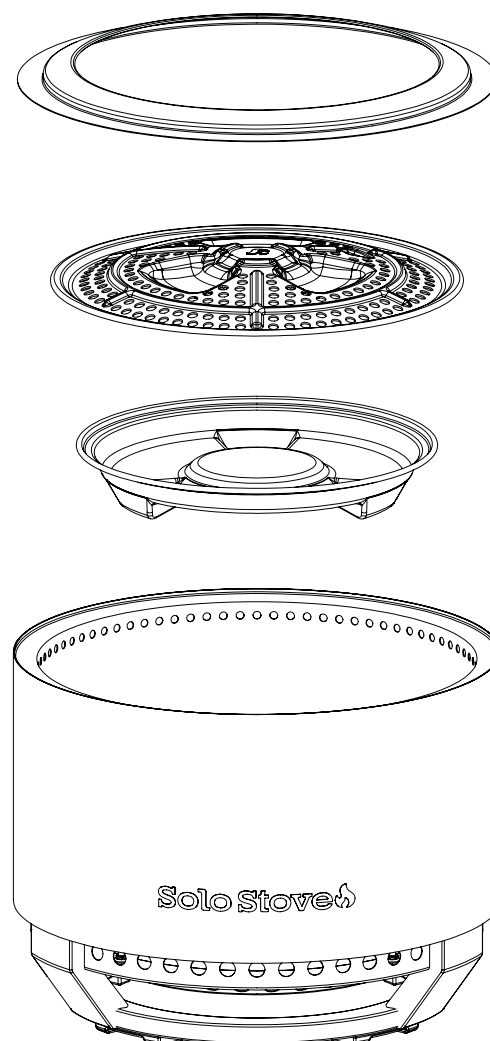

CONSIGLI PER PRESTAZIONI OTTIMALI

1. Accendete il fuoco con gel o accendifuoco.

La piastra Quick-Strike Base Plate™ rende l'accensione del fuoco davvero facile e non lascia spazio a dubbi. Assicuratevi di utilizzare Solo Stove Fire Starter Gel™ o Starters per ottenere prestazioni ottimali.

2. Lascia che il fuoco produca braci ardenti prima di aggiungere altra legna.

Lascia che il fuoco abbia qualche minuto per formare un letto di braci ardenti e diventare più caldo, il che attiverà la combustione secondaria e un'esperienza senza fumo.

3. Utilizzare solo legna dura secca e tagliata.

Il legno umido o tenero produrrà fumo e ridurrà l'efficienza di combustione.

4. Non riempire eccessivamente il braciere oltre i fori di ventilazione.

Tenere i tronchi al di sotto dei fori di ventilazione superiori per consentire il flusso d'aria completo e un funzionamento senza fumo.

5. Lasciare che le pareti si riscaldino per migliorare il flusso d'aria senza fumo.

Per una combustione senza fumo ottimale, lasciare che il legno e il fuoco espandendosi fino al bordo del braciere. Il riscaldamento della base della parete ottimizzerà il flusso d'aria della tecnologia senza fumo.

COME ASSEMBLARE IL TUO FIRE PIT

1. Disimballare il braciere

Rimuovere il braciere e tutti i componenti interni: anello di fiamma, Quick-Strike Base Plate™ e il cassetto cenere.

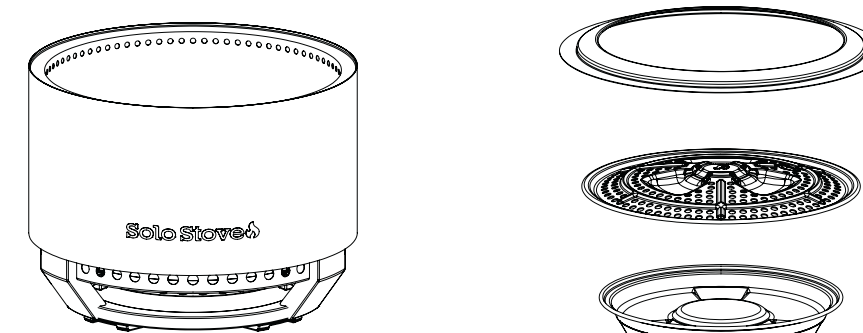

2. Installare Quick-Strike Base Plate™ e il cassetto raccogli cenere

A) Posizionare il cassetto cenere al centro del braciere.

B) Posizionare la piastra di base Quick-Strike™ (con il lato a cupola rivolto verso l'alto) sopra di esso.

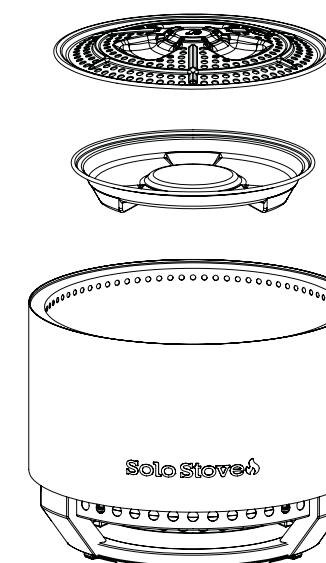

3. Inserire l'anello di fiamma

Posizionare l'anello di fiamma con la cupola e il logo della fiamma rivolti verso l'alto per ottimizzare il flusso d'aria e la protezione dalla fiamma.

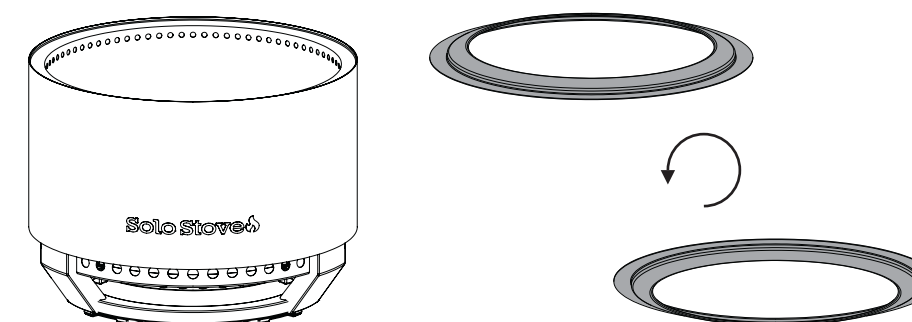

COME ACCENDERE:
OPZIONE 1, SOLO STOVE FIRE STARTER GEL™

1. Posizionare la legna da ardere

Impilare con cura piccoli pezzi di legna secca tagliata orizzontalmente attorno alla piastra di base. Iniziare con una quantità ridotta di legna, circa 5-6 pezzi tagliati.

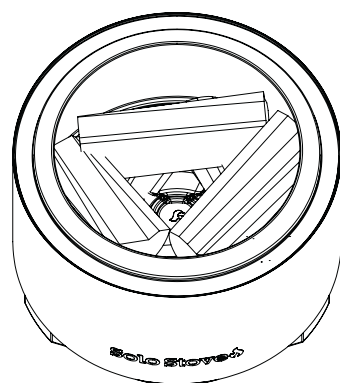

2. Accensione con Solo Stove Fire Starter Gel™

Versare un intero pacchetto di combustibile gel sulla piastra di base fino a raccogliarlo nelle cavità alla base del braciere.

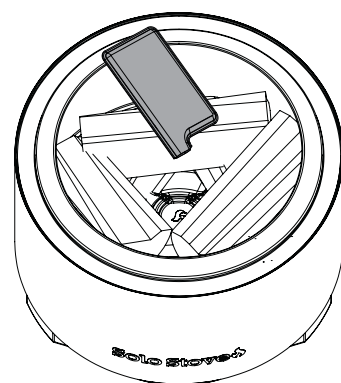

Utilizzare un accendino a collo lungo per accendere rapidamente (entro 1 minuto dal versamento) il gel sulla piastra di base. La fiamma accenderà il gel raccolto sotto la legna da ardere. Se la legna non si accende, attendere e ripetere il processo. **NON** versare altro gel fino a quando il braciere non si è completamente raffreddato.

3. Alimentare il fuoco

Aggiungere gradualmente la legna per mantenere il fuoco acceso. Evitare di riempire eccessivamente la camera o di impilare la legna sopra i fori di ventilazione, poiché ciò bloccherebbe il flusso d'aria e creerebbe fumo.

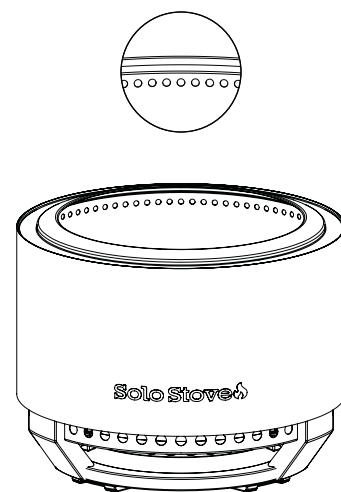

4. Lasciare che si spenga naturalmente

Non versare acqua sul fuoco. Lascia che si spenga e si raffreddi da solo prima di pulire il braciere. Non lasciarlo mai incustodito fino a quando non si è completamente spento.

▲ AVVERTENZA

LE SUPERFICI SARANNO ESTREMAMENTE CALDE DURANTE E DOPO L'USO. MANEGGIARE CON CURA.

COME ACCENDERE:
OPZIONE 2, ACCENDITORE SOLO STOVE

1. Posizionare gli accenditori

Se si utilizzano gli accenditori Solo Stove, posizzarli nelle cavità intorno alla piastra Quick-Strike Base Plate™ prima di aggiungere la legna da ardere.

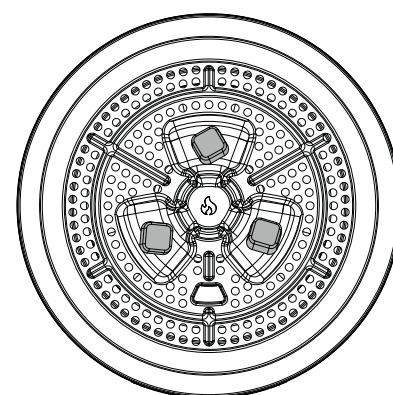

2. Posizionare la legna da ardere

Impilare con cura piccoli pezzi di legna secca tagliata orizzontalmente attorno alla piastra di base. Iniziare con una quantità ridotta di legna, circa 5-6 pezzi tagliati.

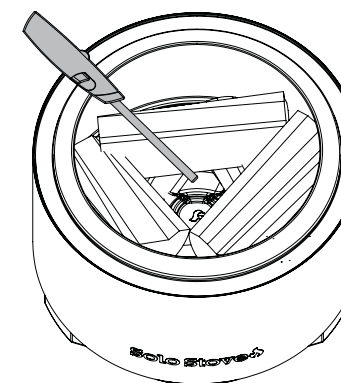

Utilizzare un accendino a collo lungo per accendere gli accendifuoco.

3. Alimentare il fuoco

Aggiungere gradualmente la legna per mantenere il fuoco acceso. Evitare di riempire eccessivamente la camera o di impilare la legna sopra i fori di ventilazione, poiché ciò bloccherebbe il flusso d'aria e creerebbe fumo.

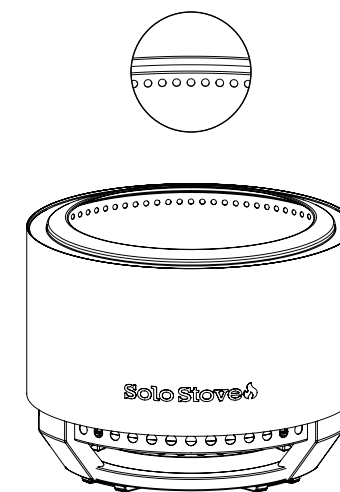

4. Lascia che si spenga naturalmente

Non versare acqua sul fuoco. Lascia che si spenga e si raffreddi da solo prima di pulire il braciere. Non lasciarlo mai incustodito fino a quando non si è completamente spento.

▲ AVVERTENZA

LE SUPERFICI SARANNO ESTREMAMENTE CALDE DURANTE E DOPO L'USO. MANEGGIARE CON CURA.

PULIZIA E CONSERVAZIONE

- Controllare periodicamente l'eventuale presenza di segni di usura o di accumuli neri simili al catrame derivanti da precedenti combustioni: si tratta di un sottoprodotto naturale della combustione della legna chiamato creosoto.
- Lasciare raffreddare completamente il braciere prima di pulirlo.
- Rimuovere la piastra di base Quick-Strike Base Plate™, quindi il cassetto raccogli cenere. Svuotare le ceneri raffreddate in un contenitore metallico con coperchio sigillabile.
- Pulire il corpo del braciere con sapone neutro e acqua calda utilizzando un panno morbido.
- Utilizzare il riparo Solo Stove Shelter (venduto separatamente) quando si ripone all'aperto.

RIPRISTINA LA LUCENTEZZA

1. Lasciare che il braciere si riscaldi leggermente o esporlo al sole per ammorbidire lo strato superficiale.
2. Una volta raffreddato completamente, pulirlo con un panno morbido e un prodotto per lucidare l'acciaio inossidabile.
3. Lucidarlo per ripristinare una finitura uniforme in metallo spazzolato.
4. Non utilizzare lana d'acciaio o abrasivi aggressivi sulla superficie.
5. Il braciere svilupperà naturalmente una bella patina con l'uso.

RISOLUZIONE DEI PROBLEMI

Per assistenza, visitare il sito solostove.com o contattare l'assistenza clienti Solo al numero (833) 456-8958 dalle 9:00 alle 19:00, ora centrale, dal lunedì al venerdì. Per ulteriori informazioni, puoi anche visitare il sito solostove.com

EUROPA

Solo Brands Europe B.V.

Geysendorfferweg 15 Unit DC 2
3088 GJ Rotterdam - the Netherlands
eu.help@solostove.com

V.1_SS19-SD-3.0_100225

GARANZIA

Potresti avere diritto alla nostra garanzia a vita.

Per tutti i dettagli, visitare il sito solostove.com o scansionando questo codice QR:



SOLO STOVE SUMMIT 19.5™ FOGUEIRA SEM FUMO

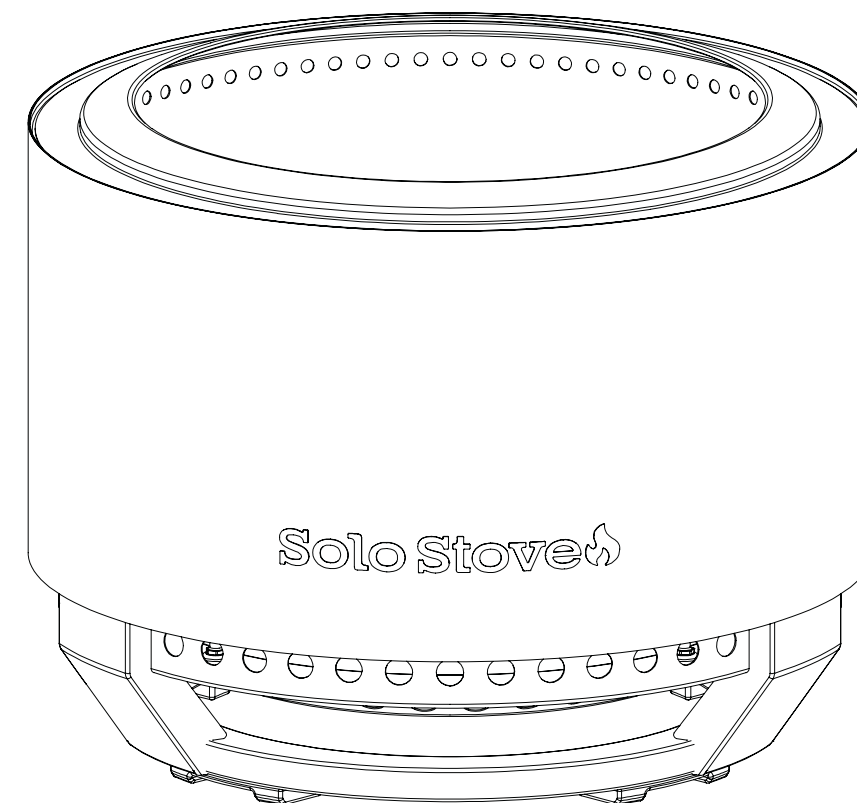

Leia o manual completo antes de usar.

EUROPA

Alemão	PG 41
Inglês	PG 1
Francês	PG 9
Espanhol	PG 17
Italiano	PG 25
Português	PG 33
Holandês	PG 49
Dansk	PG 57
Finlandês	PG 65
Norsk	PG 73
Svenska	PG 81

Solo Stove

PRECAUÇÕES DE SEGURANÇA

▲ AVISO! APENAS PARA USO EXTERNO!

1. Não utilize as fogueiras Solo Stove antes de ler as instruções de funcionamento e os avisos ao utilizador. Podem ocorrer ferimentos graves, morte e/ou danos materiais.
2. Utilize sempre as fogueiras Solo Stove de acordo com todos os códigos locais, estaduais e nacionais aplicáveis. Contacte o corpo de bombeiros local para obter mais detalhes.
3. As fogueiras Solo Stove não são brinquedos e podem ser perigosas. Ao utilizar as fogueiras Solo Stove, tenha o mesmo cuidado que teria com uma fogueira aberta.
4. Não utilize as fogueiras Solo Stove se tiver menos de 18 anos, a menos que esteja sob a supervisão rigorosa de um adulto.
5. Nunca deixe as fogueiras Solo Stove sem vigilância enquanto estiverem quentes, especialmente quando crianças ou animais de estimação estiverem por perto ou quando forem utilizadas em ou perto de superfícies potencialmente combustíveis.
6. Não altere nem modifique as fogueiras Solo Stove de forma alguma. Isso pode resultar em ferimentos graves, morte e/ou danos materiais.
7. As fogueiras Solo Stove destinam-se apenas a uso ao ar livre.
8. Não utilize as fogueiras Solo Stove em ambientes fechados, incluindo edifícios, garagens ou qualquer outra área fechada. O monóxido de carbono tóxico pode acumular-se e causar asfixia e possivelmente a morte.
9. Não utilize as fogueiras Solo Stove sob qualquer cobertura ou perto de qualquer construção combustível desprotegida. Evite usar perto de árvores ou arbustos pendentes.
10. Utilize sempre as fogueiras Solo Stove em superfícies planas e mantenha itens facilmente combustíveis afastados quando a fogueira estiver em uso.
11. AVISO: Tenha muito cuidado ao usar fogueiras Solo Stove em superfícies combustíveis ou perto delas. Faíscas e brasas dispersas são um risco inerente ao uso de uma fogueira e podem danificar ou incendiar superfícies combustíveis. O uso em decks de madeira ou compósitos é por sua conta e risco e pode causar carbonização ou incêndio se a superfície não for adequadamente resistente ou se a fogueira for usada incorretamente.
12. Não utilize gasolina, querosene ou gásóleo para acender ou reacender as fogueiras Solo Stove.
13. Não se incline sobre as fogueiras Solo Stove ao acendê-las ou quando estiverem em uso.
14. As fogueiras Solo Stove ficam extremamente quentes quando em uso. Nunca toque ou tente mover a sua fogueira durante o uso ou antes que ela tenha esfriado completamente.
15. Não se incline nem deixe qualquer parte do corpo tocar nas fogueiras Solo Stove durante o uso ou após o uso, até que elas tenham esfriado completamente.
16. Não encoste nenhum objeto nas fogueiras Solo Stove enquanto estiverem em uso.
17. Não armazene ou utilize gasolina ou quaisquer outros vapores ou líquidos inflamáveis nas proximidades das fogueiras Solo Stove enquanto estiverem em uso.
18. Não utilize as fogueiras Solo Stove em ou perto de automóveis, camiões, carrinhas ou veículos recreativos.
19. Mantenha todos os cabos elétricos afastados das fogueiras Solo Stove.
20. Não utilize as fogueiras Solo Stove em condições de vento.
21. Não use roupas inflamáveis ou largas ao operar as fogueiras Solo Stove.
22. O uso de álcool, medicamentos prescritos ou não prescritos pode prejudicar a capacidade do consumidor de operar as fogueiras Solo Stove com segurança.
23. As fogueiras Solo Stove são projetadas para uso com lenha padrão e podem não funcionar corretamente com outras fontes de combustível.
24. Não utilize água para extinguir o fogo, pois isso pode causar danos à fogueira, bem como ferimentos ao utilizador.
25. Descarte as cinzas de forma adequada! Depois de completamente extintas, as cinzas devem ser colocadas num recipiente de metal com tampa metálica selada.
26. Após um período sem utilização, verifique se a sua fogueira Solo Stove apresenta sinais de danos e acúmulo de creosoto.
27. As fogueiras Solo Stove não se destinam a uso comercial.
28. Qualquer utilização do Solo Stove Fire Starter Gel™ ou dos acendedores deve estar em conformidade com as instruções de acendimento e com qualquer manual fornecido com o Fire Starter Gel ou os acendedores.

COMPONENTES

Anel de chama

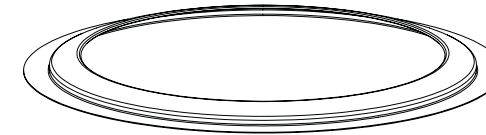

Quick-Strike Base Plate™

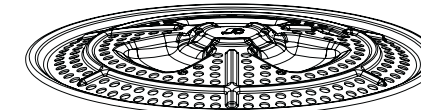

Cinzeiro

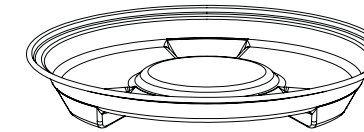

Summit 19.5™

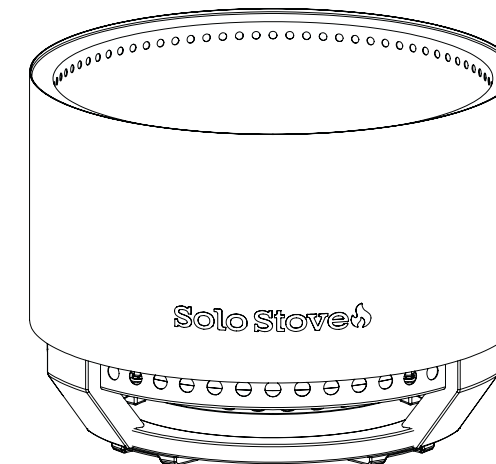

MÉTODOS DE ILUMINAÇÃO RECOMENDADOS

Solo Stove Fire Starter Gel™

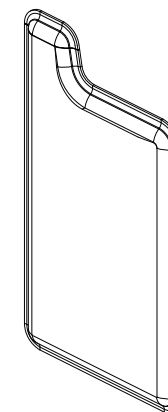

Acendedores Solo Stove

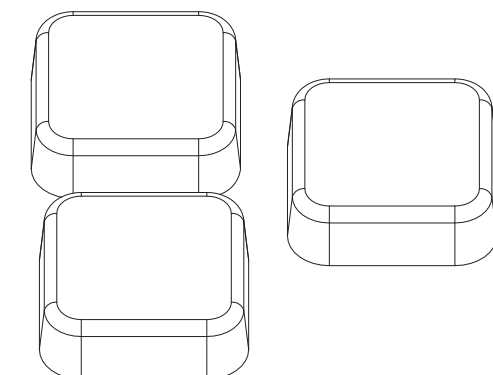

SUMMIT 19.5™ CARACTERÍSTICAS DA FOGUEIRA SEM FUMO

Suporte integrado

Garantia de que pode desfrutar do seu fogo com segurança na maioria das superfícies, como relva, relvado, pátios ou decks de madeira. Não requer montagem.

Quick-Strike Base Plate™

Uma solução patenteada e intuitiva para fogueiras que torna acender uma fogueira mais fácil do que nunca. Compatível com Solo Stove Fire Starter Gel™ ou Starters.

Altura da parede otimizada

Projetámos uma parede mais baixa para a fogueira, para mostrar mais chamas sem sacrificar a nossa experiência sem fumo.

Tecnologia sem fumo incomparável

O exclusivo 360° Airflow™ e o Secondary Burn da Solo Stove criam uma combustão mais limpa e com menos fumo para uma melhor experiência junto à lareira — melhorada no Summit 19.5™ com um desempenho ainda melhor do fluxo de ar.

Aço inoxidável premium

Construído com aço inoxidável premium para uma experiência durável e resistente à corrosão e anos reunidos em torno da fogueira.

Garantia vitalícia

Vem com garantia vitalícia, para que possa desfrutar da sua fogueira por anos. Digitalize o código QR na secção Garantia para ver como pode garantir a sua garantia vitalícia de forma rápida e fácil.

Bandeja removível para cinzas

Fica por baixo da placa de base, recolhendo todas as cinzas num só lugar. Basta levantar, esvaziar e pronto — está pronto para a sua próxima fogueira.

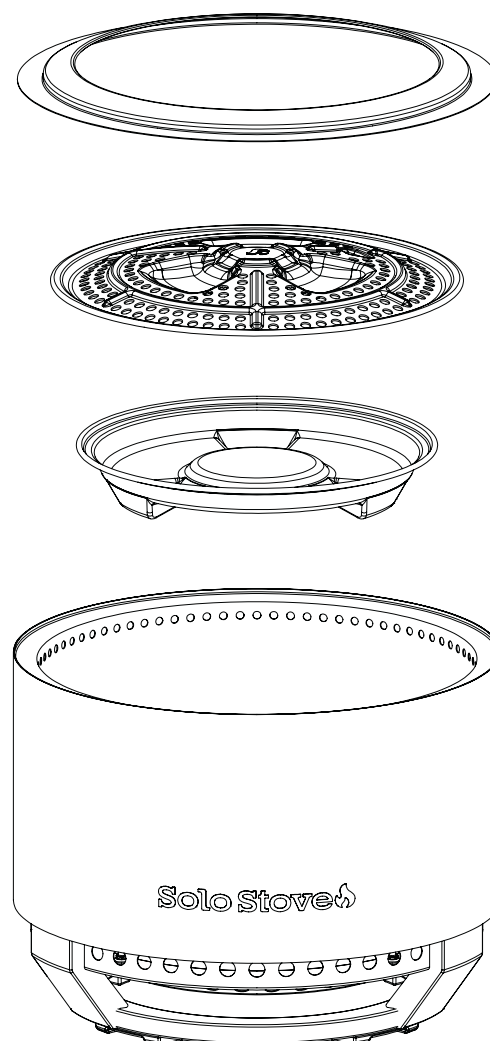

COMO MONTAR A SUA FOGUEIRA

1. Desembale a sua fogueira

Retire a fogueira e todos os componentes internos: anel de chama, Quick-Strike Base Plate™ e cinzeiro

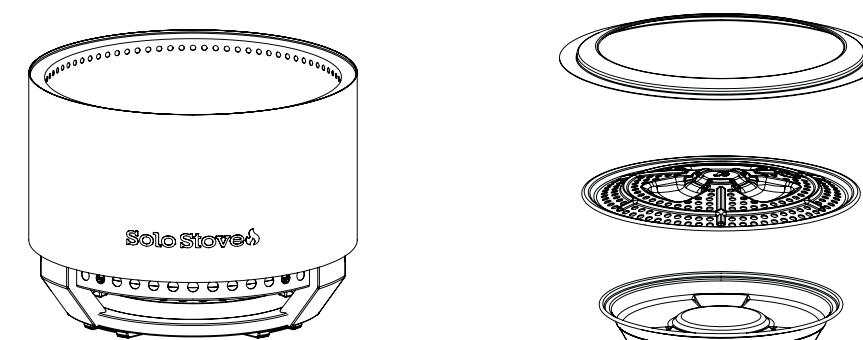

2. Instale a Quick-Strike Base Plate™ e o cinzeiro

A) Coloque o cinzeiro no centro da fogueira.

B) Coloque a Quick-Strike Base Plate™ (com o lado abaulado para cima) em cima dela.

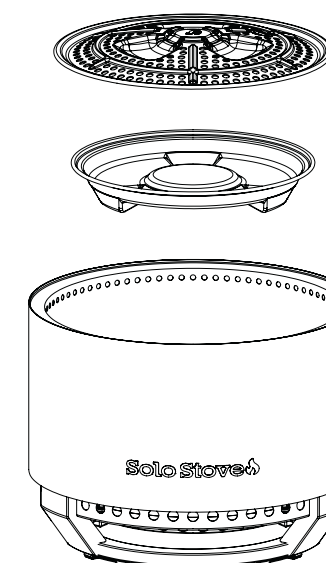

DICAS PARA UM DESEMPENHO ÓTIMO

1. Acenda a sua fogueira com gel ou acendedores.

A Quick-Strike Base Plate™ torna muito fácil acender o fogo e elimina as suposições. Certifique-se de usar o Solo Stove Fire Starter Gel™ ou acendedores para obter o melhor desempenho.

2. Deixe o fogo formar brasas fortes antes de adicionar mais lenha.

Dê ao fogo alguns minutos para formar uma camada de brasas fortes e ficar mais quente, o que ativará a queima secundária e uma experiência sem fumo.

3. Use apenas madeira seca e dura.

Madeira molhada ou macia produzirá fumo e reduzirá a eficiência da combustão.

4. Não encha excessivamente a fogueira acima dos orifícios de ventilação.

Mantenha os troncos abaixo dos orifícios de ventilação superiores para permitir o fluxo de ar total e um desempenho sem fumo.

5. Deixe as paredes aquecerem para melhorar o fluxo de ar sem fumo.

Para uma combustão sem fumo perfeita, deixe a madeira e o fogo expandirem-se até à borda da fogueira. Aquecer a base da parede otimizará o fluxo de ar da tecnologia sem fumo.

3. Insira o anel de chama

Posicione o anel de chama com a forma de cúpula e o logótipo da chama voltados para cima para otimizar o fluxo de ar e a proteção contra chamas.

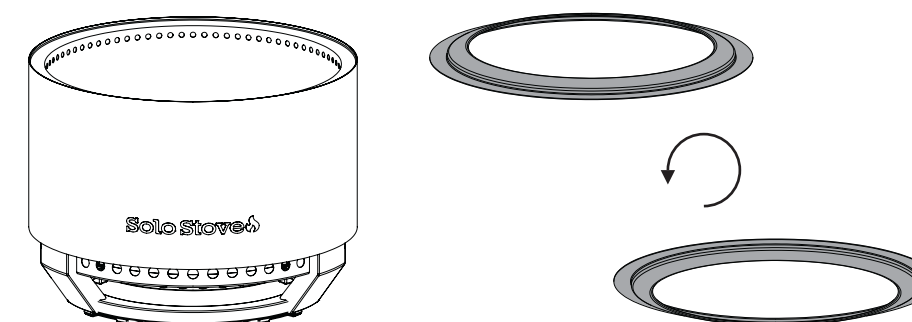

COMO ACENDER: OPÇÃO 1, SOLO STOVE FIRE STARTER GEL™

1. Coloque a lenha

Empilhe cuidadosamente pequenos pedaços de lenha seca horizontalmente em torno da placa de base. Comece com menos lenha, cerca de 5-6 pedaços.

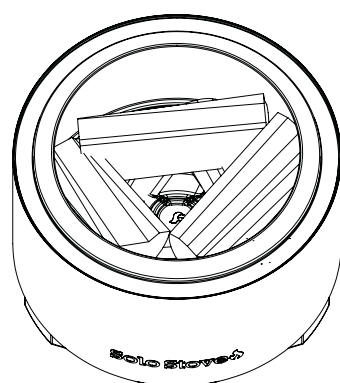

2. Acender com Solo Stove Fire Starter Gel™

Despeje um pacote cheio de combustível em gel na placa de base até que ele se acumule nas reentrâncias da base da fogueira.

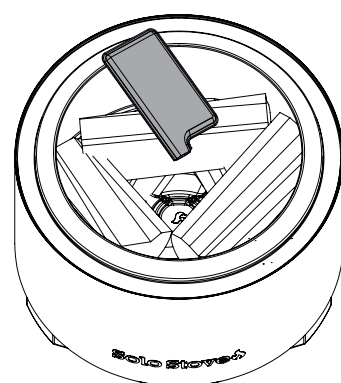

Use um isqueiro de pescoço longo para acender rapidamente (dentro de 1 minuto após despejar) o gel em cima da placa base. A chama acenderá o gel acumulado sob a lenha. Se a lenha não acender, espere para repetir o processo. NÃO despeje mais gel até que a fogueira esteja completamente fria.

3. Cuide do fogo

Adicione lenha gradualmente ao longo do tempo para manter o fogo aceso. Evite encher demais a câmara ou empilhar acima dos orifícios de ventilação, pois isso bloqueará o fluxo de ar e criará fumo.

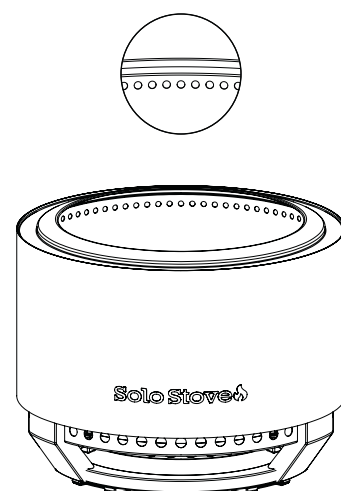

4. Deixe queimar naturalmente

Não deite água sobre o fogo. Deixe-o extinguir-se e arrefecer por si próprio antes de limpar a fogueira. Nunca deixe sem vigilância até estar completamente extinto.

▲ AVISO

AS SUPERFÍCIES FICARÃO EXTREMAMENTE QUENTES DURANTE E APÓS O USO. MANUSEIE COM CUIDADO.

COMO ACENDER: OPÇÃO 2, ACENDEADOR SOLO STOVE

1. Coloque os acendedores

Se estiver a usar acendedores Solo Stove, coloque-os nas ranhuras ao redor da Quick-Strike Base Plate™ antes de adicionar a lenha.

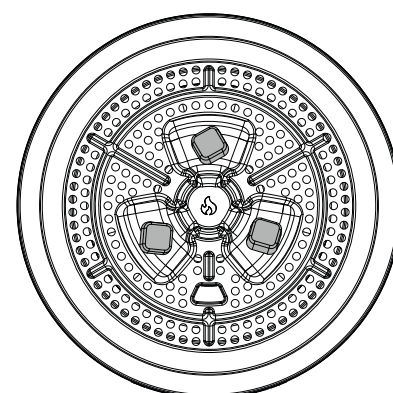

2. Coloque a lenha

Empilhe cuidadosamente pequenos pedaços de lenha seca horizontalmente em torno da Base Plate. Comece com menos lenha, cerca de 5-6 pedaços.

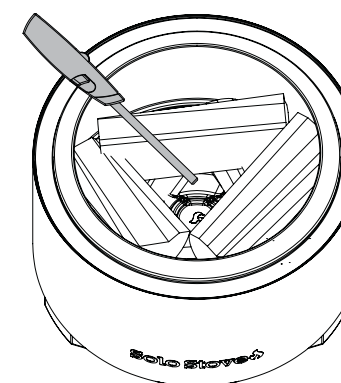

Use um isqueiro de pescoço longo para acender os acendedores.

3. Cuide do fogo

Adicione lenha gradualmente ao longo do tempo para manter o fogo aceso. Evite encher demais a câmara ou empilhar acima dos orifícios de ventilação, pois isso bloqueará o fluxo de ar e criará fumo.

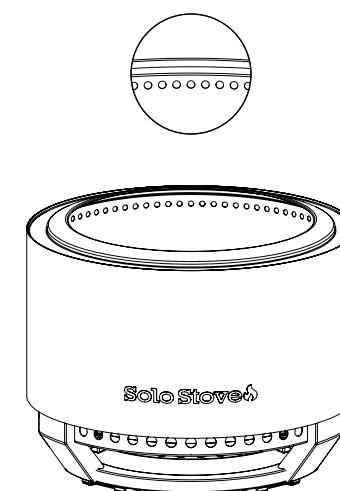

4. Deixe queimar naturalmente

Não deite água sobre o fogo. Deixe-o extinguir-se e arrefecer por si próprio antes de limpar a fogueira. Nunca deixe sem vigilância até estar completamente extinto.

▲ AVISO

AS SUPERFÍCIES FICARÃO EXTREMAMENTE QUENTES DURANTE E APÓS O USO. MANUSEIE COM CUIDADO.

LIMPEZA E ARMAZENAMENTO

- Verifique periodicamente se há desgaste ou acúmulo de resíduos pretos semelhantes a alcatrão provenientes de queimadas anteriores — trata-se de um subproduto natural da queima de madeira chamado creosoto.
- Deixe a fogueira arrefecer completamente antes de limpar.
- Remova a Quick-Strike Base Plate™ e, em seguida, o cinzeiro. Esvazie as cinzas arrefecidas num recipiente metálico com tampa selável.
- Limpe o corpo da fogueira com sabão neutro e água morna, usando um pano macio.
- Use o Solo Stove Shelter (vendido separadamente) ao armazenar ao ar livre.

RESTAURAR BRILHO

1. Deixe a fogueira aquecer ligeiramente ou exponha-a ao sol para soltar a acumulação na superfície.
2. Depois de arrefecer completamente, limpe-a com um pano macio e um polidor de aço inoxidável.
3. Polir para restaurar um acabamento metálico escovado uniforme.
4. Não utilize palha-de-aço ou abrasivos fortes na superfície.
5. A sua fogueira desenvolverá naturalmente uma bela pátina com o uso.

RESOLUÇÃO DE PROBLEMAS

Para obter assistência, visite solostove.com ou contacte o Apoio ao Cliente da Solo através do número (833) 456-8958 das 9h às 19h, horário central, de segunda a sexta-feira.

Para obter mais informações, também pode visitar solostove.com

EUROPA

Solo Brands Europe B.V.

Geysendorfferweg 15 Unit DC 2
3088 GJ Rotterdam - the Netherlands
eu.help@solostove.com

V.1_SS19-SD-3.0_100225

GARANTIA

Pode ser elegível para a nossa garantia vitalícia.

Veja todos os detalhes em solostove.com ou digitalizando este código QR:



SOLO STOVE SUMMIT 19.5™ RAUCHFREIE FEUERSCHALE

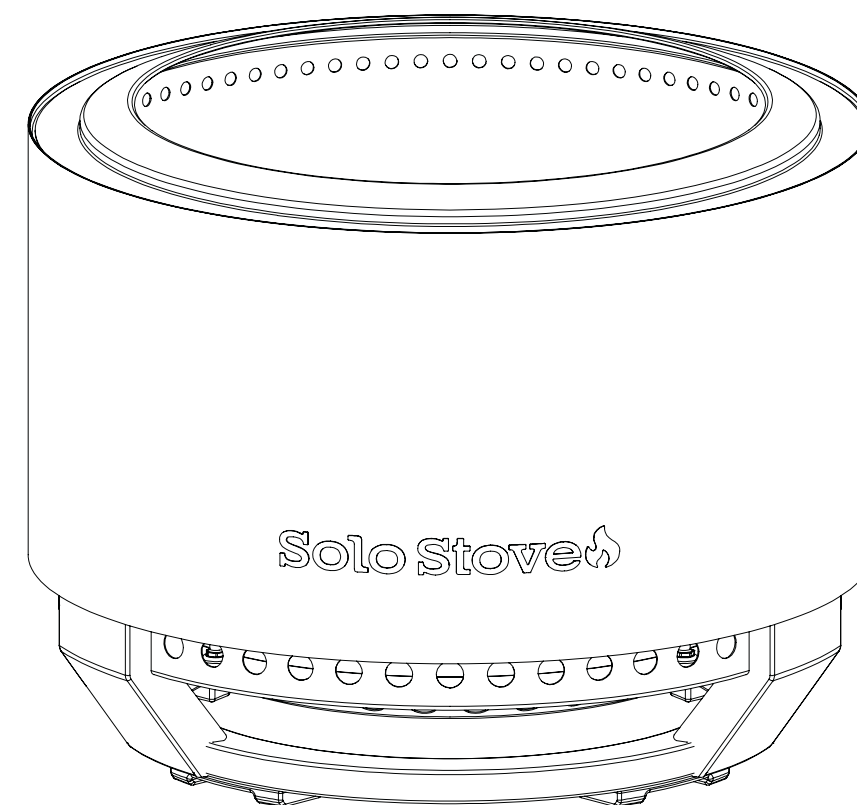

Lesen Sie vor der Verwendung die gesamte Bedienungsanleitung.

EUROPA		Deutsch	PG 41
Englisch	PG 1	Niederländisch	PG 49
Französisch	PG 9	Dansk	PG 57
Spanisch	PG 17	Finnisch	PG 65
Italienisch	PG 25	Norsk	PG 73
Portugiesisch	PG 33	Svenska	PG 81

SICHERHEITSHINWEISE

▲ WARNUNG! NUR FÜR DEN AUSSENBEREICH!

1. Verwenden Sie Solo Stove-Feuerschalen erst, nachdem Sie die Bedienungsanleitung und die Warnhinweise gelesen haben. Es besteht die Gefahr schwerer Verletzungen, Tod und/oder Sachschäden.
2. Verwenden Sie Solo Stove-Feuerschalen immer in Übereinstimmung mit allen geltenden lokalen, staatlichen und nationalen Vorschriften. Wenden Sie sich für weitere Informationen an Ihre örtliche Feuerwehr.
3. Solo Stove Feuerstellen sind kein Spielzeug und können gefährlich sein. Seien Sie bei der Verwendung von Solo Stove Feuerstellen genauso vorsichtig wie bei offenem Feuer.
4. Solo Stove Feuerschalen dürfen von Personen unter 18 Jahren nur unter strenger Aufsicht von Erwachsenen benutzt werden.
5. Lassen Sie Solo Stove-Feuerschalen niemals unbeaufsichtigt, solange sie heiß sind, insbesondere wenn Kinder oder Haustiere in der Nähe sind oder wenn sie auf oder in der Nähe von potenziell brennbaren Oberflächen verwendet werden.
6. Verändern oder modifizieren Sie Solo Stove-Feuerschalen in keiner Weise. Dies könnte zu schweren Verletzungen, Tod und/oder Sachschäden führen.
7. Solo Stove-Feuerstellen sind nur für den Gebrauch im Freien bestimmt.
8. Verwenden Sie Solo Stove Feuerschalen nicht in Innenräumen, einschließlich Gebäuden, Garagen oder anderen geschlossenen Räumen. Es kann sich giftiges Kohlenmonoxid ansammeln, das zu Erstickung und möglicherweise zum Tod führen kann.
9. Verwenden Sie Solo Stove-Feuerschalen nicht unter Überdachungen oder in der Nähe von ungeschützten brennbaren Konstruktionen verwenden.
10. Verwenden Sie Solo Stove-Feuerschalen immer auf ebenen Flächen und halten Sie leicht entzündliche Gegenstände fern, wenn die Feuerschale in Gebrauch ist.
11. HINWEIS: Seien Sie äußerst vorsichtig, wenn Sie Solo Stove-Feuerschalen auf oder in der Nähe von brennbaren Oberflächen verwenden. Funkenflug und Glut sind ein inhärentes Risiko bei der Verwendung einer Feuerschale und können brennbare Oberflächen beschädigen oder entzünden. Die Verwendung auf Holz- oder Verbundstoffterrassen erfolgt auf eigene Gefahr und kann zu Verkohlungen oder Entzündungen führen, wenn die Oberfläche nicht ausreichend widerstandsfähig ist oder wenn die Feuerschale unsachgemäß verwendet wird.
12. Verwenden Sie kein Benzin, Kerosin oder Dieselmotorkraftstoff, um Solo Stove-Feuerschalen anzuzünden oder wieder anzuzünden.
13. Beugen Sie sich beim Anzünden oder während des Gebrauchs nicht über Solo Stove-Feuerschalen.
14. Solo Stove-Feuerschalen sind während des Gebrauchs extrem heiß. Berühren oder versuchen Sie niemals, Ihre Feuerschale während des Gebrauchs oder bevor sie vollständig abgekühlt ist, zu bewegen.
15. Lehnen Sie sich während des Gebrauchs oder nach dem Gebrauch nicht an Solo Stove-Feuerschalen und lassen Sie keine Körperteile mit ihnen in Berührung kommen, bis sie vollständig abgekühlt sind.
16. Lehnen Sie während des Gebrauchs keine Gegenstände gegen Solo Stove-Feuerschalen.
17. Lagern oder verwenden Sie während des Gebrauchs kein Benzin oder andere brennbare Dämpfe oder Flüssigkeiten in der Nähe von Solo Stove-Feuerschalen.
18. Verwenden Sie Solo Stove-Feuerschalen nicht auf oder in der Nähe von Autos, Lastwagen, Lieferwagen oder Freizeitfahrzeugen.
19. Halten Sie alle elektrischen Kabel von Solo Stove-Feuerschalen fern.
20. Verwenden Sie Solo Stove-Feuerschalen nicht bei windigen Wetterbedingungen.
21. Tragen Sie keine brennbare oder lose Kleidung, wenn Sie Solo Stove-Feuerschalen bedienen.
22. Der Konsum von Alkohol, verschreibungspflichtigen oder nicht verschreibungspflichtigen Medikamenten kann die Fähigkeit des Verbrauchers beeinträchtigen, Solo Stove-Feuerschalen sicher zu bedienen.
23. Solo Stove-Feuerschalen sind für die Verwendung mit Standard-Scheitholz ausgelegt und funktionieren mit anderen Brennstoffen möglicherweise nicht ordnungsgemäß.
24. Verwenden Sie kein Wasser zum Löschen des Feuers, da dies zu Schäden an der Feuerschale sowie zu Verletzungen des Benutzers führen kann.
25. Entsorgen Sie die Asche ordnungsgemäß! Nach dem vollständigen Erlöschen sollte die Asche in einen Metallbehälter mit einem verschlossenen Metalldeckel gegeben werden.
26. Überprüfen Sie Ihre Solo Stove-Feuerschale nach einer längeren Nichtbenutzung auf Anzeichen von Beschädigungen und Kreosotablagerungen.
27. Solo Stove Feuerschalen sind nicht für den gewerblichen Gebrauch bestimmt.
28. Bei der Verwendung von Solo Stove Fire Starter Gel™ oder Starters müssen die Anweisungen zum Anzünden und alle in der mit dem Fire Starter Gel oder den Starters mitgelieferten Anleitungen enthaltenen Hinweise befolgt werden.

KOMPONENTEN

Flammenring



Quick-Strike Base Plate™

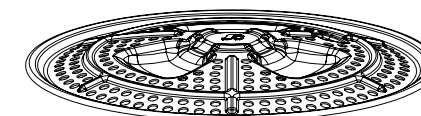

Aschenkasten

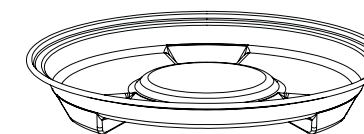

Summit 19.5™

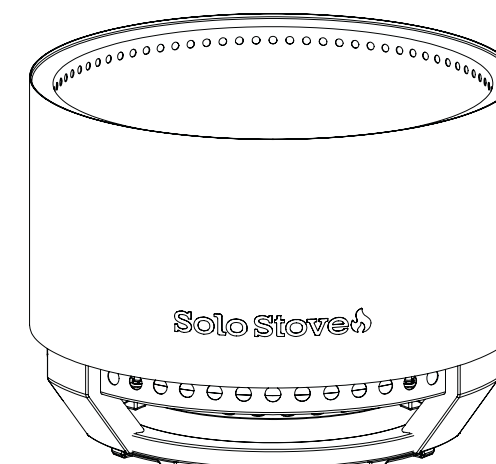

EMPFOHLENE ZÜNDMETHODEN

Solo Stove Feueranzünder-Gel™

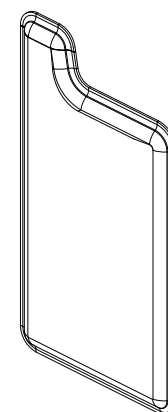

Solo Stove Starter

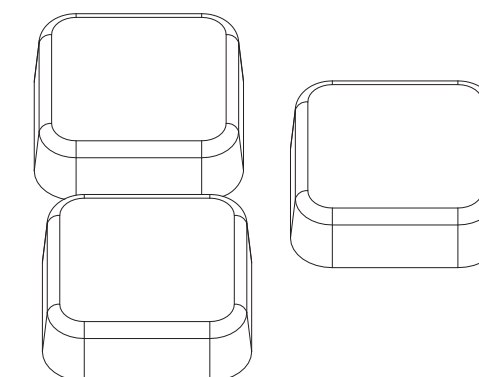

SUMMIT 19.5™ RAUCHFREIE FEUERSCHALE – EIGENSCHAFTEN

Integrierter Ständer

Sorgt dafür, dass Sie Ihr Feuer auf den meisten Oberflächen wie Gras, Rasen, Terrassen oder Holzdecks. Keine Montage erforderlich.

Quick-Strike Base Plate™

Eine patentierte, intuitive Feuerstellenlösung, die das Anzünden eines Feuers einfacher denn je macht. Kompatibel mit Solo Stove Fire Starter Gel™ oder Starters.

Optimierte Wandhöhe

Wir haben eine niedrigere Feuerstellenwand entwickelt, um mehr Flamme zu zeigen zu sehen ist, ohne dabei auf unser rauchfreies Erlebnis zu verzichten.

Unübertroffene rauchfreie Technologie

Die charakteristische 360° Airflow™- und Secondary Burn sorgen für eine sauberere, raucharme Verbrennung und ein besseres Feuererlebnis – verbessert im Summit 19.5™ mit noch besserer Luftstromleistung.

Hochwertiger Edelstahl

Hergestellt aus hochwertigem Edelstahl für ein langlebiges, korrosionsbeständiges und jahrelanges Beisammensitzen am Feuer.

Lebenslange Garantie

Mit lebenslanger Garantie, damit Sie viele Jahre lang Freude an Ihrer Feuerschale haben. Scannen Sie den QR-Code im Abschnitt „Garantie“, um zu erfahren, wie Sie schnell und einfach Ihre lebenslange Garantie sichern können.

Herausnehmbare Ascheschale

Befindet sich unter der Bodenplatte und fängt die gesamte Asche an einem Ort auf. Einfach herausnehmen, leeren und schon sind Sie bereit für Ihr nächstes Feuer.

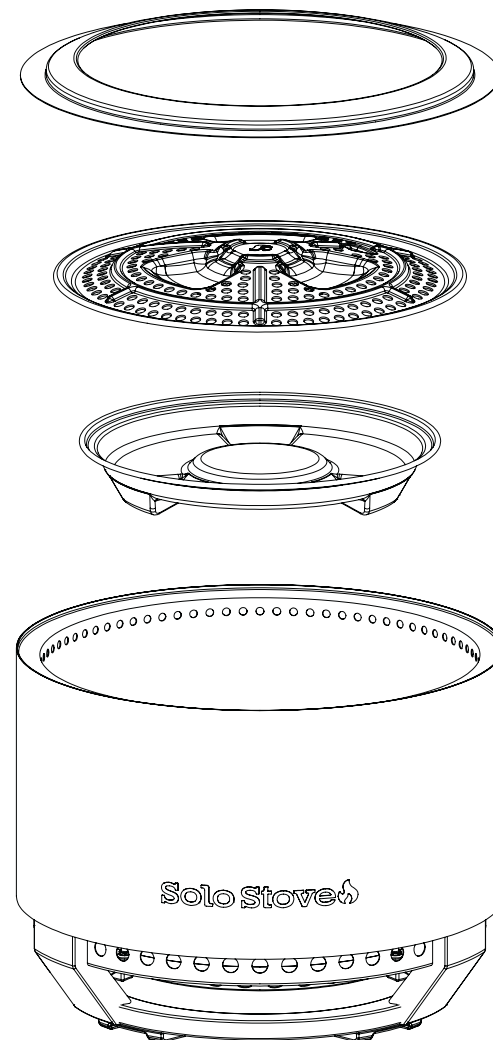

TIPPS FÜR OPTIMALE LEISTUNG

1. Entzünden Sie Ihr Feuer mit Gel oder Feueranzündern.

Die Quick-Strike Base Plate™ macht das Anzünden des Feuers wirklich einfach und nimmt Ihnen das Rätselraten ab. Verwenden Sie für beste Leistung unbedingt Solo Stove Fire Starter Gel™ oder Anzünder von Solo Stove, um eine optimale Leistung zu erzielen.

2. Lassen Sie das Feuer erst eine starke Glut entwickeln, bevor Sie weiteres Holz hinzufügen.

Warten Sie einige Minuten, bis sich ein starkes Glutbett gebildet hat und heißer wird, wodurch die Sekundärverbrennung aktiviert wird und ein rauchfreies Erlebnis.

3. Verwenden Sie nur trockenes, gespaltenes Hartholz.

Nasses oder weiches Holz erzeugt Rauch und verringert die Verbrennungseffizienz.

4. Füllen Sie die Feuerschale nicht über die Entlüftungslöcher hinaus.

Halten Sie die Holzscheite unterhalb der oberen Entlüftungslöcher, um einen vollständigen Luftstrom und eine rauchfreie Leistung zu gewährleisten.

5. Lassen Sie die Wände aufheizen, um einen rauchfreien Luftstrom zu verbessern.

Für eine optimale rauchfreie Verbrennung lassen Sie das Holz und das Feuer bis zum Rand der Feuerstelle ausdehnen. Durch Erhitzen des Sockels der Wand wird der rauchfreie Luftstrom optimiert.

SO BAUEN SIE IHRE FEUERSTELLE AUF

1. Packen Sie Ihre Feuerschale aus

Nehmen Sie die Feuerschale und alle internen Komponenten heraus: Flammenring, Quick-Strike Base Plate™ und Ascheauffangbehälter.

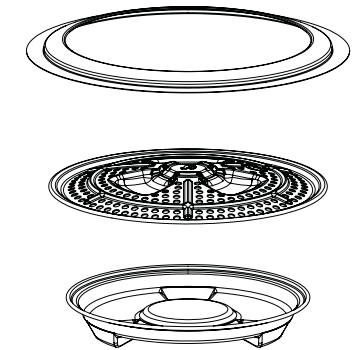
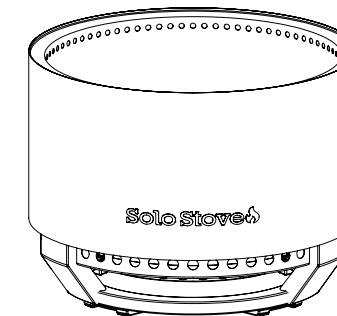

2. Installieren Sie die Quick-Strike Base Plate™ und die Ascheschale

A) Stellen Sie die Ascheschale in die Mitte der Feuerschale.

B) Setzen Sie die Quick-Strike Base Plate™ (mit der gewölbten Seite nach oben) darauf.

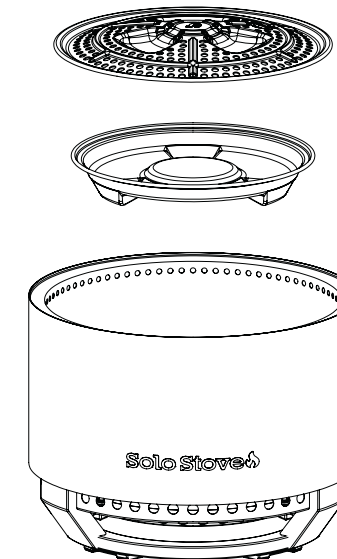

3. Setzen Sie den Flammenring ein

Positionieren Sie den Flammenring so, dass die Kuppelform und das Flammenlogo nach oben zeigen, um den Luftstrom und den Flammenschutz zu optimieren.

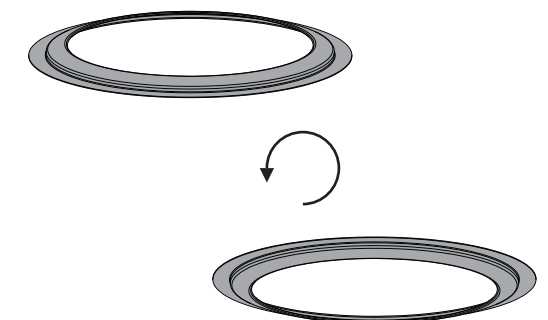
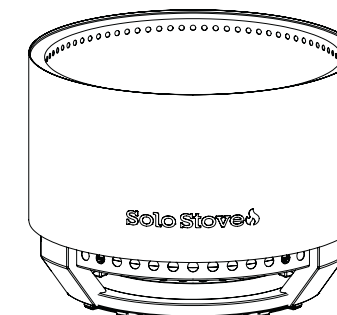

ZÜNDEN: OPTION 1, SOLO STOVE FIRE STARTER GEL™

1. Legen Sie Ihr Brennholz

Stapeln Sie kleine, trockene Holzscheite vorsichtig horizontal um die Bodenplatte herum. Beginnen Sie mit weniger Holz, etwa 5-6 gespaltenen Scheiten.

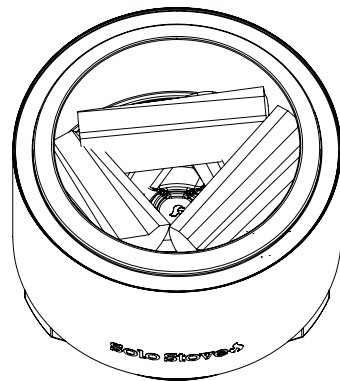

2. Anzünden mit Solo Stove Fire Starter Gel™

Gießen Sie eine ganze Packung Gelbrennstoff auf die Bodenplatte, bis sich das Gel in den Vertiefungen am Boden der Feuerschale sammelt.

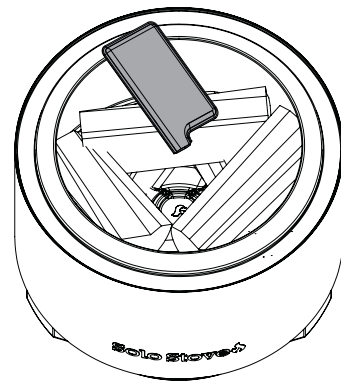

Verwenden Sie ein langhalsiges Feuerzeug, um das Gel auf der Bodenplatte schnell (innerhalb von 1 Minute nach dem Einfüllen) zu entzünden. Die Flamme entzündet das angesammelte Gel unter dem Anzündholz. Wenn das Holz nicht brennt, warten Sie und wiederholen Sie den Vorgang. Gießen Sie KEIN weiteres Gel ein, bis die Feuerschale vollständig abgekühlt ist.

3. Das Feuer pflegen

Fügen Sie nach und nach Holz hinzu, um das Feuer am Brennen zu halten. Vermeiden Sie es, die Kammer zu überfüllen oder Holz über den Lüftungslöchern zu stapeln, da dies den Luftstrom blockiert und Rauch erzeugt.

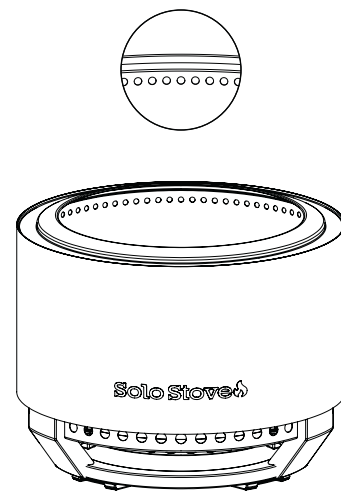

4. Lassen Sie das Feuer natürlich ausbrennen

Gießen Sie kein Wasser auf das Feuer. Lassen Sie es von selbst erlöschen und abkühlen, bevor Sie die Feuerschale reinigen. Lassen Sie das Feuer niemals unbeaufsichtigt, bis es vollständig erloschen ist.

⚠️ WARNUNG

DIE OBERFLÄCHEN SIND WÄHREND UND NACH DEM GEBRAUCH EXTREM HEISS. MIT VORSICHT BEHANDELN.

ZÜNDUNG: OPTION 2, SOLO STOVE STARTER

1. Platzieren Sie die Anzünder

Wenn Sie Solo Stove Starter verwenden, legen Sie diese in die Vertiefungen rund um die Quick-Strike Base Plate™, bevor Sie Ihr Brennholz hinzufügen.

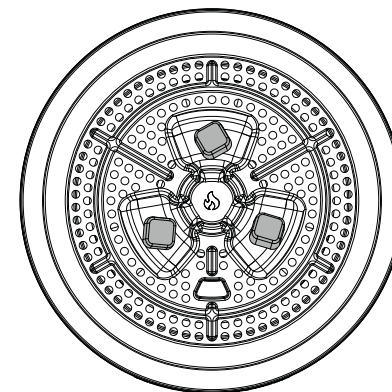

2. Legen Sie Ihr Brennholz ein

Stapeln Sie kleine, trockene Holzscheite vorsichtig horizontal um die Base Plate herum. Beginnen Sie mit weniger Holz, etwa 5-6 gespaltenen Scheiten.

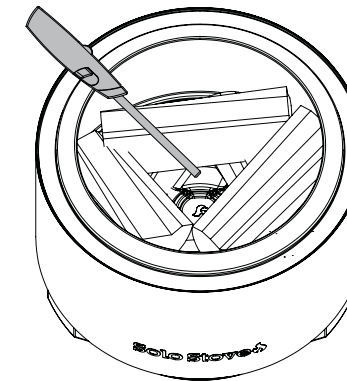

Verwenden Sie ein langhalsiges Feuerzeug, um die Anzünder zu entzünden.

3. Das Feuer pflegen

Fügen Sie nach und nach Holz hinzu, um das Feuer am Brennen zu halten. Vermeiden Sie es, die Kammer zu überfüllen oder Holz über den Lüftungslöchern zu stapeln, da dies den Luftstrom blockiert und Rauch erzeugt.

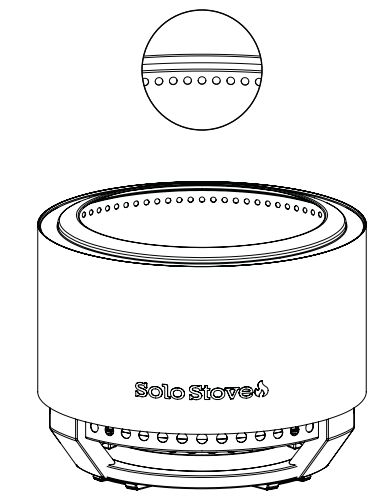

4. Lassen Sie das Feuer natürlich ausbrennen

Gießen Sie kein Wasser auf das Feuer. Lassen Sie es von selbst erlöschen und abkühlen, bevor Sie die Feuerschale reinigen. Lassen Sie es niemals unbeaufsichtigt, bis es vollständig erloschen ist.

⚠️ WARNUNG

DIE OBERFLÄCHEN SIND WÄHREND UND NACH DEM GEBRAUCH EXTREM HEISS. MIT VORSICHT BEHANDELN.

REINIGUNG UND LAGERUNG

- Überprüfen Sie das Produkt regelmäßig auf Verschleiß oder schwarze, teerartige Ablagerungen von früheren Verbrennungen – dies ist ein natürliches Nebenprodukt von Holzfeuern, das als Kreosot bezeichnet wird.
- Lassen Sie die Feuerschale vor der Reinigung vollständig abkühlen.
- Entfernen Sie die Quick-Strike Base Plate™ und anschließend die Ascheschale. Leeren Sie die abgekühlte Asche in einen Metallbehälter mit verschließbarem Deckel.
- Reinigen Sie den Körper der Feuerstelle mit milder Seife und warmem Wasser unter Verwendung eines weichen Tuchs.
- Verwenden Sie den Solo Stove Shelter (separat erhältlich), wenn Sie die Feuerschale im Freien lagern.

GLANZ WIEDERHERSTELLEN

1. Lassen Sie die Feuerschale etwas abkühlen oder stellen Sie sie in die Sonne, um die Ablagerungen auf der Oberfläche zu lösen.
2. Reinigen Sie ihn nach dem vollständigen Abkühlen mit einem weichen Tuch und Edelstahlpolitur.
3. Polieren Sie sie, um ein gleichmäßiges, gebürstetes Metallfinish wiederherzustellen.
4. Verwenden Sie keine Stahlwolle oder aggressive Scheuermittel auf der Oberfläche.
5. Ihre Feuerstelle entwickelt durch den Gebrauch auf natürliche Weise eine schöne Patina.

FEHLERSUCHE

Wenn Sie Hilfe benötigen, besuchen Sie solostove.com oder wenden Sie sich an Solo-Kundendienst unter : (833) 456-8958 Montag bis Freitag von 9 bis 19 Uhr (CT) Weitere Informationen finden Sie auch unter solostove.com

EUROPA

Solo Brands Europe B.V.

Geysendorfferweg 15 Unit DC 2
3088 GJ Rotterdam - the Netherlands
eu.help@solostove.com

V.1_SS19-SD-3.0_100225

GARANTIE

Möglicherweise haben Sie Anspruch auf unsere lebenslange Garantie.

Alle Details finden Sie unter solostove.com oder durch Scannen dieses QR-Codes:



SOLO STOVE SUMMIT 19.5™ ROOKLOZE VUURPLAATS

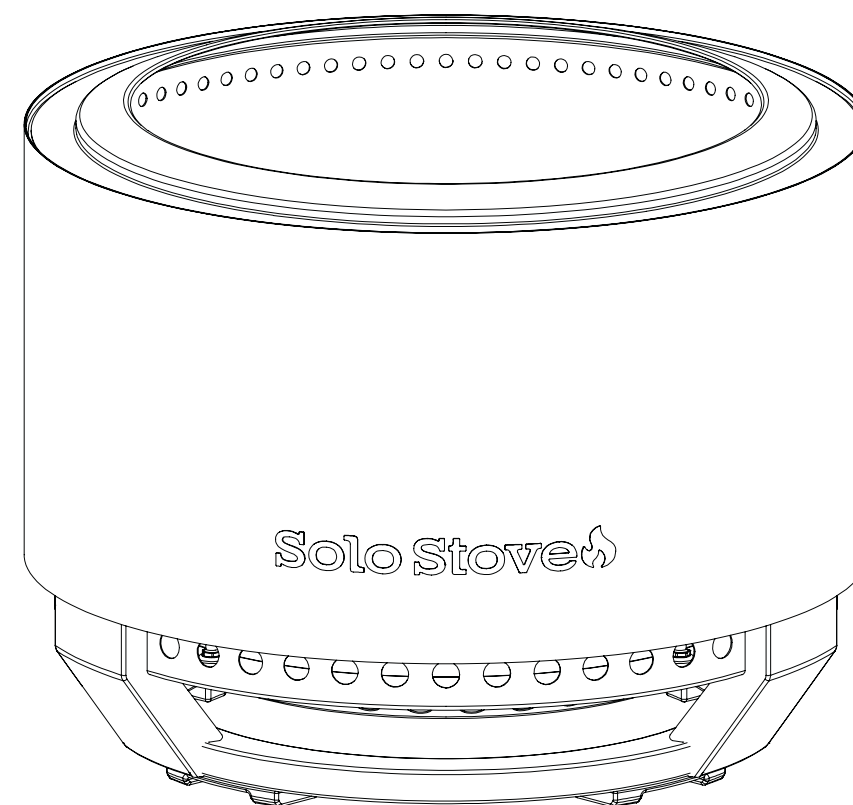

Lees de volledige handleiding voordat u het product gebruikt.

EUROPA		Duits	PG 41
Engels	PG 1	Nederlands	PG 49
Frans	PG 9	Dansk	PG 57
Spaans	PG 17	Suomalainen	PG 65
Italiaans	PG 25	Noors	PG 73
Portugees	PG 33	Zweeds	PG 81

VEILIGHEIDSMATREGELEN

▲ WAARSCHUWING! WAARSCHUWING! ALLEEN VOOR GEBRUIK BUITENSHUIS!

1. Gebruik Solo Stove-vuurkorven pas nadat u de gebruiksaanwijzing en waarschuwingen voor gebruikers hebt gelezen. Er kan ernstig letsel, overlijden en/of materiële schade optreden.
2. Gebruik Solo Stove-vuurkorven altijd in overeenstemming met alle toepasselijke lokale, provinciale en nationale voorschriften. Neem voor meer informatie contact op met uw plaatselijke brandweer.
3. Solo Stove-vuurkorven zijn geen speelgoed en kunnen gevaarlijk zijn. Wees bij het gebruik van Solo Stove-vuurkorven even voorzichtig als bij open vuur.
4. Gebruik Solo Stove-vuurkorven niet als u jonger bent dan 18 jaar, tenzij onder streng toezicht van een volwassene.
5. Laat Solo Stove-vuurkorven nooit onbeheerd achter wanneer ze heet zijn, vooral niet wanneer er kinderen of huisdieren in de buurt zijn of wanneer ze worden gebruikt op of in de buurt van potentieel brandbare oppervlakken.
6. Wijzig of modificeer Solo Stove-vuurkorven op geen enkele manier. Dit kan leiden tot ernstig letsel, de dood en/of materiële schade.
7. Solo Stove-vuurkorven zijn uitsluitend bedoeld voor gebruik buitenshuis.
8. Gebruik Solo Stove-vuurkorven niet binnenshuis, zoals in een gebouw, garage of andere afgesloten ruimte. Er kan zich giftig koolmonoxide ophopen, wat kan leiden tot verstikking en mogelijk de dood.
9. Gebruik Solo Stove-vuurkorven niet onder overkappingen of in de buurt van onbeschermde brandbare constructies. Vermijd gebruik in de buurt van overhangende bomen of struiken.
10. Gebruik Solo Stove-vuurkorven altijd op een vlakke ondergrond en houd licht ontvlambare voorwerpen uit de buurt wanneer de vuurkorf in gebruik is.
11. **WAARSCHUWING:** Wees uiterst voorzichtig bij het gebruik van Solo Stove-vuurkorven op of in de buurt van brandbare oppervlakken. Vliegende vonken en sintels vormen een inherent risico bij het gebruik van een vuurkorf en kunnen brandbare oppervlakken beschadigen of in brand steken. Gebruik op houten of composiet terrasplanken is op eigen risico en kan leiden tot verkooling of ontbranding als het oppervlak niet voldoende bestand is of als de vuurkorf verkeerd wordt gebruikt.
12. Gebruik geen benzine, kerosine of dieselbrandstof om Solo Stove-vuurkorven aan te steken of opnieuw aan te steken.
13. Leun niet over Solo Stove-vuurkorven heen tijdens het aansteken of wanneer ze in gebruik zijn.
14. Solo Stove-vuurkorven worden tijdens het gebruik extreem heet. Raak uw vuurkorf nooit aan en probeer deze nooit te verplaatsen tijdens het gebruik of voordat deze volledig is afgekoeld.
15. Leun niet tegen vuurkorven van Solo Stove en laat geen lichaamsdelen deze aanraken tijdens het gebruik of na gebruik, totdat ze volledig zijn afgekoeld.
16. Leun geen voorwerpen tegen Solo Stove-vuurkorven tijdens het gebruik.
17. Bewaar of gebruik geen benzine of andere brandbare dampen of vloeistoffen in de buurt van Solo Stove-vuurkorven tijdens het gebruik.
18. Gebruik Solo Stove-vuurkorven niet op of in de buurt van auto's, vrachtwagens, bestelwagens of recreatievoertuigen.
19. Houd alle elektrische snoeren uit de buurt van Solo Stove-vuurkorven.
20. Gebruik Solo Stove-vuurkorven niet bij winderige omstandigheden.
21. Draag geen brandbare of loszittende kleding tijdens het gebruik van Solo Stove-vuurkorven.
22. Het gebruik van alcohol, voorgeschreven medicijnen of vrij verkrijgbare medicijnen kan het vermogen van de consument om Solo Stove-vuurkorven veilig te gebruiken, aantasten.
23. Solo Stove-vuurkorven zijn ontworpen voor gebruik met standaard brandhout en werken mogelijk niet goed met andere brandstoffen.
24. Gebruik geen water om het vuur te doven, aangezien dit schade aan de vuurkorf en letsel bij de gebruiker kan veroorzaken.
25. Voer as op de juiste manier af! Als de as volledig is gedooft, moet deze in een metalen container met een afgesloten metalen deksel worden gedaan.
26. Controleer uw Solo Stove-vuurkorf na een periode van niet-gebruik op tekenen van schade en creosootophoping.
27. Solo Stove-vuurkorven zijn niet bedoeld voor commercieel gebruik.
28. Elk gebruik van Solo Stove Fire Starter Gel™ of Starters moet voldoen aan de aanstekinstructies en aan alle handleidingen die bij Fire Starter Gel of Starters worden geleverd.

ONDERDELEN

Vlamring



Quick-Strike Base Plate™

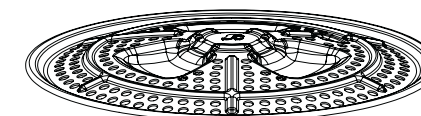

Asbak

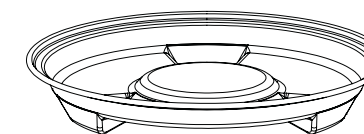

Summit 19.5™

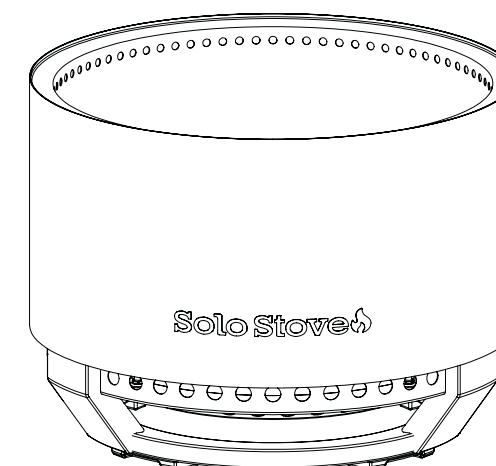

AANBEVOLEN VERLICHTINGSMETHODEN

Solo Stove Fire Starter Gel™

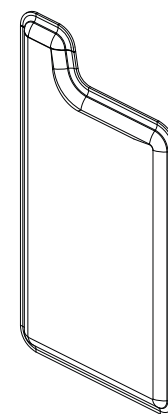

Solo Stove Starters

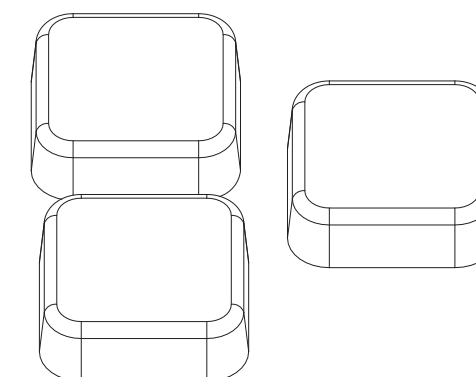

SUMMIT 19.5™ ROOKLOZE VUURPLAATS KENMERKEN

Ingebouwde standaard

Zorgt ervoor dat u veilig van uw vuur kunt genieten op de meeste oppervlakken, zoals gras, kunstgras, terrassen of houten vloanders. Geen montage nodig.

Quick-Strike Base Plate™

Een gepatenteerde, intuïtieve vuurkorfoplossing die het aansteken van een vuur eenvoudiger dan ooit maakt. Compatibel met Solo Stove Fire Starter Gel™ of Starters.

Geoptimaliseerde wandhoogte

We hebben een lagere vuurkorfwand ontworpen om meer vlammen te laten zien zonder afbreuk te doen aan onze rookloze ervaring.

Ongeëvenaarde rookloze technologie

Solo Stove's kenmerkende 360° Airflow™ en Secondary Burn zorgen voor een schonere, rookarme verbranding voor een betere ervaring bij het haardvuur ervaring – verbeterd in Summit 19.5™ met nog betere luchtstroomprestaties.

Hoogwaardig roestvrij staal

Gemaakt van hoogwaardig roestvrij staal voor een duurzame, corrosiebestendige en jarenlang plezier rond de vuurplaats.

Levenslange garantie

Wordt geleverd met een levenslange garantie, zodat u nog jarenlang van uw vuurkorf kunt genieten jarenlang kunt genieten. Scan de QR-code in het gedeelte Garantie om te zien hoe u snel en eenvoudig uw levenslange garantie kunt verkrijgen.

Verwijderbare aslade

Bevindt zich onder de bodemplaat en vangt alle as op één plek op. Gewoon optillen, legen en klaar is Kees – u bent klaar voor uw volgende vuur.

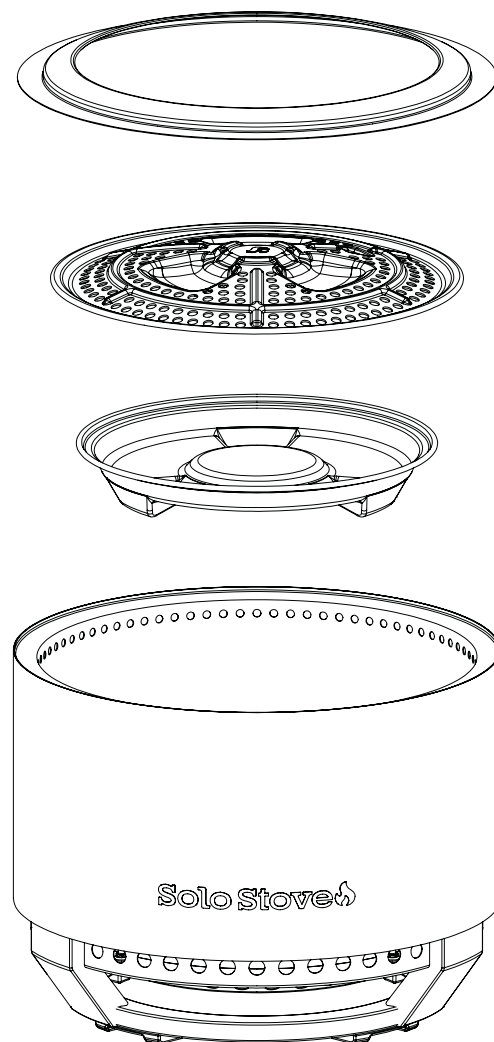

TIPS VOOR OPTIMALE PRESTATIES

1. Steek uw vuur aan met gel of aanmaakblokjes.

De Quick-Strike Base Plate™ maakt het aansteken van het vuur heel eenvoudig en neemt het giswerk weg. Gebruik Solo Stove Fire Starter Gel™ of Starters voor de beste prestaties.

2. Laat het vuur eerst een sterke gloed ontwikkelen voordat meer hout toevoegt.

Geef het vuur een paar minuten de tijd om een sterk gloeiend vuur te vormen en heter wordt, waardoor de secundaire verbranding wordt geactiveerd en rookloze ervaring activeert.

3. Gebruik alleen droog, gekloofd hardhout.

Nat of zacht hout produceert rook en vermindert de verbrandingsefficiëntie.

4. Vul de vuurkorf niet boven de ventilatieopeningen.

Houd houtblokken onder de bovenste ventilatiegaten om een volledige luchtstroom en rookvrije prestaties.

5. Laat de wanden opwarmen om een rookvrije luchtstroom te verbeteren.

Voor een optimale rookvrije verbranding laat u het hout en het vuur uit te breiden tot aan de rand van de vuurkorf. Door de bodem van de wand zal de rookvrije luchtstroom optimaliseren.

HOE MOET U UW VUURPLAATS MONTEREN

1. Haal uw vuurkorf uit de doos

Haal de vuurkorf en alle interne onderdelen uit de doos: vlamring, Quick-Strike Base Plate™ en aslade.

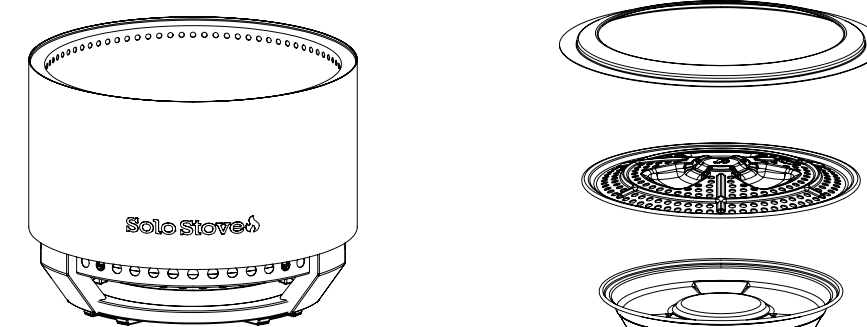

2. Installeer de Quick-Strike Base Plate™ en de aslade

A) Plaats de aslade in het midden van de vuurkorf.

B) Plaats de Quick-Strike Base Plate™ (met de koepel naar boven) erop.

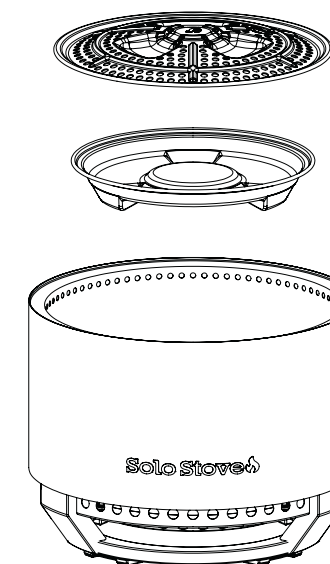

3. Plaats de vlamring

Plaats de vlamring met de koepelvorm en het vlamlogo naar boven gericht om de luchtstroom en vlambeveiliging te optimaliseren.

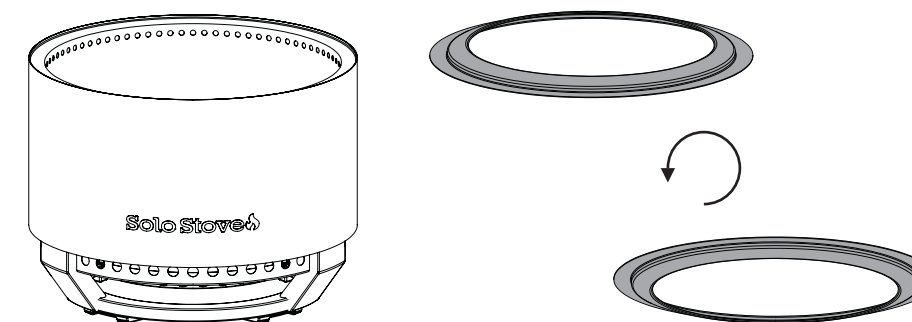

HOE TE ONTSTEKEN: OPTIE 1, SOLO STOVE FIRE STARTER GEL™

1. Plaats uw brandhout

Stapel kleine stukken droog, gekloofd hout voorzichtig horizontaal rond de basisplaat. Begin met minder hout, ongeveer 5-6 gekloofde houtblokken.

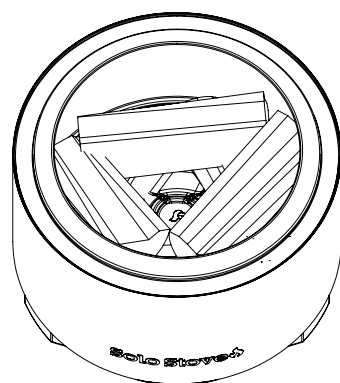

2. Ontsteken met Solo Stove Fire Starter Gel™

Giet een volledig zakje gelbrandstof op de basisplaat totdat het zich verzamelt in de kuiltjes aan de basis van de vuurkorf.

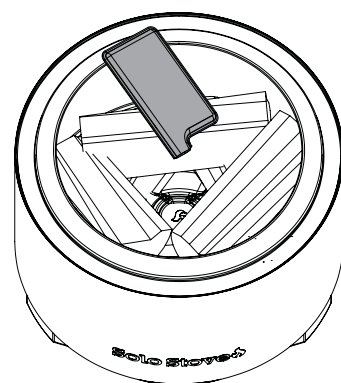

Gebruik een aansteker met lange hals om de gel op de basisplaat snel (binnen 1 minuut na het gieten) aan te steken. De vlam zal de gel onder het aanmaakhout doen ontbranden. Als het hout niet ontbrandt, wacht dan even en herhaal het proces. Giet GEEN extra gel bij totdat de vuurkorf volledig is afgekoeld.

3. Onderhoud het vuur

Voeg geleidelijk hout toe om het vuur brandend te houden. Vermijd het overvullen van de kamer of het stapelen boven de ventilatieopeningen, omdat dit de luchtstroom blokkeert en rook veroorzaakt.

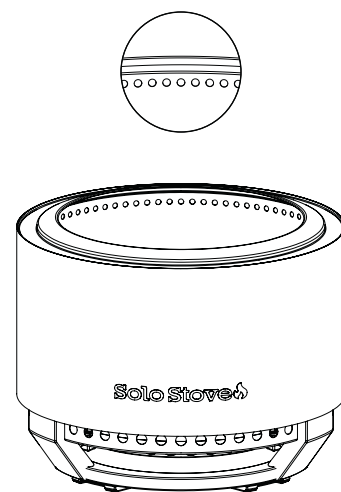

4. Laat het vuur op natuurlijke wijze uitbranden

Giet geen water op het vuur. Laat het vuur vanzelf doven en afkoelen voordat u de vuurkorf schoonmaakt. Laat het vuur nooit onbeheerd achter totdat het volledig is gedoofd.

⚠ WAARSCHUWING

OPPERVLAKKEN ZIJN TIJDENS EN NA GEBRUIK EXTREEM HEET. GA VOORZICHTIG TE WERK.

HOE TE ONTSTEKEN: OPTIE 2, SOLO STOVE STARTER

1. Plaats de starters

Als u Solo Stove Starters gebruikt, plaats deze dan in de uitsparingen rond de Quick-Strike Base Plate™ voordat u uw brandhout toevoegt.

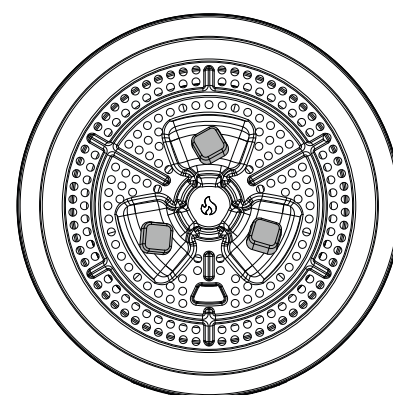

2. Plaats uw brandhout

Stapel voorzichtig kleine stukjes droog, gekloofd hout horizontaal rond de Base Plate. Begin met minder hout, ongeveer 5-6 gekloofde houtblokken.

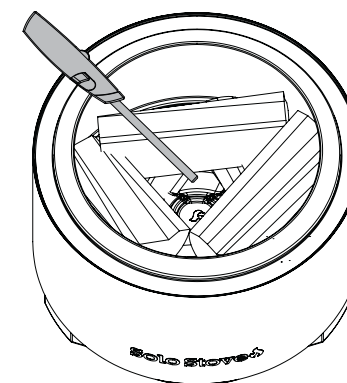

Gebruik een aansteker met lange hals om de Starters aan te steken.

3. Onderhoud het vuur

Voeg geleidelijk hout toe om het vuur brandend te houden. Vermijd het overmatig vullen van de kamer of het stapelen boven de ventilatieopeningen, omdat dit de luchtstroom blokkeert en rook veroorzaakt.

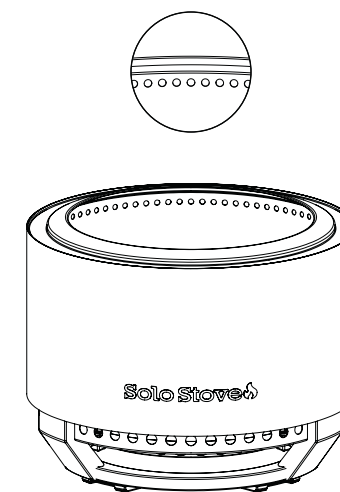

4. Laat het vuur op natuurlijke wijze uitbranden

Giet geen water op het vuur. Laat het vuur vanzelf doven en afkoelen voordat u de vuurkorf schoonmaakt. Laat het vuur nooit onbeheerd achter totdat het volledig is gedoofd.

⚠ WAARSCHUWING

OPPERVLAKKEN ZIJN TIJDENS EN NA GEBRUIK EXTREEM HEET. WEES VOORZICHTIG.

REINIGING EN OPSLAG

- Controleer regelmatig op slijtage of zwarte, teerachtige aanslag van eerdere verbrandingen — dit is een natuurlijk bijproduct van houtvuren dat creosoot wordt genoemd.
- Laat de vuurkorf volledig afkoelen voordat u deze schoonmaakt.
- Verwijder de Quick-Strike Base Plate™ en vervolgens de aslade. Leeg de afgekoelde as in een metalen bak met een afsluitbaar deksel.
- Reinig de behuizing van de vuurkorf met milde zeep en warm water en een zachte doek.
- Gebruik de Solo Stove Shelter (apart verkrijgbaar) wanneer u de vuurkorf buiten opslaat.

GLANS HERSTELLEN

1. Laat de vuurkorf iets opwarmen of in de zon staan om de aanslag op het oppervlak los te maken.
2. Nadat hij volledig is afgekoeld, reinigt u hem met een zachte doek en roestvrijstalen polijstmiddel.
3. Poets de vuurkorf om een gelijkmatige, geborstelde metalen afwerking te herstellen.
4. Gebruik geen staalwol of agressieve schuurmiddelen op het oppervlak.
5. Uw vuurkorf krijgt door gebruik op natuurlijke wijze een mooie patina.

PROBLEEMOPLOSSING

Ga voor hulp naar solostove.com of neem contact op met Solo Customer Support op (833) 456-8958
9.00 - 19.00 uur, CT, maandag - vrijdag
Voor meer informatie kunt u ook terecht op solostove.com

EUROPA

Solo Brands Europe B.V.

Geysendorfferweg 15 Unit DC 2
3088 GJ Rotterdam - the Netherlands
eu.help@solostove.com

V.1_SS19-SD-3.0_100225

GARANTIE

U komt mogelijk in aanmerking voor onze levenslange garantie.

Zie solostove.com voor alle details
of door deze QR-code te scannen:



SOLO STOVE SUMMIT 19.5™ RØGFRI ILDSTED

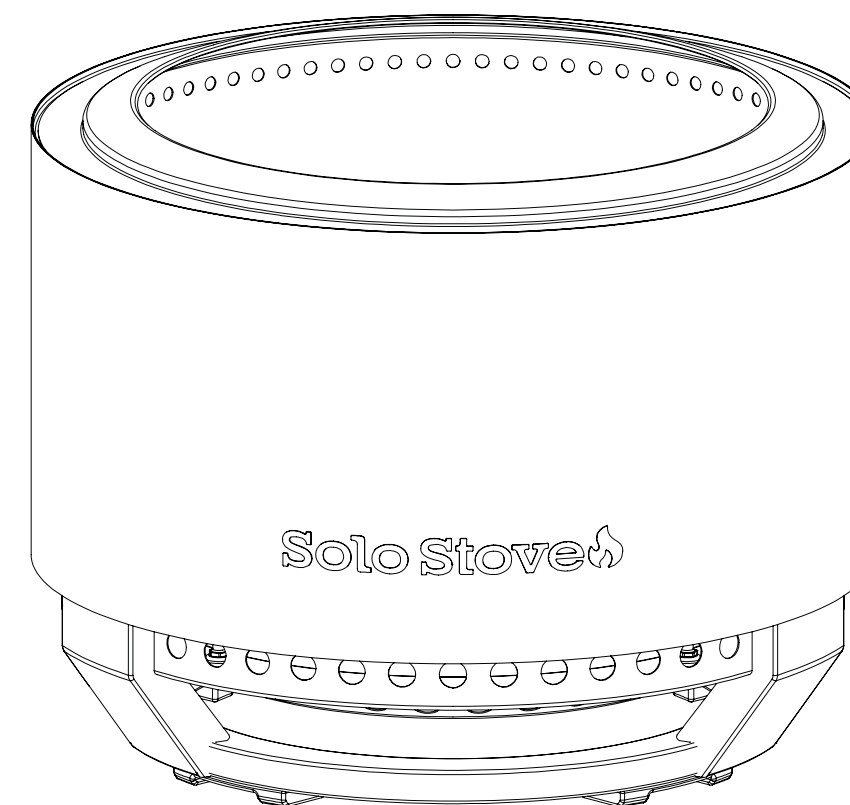

Læs hele manualen, før du tager produktet i brug.

EUROPA

Engelsk	PG 1	Tysk	PG 41
Fransk	PG 9	Nederlandsk	PG 49
Spansk	PG 17	Dansk	PG 57
Italiensk	PG 25	Suomalainen	PG 65
Portugisisk	PG 33	Norsk	PG 73
		Svenska	PG 81

AFSNITSTITEL SIKKERHEDSFORHOLDSREGLER

▲ ADVARSEL! KUN TIL UDENDØRS BRUG!

1. Brug ikke Solo Stove-ildsteder, før du har læst brugsanvisningen og brugeradvarselne. Der kan opstå alvorlig personskade, død og/eller materiel skade.
2. Brug altid Solo Stove-ildsteder i overensstemmelse med alle gældende lokale, statslige og nationale regler. Kontakt dit lokale brandvæsen for yderligere oplysninger.
3. Solo Stove-ildsteder er ikke legetøj og kan være farlige. Når du bruger Solo Stove-ildsteder, skal du udvise samme forsigtighed som ved åben ild.
4. Brug ikke Solo Stove-ildsteder, hvis du er under 18 år, medmindre du er under streng opsyn af en voksen.
5. Lad aldrig Solo Stove-ildsteder stå uden opsyn, mens de er varme, især når der er børn eller kæledyr i nærheden, eller når de bruges på eller i nærheden af potentielt brændbare overflader.
6. Solo Stove-ildsteder må ikke ændres eller modificeres på nogen måde. Dette kan medføre alvorlig personskade, død og/eller materielle skader.
7. Solo Stove-ildsteder er kun til udendørs brug.
8. Brug ikke Solo Stove-ildsteder indendørs, herunder i bygninger, garager eller andre lukkede områder. Giftig kullite kan ophobes og forårsage kvælning og muligvis død.
9. Brug ikke Solo Stove-ildsteder under noget overliggende eller i nærheden af ubeskyttede brændbare konstruktioner. Undgå at bruge dem i nærheden af overhængende træer eller buske.
10. Brug altid Solo Stove-ildsteder på plane overflader, og hold let brændbare genstande væk, når ildstedet er i brug.
11. BEMÆRK: Vær yderst forsigtig, når du bruger Solo Stove-ildsteder på eller i nærheden af brændbare overflader. Flyvende gnister og gløder er en iboende risiko ved brug af et ildsted og kan beskadige eller antænde brændbare overflader. Brug på træ- eller kompositdæk er på egen risiko og kan føre til forkulling eller antændelse, hvis overfladen ikke er tilstrækkeligt modstandsdygtig, eller hvis ildstedet misbruges.
12. Brug ikke benzin, petroleum eller diesel til at tænde eller genantænde Solo Stove-ildsteder.
13. Læn dig ikke over Solo Stove-ildsteder, når du tænder dem, eller når de er i brug.
14. Solo Stove-ildsteder er ekstremt varme, når de er i brug. Rør aldrig ved eller forsøg aldrig at flytte dit ildsted, mens det er i brug, eller før det er kølet helt af.
15. Læn dig ikke mod eller lad ingen kropsdele røre Solo Stove-ildsteder under brug eller efter brug, før de er kølet helt af.
16. Læn ikke genstande mod Solo Stove-ildsteder, mens de er i brug.
17. Opbevar eller brug ikke benzin eller andre brandfarlige dampe eller væsker i nærheden af Solo Stove-ildsteder, mens de er i brug.
18. Brug ikke Solo Stove-ildsteder på eller i nærheden af biler, lastbiler, varevogne eller fritidskøretøjer.
19. Hold alle elektriske ledninger væk fra Solo Stove-ildsteder.
20. Brug ikke Solo Stove-ildsteder i blæsende vejr.
21. Bær ikke brandfarligt eller løst tøj, når du betjener Solo Stove-ildsteder.
22. Brug af alkohol, receptpligtig medicin eller håndkøbsmedicin kan nedsætte forbrugers evne til at betjene Solo Stove-ildsteder på en sikker måde.
23. Solo Stove-ildsteder er designet til brug med standard brænde og fungerer muligvis ikke korrekt med andre brændselskilder.
24. Brug ikke vand til at slukke ilden, da dette kan beskadige ildstedet og forårsage personskade.
25. Bortskaf aske korrekt! Når asken er helt slukket, skal den placeres i en metalbeholder med et forsegle metal låg.
26. Efter en periode uden brug skal du kontrollere din Solo Stove-ildsted for tegn på skader og creosotophobning.
27. Solo Stove-ildsteder er ikke beregnet til kommerciel brug.
28. Enhver brug af Solo Stove Fire Starter Gel™ eller Starters skal overholde tændingsinstruktionerne og enhver manual, der følger med Fire Starter Gel eller Starters.

KOMPONENTER

Flammering



Quick-Strike Base Plate™

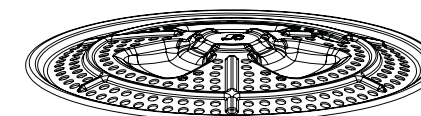

Askeskuffe

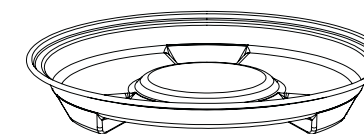

Summit 19.5™

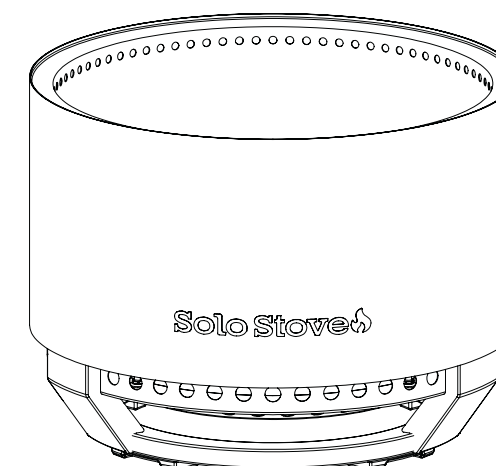

ANBEFALEDE TÆNDINGSMETODER

Solo Stove Fire Starter Gel™

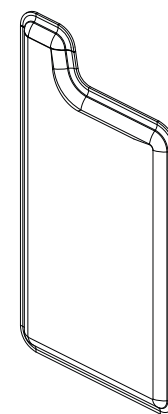

Solo Stove Starters

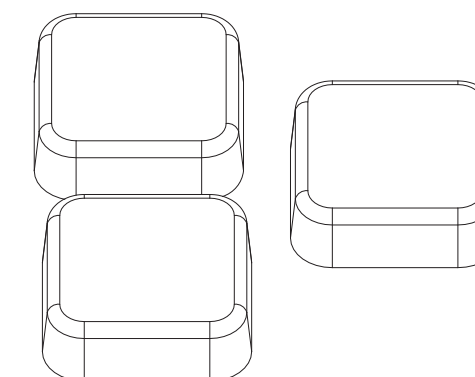

SUMMIT 19.5™ RØGLØS ILDSTED FUNKTIONER

Indbygget stativ

Sikrer, at du kan nyde din ild på de fleste overflader som græs, græstørv, terrasser eller træterrasser. Ingen samling kræves.

Quick-Strike Base Plate™

En patenteret, intuitiv løsning til bålpladser, der gør det nemmere end nogensinde at tænde bål nemmere end nogensinde. Kompatibel med Solo Stove Fire Starter Gel™ eller Starters.

Optimeret væghøjde

Vi har konstrueret en lavere Fire Pit-væg for at vise mere flamme uden at gå på kompromis med vores røgfri oplevelse.

Uovertruffen røgfri teknologi

Solo Stoves signatur 360° Airflow™ og Secondary Burn skaber en renere forbrænding med mindre røg for en bedre oplevelse ved ildstedet oplevelse – forbedret i Summit 19.5™ med endnu bedre luftstrømningsydelse.

Førsteklasses rustfrit stål

Fremstillet af rustfrit stål i høj kvalitet for en holdbar, korrosionsbestandig og mange års hygge omkring bålstedet.

Livstidsgaranti

Leveres med livstidsgaranti, så du kan nyde din ildsted i mange år fremover. Scan QR-koden i afsnittet Garanti for at se, hvordan du hurtigt og nemt kan sikre dig din livstidsgaranti.

Aftagelig askeskuffe

Sidder under bundpladen og opsamler al aske på ét sted. Bare løft, tøm og vupti – så er du klar til din næste bål.

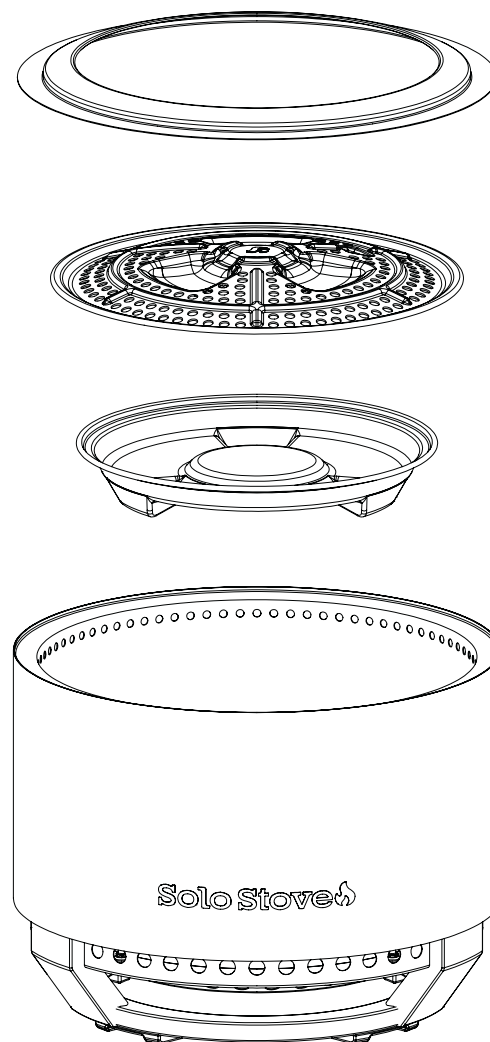

TIPS TIL OPTIMAL YDELSE

1. Tænd bålet med gel eller tændingsmidler.

Quick-Strike Base Plate™ gør det virkelig nemt at tænde bålet og fjerner gættet. Sørg for at bruge Solo Stove Fire Starter Gel™ eller Starters for at opnå den bedste ydeevne.

2. Lad ilden udvikle sig til stærke gløder, før

du tilføjer mere brænde. Giv ilden et par minutter til at danne et stærkt glødelag og blive varmere, hvilket vil aktivere den sekundære forbrænding og røgfri oplevelse.

3. Brug kun tørt, kløvet hårdtræ.

Vådt eller blødt træ vil producere røg og reducere forbrændingseffektiviteten.

4. Overfyld ikke ildstedet over ventilationshullerne.

Hold brændestykkerne under de øverste ventilationshuller for at sikre fuld luftgennemstrømning og røgfri ydeevne.

5. Lad væggene varme op for at forbedre den røgfri luftstrøm.

For at opnå den ultimative røgfri forbrænding skal du lade træet og ilden udvide sig til kanten af ildstedet. Opvarmning af bunden af væggen vil optimere den røgfri teknologis luftstrøm.

SÅDAN SAMLES DIN ILDSTED

1. Pak din ildsted ud

Tag ildstedet og alle indvendige komponenter ud: Flammering, Quick-Strike Base Plate™ og askeskuffe.

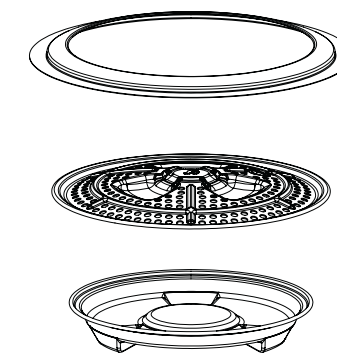
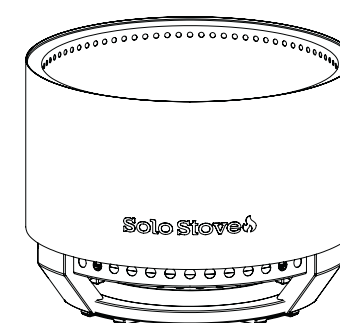

2. Installer Quick-Strike Base Plate™ og askeskuffen

A) Placer askeskuffen i midten af ildstedet.

B) Sæt Quick-Strike Base Plate™ (kuppelsiden opad) oven på den.

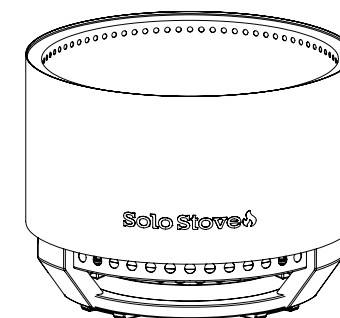
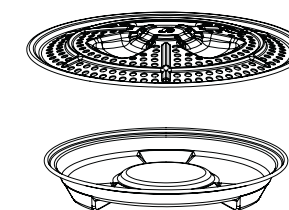

3. Indsæt flammeringen

Placer flammeringen med kuppelen og flammelogoet vendt opad for at optimere luftstrømmen og flammebeskyttelsen.

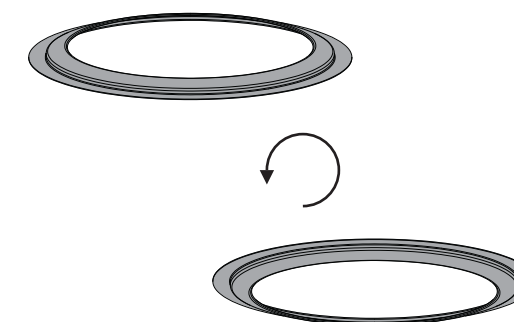
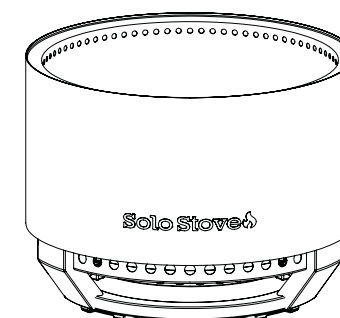

SÅDAN TÆNDES: MULIGHED 1, SOLO STOVE FIRE STARTER GEL™

1. Placer dit brænde

Stak forsigtigt små, tørre kløvede brændeknuder vandret omkring bundpladen. Start med mindre brænde, ca. 5-6 kløvede brændeknuder.

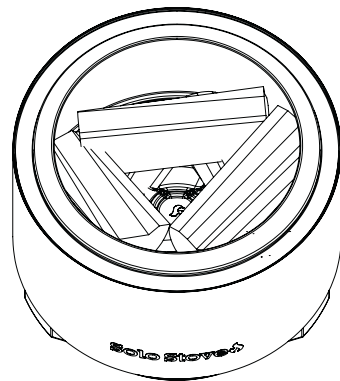

2. Tænding med Solo Stove Fire Starter Gel™

Hæld en hel pakke gelbrændstof på bundpladen, indtil det samler sig i fordybningerne i bunden af ildstedet.

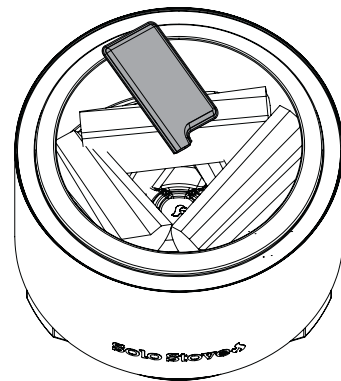

Brug en langhalset lighter til hurtigt (inden for 1 minut efter hældningen) at antænde gelen oven på bundpladen. Flammen vil antænde gelen under optændingsbrændet. Hvis træet ikke antændes, skal du vente med at gentage processen. Hæld IKKE mere gel på, før ildstedet er helt afkølet.

3. Pas på ilden

Tilføj træ gradvist for at holde ilden i gang. Undgå at overfylde kammeret eller stable træ over ventilationshullerne, da dette vil blokere luftstrømmen og skabe røg.

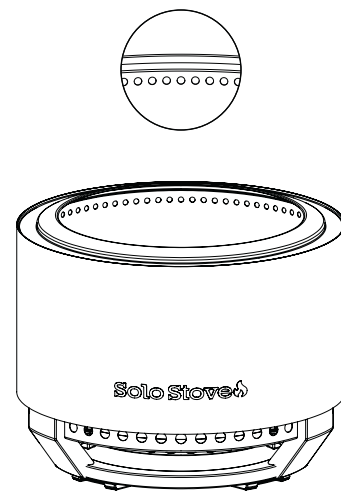

4. Lad det brænde ud naturligt

Hæld ikke vand på ilden. Lad den slukke og køle af af sig selv, før du rengør ildstedet. Lad det aldrig stå uden opsyn, før det er helt slukket.

▲ ADVARSEL

OVERFLADERNE VIL VÆRE EKSTREMT VARME UNDER OG EFTER BRUG. HÅNDTER MED FORSIGTIGHED.

TÆNDING: MULIGHED 2, SOLO STOVE STARTER

1. Placer starterne

Hvis du bruger Solo Stove Starters, skal du placere dem i fordybningerne omkring Quick-Strike Base Plate™, inden du tilføjer brændet.

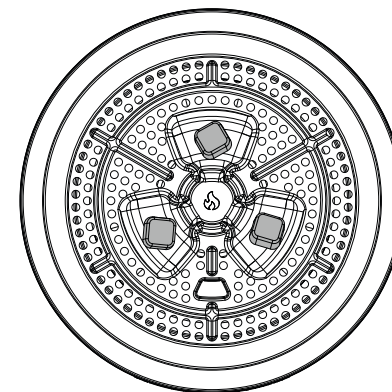

2. Placer dit brænde

Stak forsigtigt små, tørre kløvede brændeknuder vandret omkring Base Plate. Start med mindre brænde, ca. 5-6 kløvede brændeknuder.

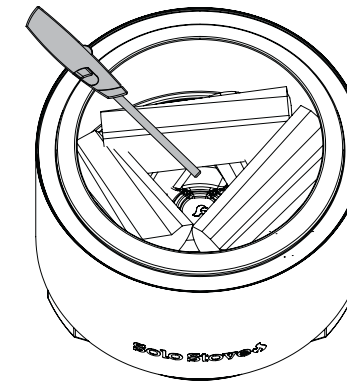

Brug en langhalset lighter til at antænde starterne.

3. Pas på ilden

Tilføj brænde gradvist for at holde ilden i gang. Undgå at overfylde kammeret eller stable brænde over ventilationshullerne, da dette vil blokere luftstrømmen og skabe røg.

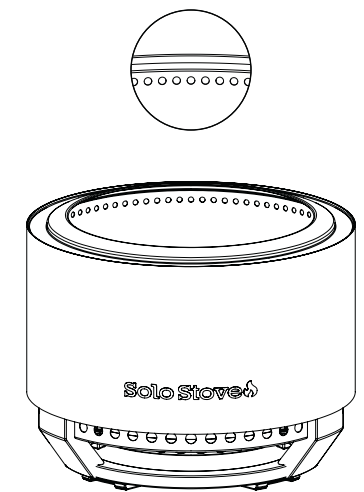

4. Lad det brænde ud naturligt

Hæld ikke vand på ilden. Lad den slukke og køle af af sig selv, før du rengør ildstedet. Lad det aldrig stå uden opsyn, før det er helt slukket.

▲ ADVARSEL

OVERFLADERNE VIL VÆRE EKSTREMT VARME UNDER OG EFTER BRUG. HÅNDTER MED FORSIGTIGHED.

RENGØRING OG OPBEVARING

- Kontroller regelmæssigt for slid eller sorte, tjære lignende aflejringer fra tidligere afbrændinger – det er et naturligt biprodukt fra brændende træ, der kaldes kreosot.
- Lad ildstedet køle helt af, før det rengøres.
- Fjern Quick-Strike Base Plate™ og derefter askeskuffen. Tøm den afkølede aske i en metalbeholder med et lukbart låg.
- Rengør ildstedets krop med mild sæbe og varmt vand ved hjælp af en blød klud.
- Brug Solo Stove Shelter (sælges separat), når du opbevarer den udendørs.

GENDAN GLANS

1. Lad ildstedet varme lidt op eller stå i solen for at løsne overfladeaflejringer.
2. Når den er kølet helt af, rengøres den med en blød klud og rustfrit stålpolish.
3. Poler den for at genoprette en ensartet, børstet metaloverflade.
4. Brug ikke ståluld eller stærke slibemidler på overfladen.
5. Din ildsted vil naturligt udvikle en smuk patina ved brug.

FEJLFINDING

For hjælp, besøg solostove.com eller kontakt Solo Kundesupport på 817-900-2664 9:00-19:00, CT, mandag-fredag
For mere information kan du også besøge solostove.com

EUROPA

Solo Brands Europe B.V.

Geysendorfferweg 15 Unit DC 2
3088 GJ Rotterdam - the Netherlands
eu.help@solostove.com

V.1_SS19-SD-3.0_100225

GARANTI

Du kan være berettiget til vores livstidsgaranti.

Se alle detaljer på solostove.com eller ved at scanne denne QR-kode:



SOLO STOVE SUMMIT 19.5™ SAVUTON TULIPAikka

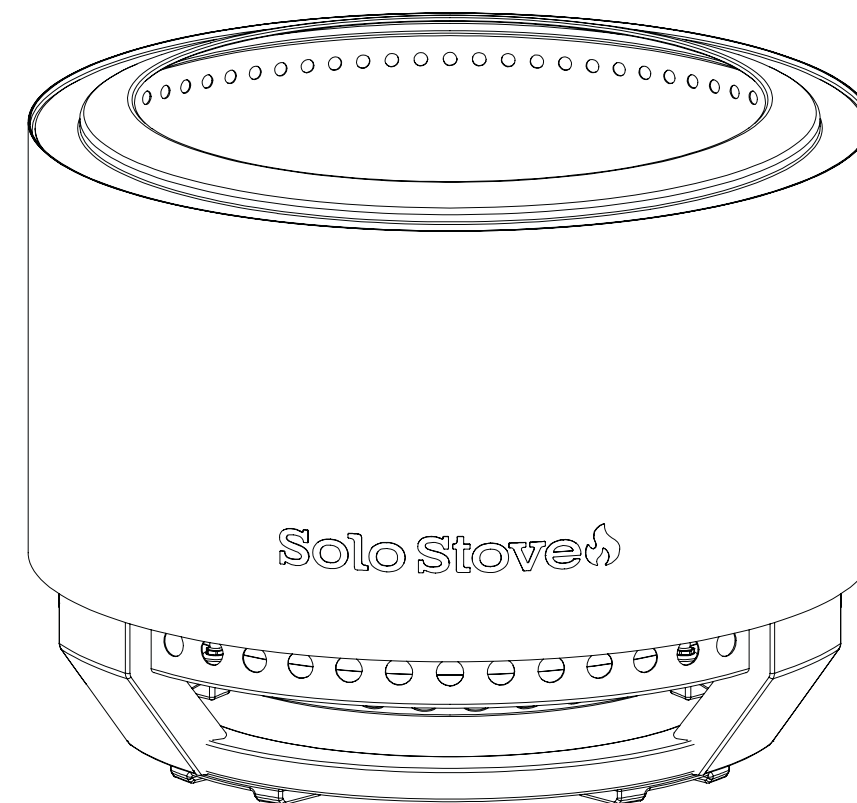

Lue käyttöohje kokonaan ennen käyttöä.

EUROOPPA

Englanti	PG 1	Saksa	PG 41
Ranska	PG 9	Hollanti	PG 49
Espanja	PG 17	Dansk	PG 57
Italiano	PG 25	Suomalainen	PG 65
Portugali	PG 33	Norja	PG 73
		Ruotsi	PG 81X

Solo Stove

TURVALLISUUSOHJEET

▲ VAROITUS! VAIN ULKOKÄYTTÖÖN!

1. Älä käytä Solo Stove -tulipaikkoja ennen kuin olet lukenut käyttöohjeet ja käyttäjälle tarkoitetut varoitukset. Vakavia vammoja, kuolemantapauksia ja/tai omaisuusvahinkoja voi sattua.
2. Käytä Solo Stove -tulipaikkoja aina kaikkien sovellettavien paikallisten, osavaltion ja kansallisten määräysten mukaisesti. Ota yhteyttä paikalliseen palolaitokseen saadaksesi lisätietoja.
3. Solo Stove -tulipaikat eivät ole leluja ja voivat olla vaarallisia. Käytä Solo Stove -tulipaikkoja samalla varovaisuudella kuin avotulta.
4. Alle 18-vuotiaat eivät saa käyttää Solo Stove -tulipaikkoja ilman aikuisten tiukkaa valvontaa.
5. Älä koskaan jätä Solo Stove -tulipaikkoja vartioimatta, kun ne ovat kuumia, etenkin jos lapsia tai lemmikkejä on lähellä tai jos niitä käytetään palavia pintoja lähellä.
6. Älä muuta tai muokkaa Solo Stove -tulipaikkoja millään tavalla. Se voi aiheuttaa vakavia vammoja, kuoleman ja/tai omaisuusvahinkoja.
7. Solo Stove -tulipaikat on tarkoitettu vain ulkokäyttöön.
8. Älä käytä Solo Stove -tulipaikkoja sisätiloissa, kuten rakennuksissa, autotalleissa tai muissa suljetuissa tiloissa. Myrkyllinen hiilimonoksidi voi kertyä ja aiheuttaa tukehtumisen ja mahdollisesti kuoleman.
9. Älä käytä Solo Stove -tulipaikkoja minkään yläpuolella tai suojaamattomien palavien rakenteiden lähellä. Vältä käyttöä lähellä ulkonevia puita tai pensaita.
10. Käytä Solo Stove -tulipaikkoja aina tasaisella alustalla ja pidä helposti syttyvät esineet poissa tulipaikan läheisyydestä, kun tulipaikka on käytössä.
11. HUOMAUTUS: Ole erittäin varovainen, kun käytät Solo Stove -tulipesää palavien pintojen päällä tai lähellä niitä. Tulipesän käytön yhteydessä on aina olemassa riski, että kipinöitä ja hiiliä lentää ympäriinsä ja vahingoittaa tai sytyttää palavia pintoja. Käyttö puu- tai komposiittiterassilla on omalla vastuullasi () ja voi johtaa pinnan hiiltymiseen tai syttymiseen, jos pinta ei ole riittävän kestävä tai jos tulipesää käytetään väärin.
12. Älä käytä bensiiniä, kerosiinia tai dieselpolttoainetta Solo Stove -tulipesien sytyttämiseen tai uudelleensyöttämiseen.
13. Älä nojaa Solo Stove -tulipesän yli sytyttäessäsi sitä tai sen ollessa käytössä.
14. Solo Stove -tulipesät ovat erittäin kuumia käytön aikana. Älä koskaan kosketa tai yritä siirtää tulipesää käytön aikana tai ennen kuin se on täysin jäähtynyt.
15. Älä nojaa Solo Stove -tulipesään tai anna kehosi osien koskettaa sitä käytön aikana tai käytön jälkeen, ennen kuin se on täysin jäähtynyt.
16. Älä nojaa esineitä Solo Stove -tulipesää vasten käytön aikana.
17. Älä säilytä tai käytä bensiiniä tai muita syttyviä höyryjä tai nesteitä Solo Stove -tulipesien läheisyydessä käytön aikana.
18. Älä käytä Solo Stove -tulipaikkoja autojen, kuorma-autojen, pakettiautojen tai matkailuautojen päällä tai lähellä niitä.
19. Pidä kaikki sähköjohdot poissa Solo Stove -tulipesistä.

20. Älä käytä Solo Stove -tulipesää tuulisissa olosuhteissa.
21. Älä käytä syttyviä tai väljiä vaatteita Solo Stove -tulipesien käytön aikana.
22. Alkoholien, reseptilääkkeiden tai reseptivapaiden lääkkeiden käyttö voi heikentää kuluttajan kykyä käyttää Solo Stove -tulipaikkoja turvallisesti.
23. Solo Stove -tulipaikat on suunniteltu käytettäväksi tavallisten polttopuiden kanssa, eivätkä ne välttämättä toimi kunnolla muiden polttoaineiden kanssa.
24. Älä sammuta tulta vedellä, sillä se voi vahingoittaa tulisijaa ja aiheuttaa vammoja käyttäjälle.
25. Hävitä tuhka asianmukaisesti! Kun tuli on täysin sammunut, tuhka on laitettava metalliseen astiaan, jossa on tiivis metallikansi.
26. Kun tulipaikkaa ei ole käytetty pitkään aikaan, tarkista, ettei siinä ole vaurioita tai kreosootin kertymiä.
27. Solo Stove -tulipesät eivät ole tarkoitettu kaupalliseen käyttöön.
28. Solo Stove Fire Starter Gel™ -sytytysgeelin tai sytyttimien käyttö on tehtävä sytytysohjeiden ja sytytysgeelin tai sytyttimien mukana toimitetun käyttöohjeen mukaisesti.

OSAT

Liekkirengas



Quick-Strike Base Plate™

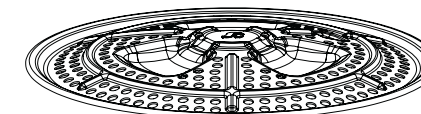

Tuhka-astia

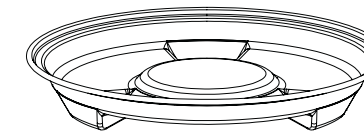

Summit 19.5™

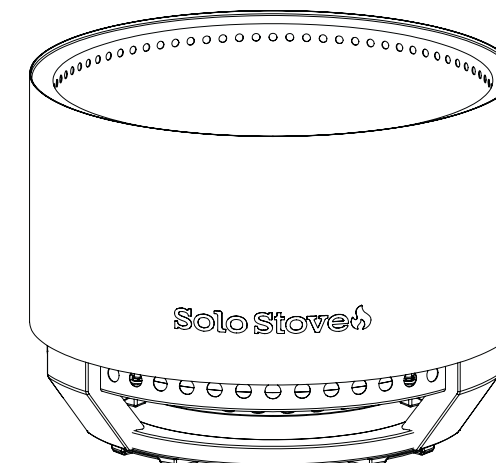

SUOSITELLUT SYTYTYSTAVAT

Solo Stove Fire Starter Gel™

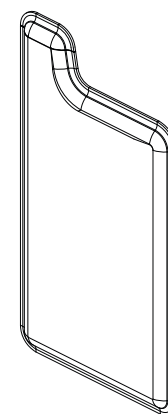

Solo Stove -sytyttimet

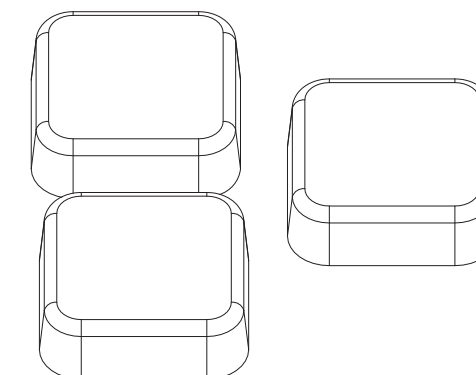

SUMMIT 19.5™ SAVUTON TULIPAikka OMINAISUUDET

Sisäänrakennettu jalusta

Varmistaa, että voit nauttia tulesta turvallisesti useimmilla pinnoilla, kuten ruoho, nummikko, terassit tai puuterassit. Ei vaadi kokoonpanoa.

Quick-Strike Base Plate™

Patentoitu, intuitiivinen tulisijaratkaisu, joka tekee tulen sytyttämisestä helpompaa kuin koskaan. Yhteensopiva Solo Stove Fire Starter Gel™ -sytytysgeelin tai -sytyttimien kanssa.

Optimoitu seinän korkeus

Olemme suunnitelleet matalamman tulipesän seinän, jotta liekit näkyvät paremmin ilman, että savuttomuus kärsii.

Verraton savuton tekniikka

Solo Stoven ainutlaatuinen 360° Airflow™ ja Secondary Burn -tekniikat luovat puhtaamman, vähäpäästöisen palamisen, joka parantaa takkatulen kokemuksen – parannettu Summit 19.5™ -mallissa entistäkin paremman ilmankierron suorituskyvyllä.

Ensiluokkainen ruostumaton teräs

Valmistettu korkealaatuisesta ruostumattomasta teräksestä kestävä, korroosiota kestävä ja vuosien ajan takan ympärillä.

Elinikäinen takuu

Tuotteella on elinikäinen takuu, joten voit nauttia tulisijasta vuosien ajan. Skannaa takuuosassa oleva QR-koodi nähdäksesi, kuinka voit varmistaa elinikäisen takuun nopeasti ja helposti.

Irrotettava tuhka-astia

Sijaitsee pohjalevyn alla ja kerää kaiken tuhkan yhteen paikkaan. Nosta, tyhjennä ja valmista – olet valmis seuraavaan nuotioon.

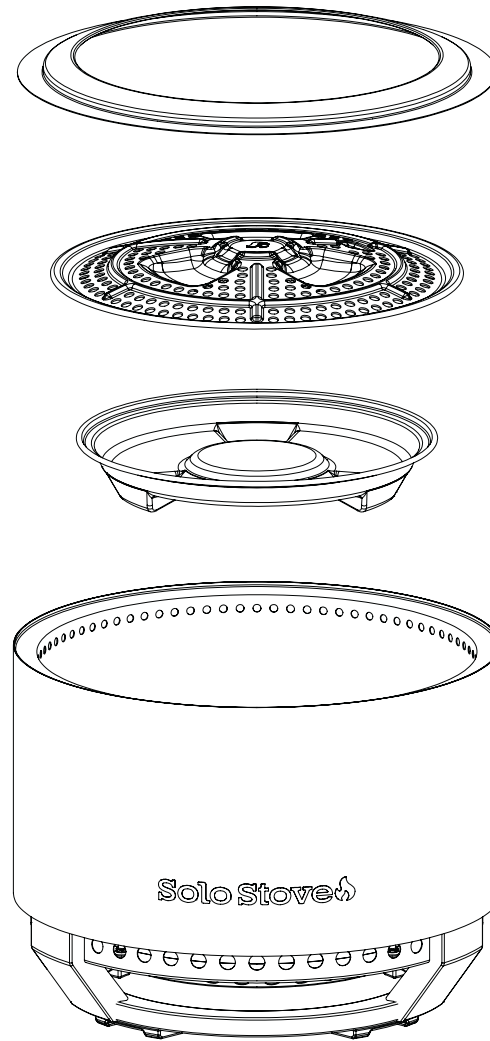

VINKKEJÄ OPTIMAALISEEN SUORITUSKYKYYN

1. Sytytä tuli geelillä tai sytyttimillä.

Quick-Strike Base Plate™ tekee tulen sytyttämisestä todella helppoa ja poistaa arvailun. Varmista, että käytät Solo Stove Fire Starter Gel™ -sytytysgeeliä tai sytyttimiä parhaan suorituskyvyn saavuttamiseksi.

2. Anna tulen muodostua vahvaksi hiilloksi ennen lisää puuta.

Anna tulen palaa muutama minuutti, jotta hiilet ehtivät kuumentua ja kuumenee, mikä aktivoi toissijaisen palamisen ja savuttoman kokemuksen.

3. Käytä vain kuivaa, halkaistua kovapuuta.

Märkä tai pehmeä puu tuottaa savua ja heikentää palamisen tehokkuutta.

4. Älä täytä tulipesää liikaa tuuletusaukkojen yläpuolelle.

Pidä puut tuuletusaukkojen alapuolella, jotta ilmankierto on täysi ja savuttoman toiminnan.

5. Anna seinien lämmetä, jotta savuton ilmankierto paranee.

Parhaan savuttoman palamisen saavuttamiseksi anna puun ja tulen laajentua tulipesän reunaan asti. Tulipesän pohjan lämmittäminen seinän pohjan optimoi savuttoman teknologian ilmankierron.

KUINKA Koota TULISIJA

1. Avaa tulisijan pakkaus

Poista tulisija ja kaikki sisäosat: liekkirengas, Quick-Strike Base Plate™ ja tuhka-astia.

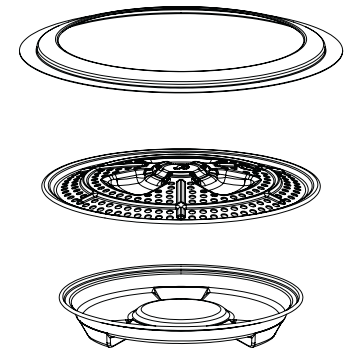
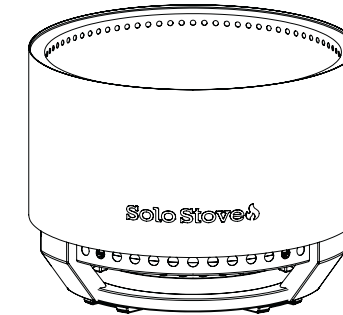

2. Asenna Quick-Strike Base Plate™ ja tuhka-astia

A) Aseta tuhka-astia tulisijan keskelle.

B) Aseta Quick-Strike Base Plate™ (kupumainen puoli ylöspäin) sen päälle.

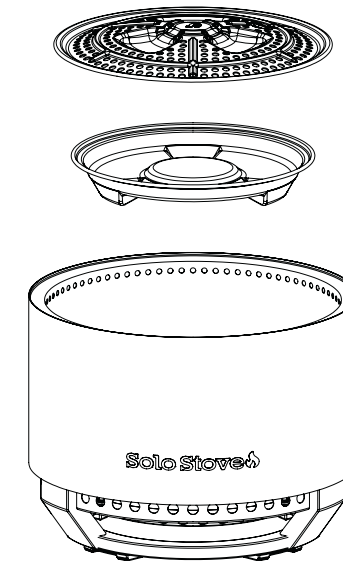

3. Aseta liekkirengas

Aseta liekkirengas kupumainen puoli ja liekkilogo ylöspäin, jotta ilmankierto ja liekkisuojaus ovat optimaaliset.

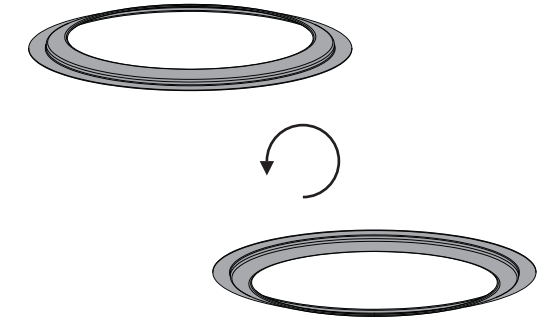
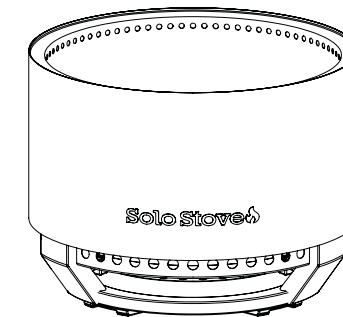

SYTYTTÄMINEN: VAIHTOEHTO 1, SOLO STOVE FIRE STARTER GEL™

1. Aseta polttopuut

Pinoa pienet kuivat halkot varovasti vaakasuoraan pohjalevyn ympärille. Aloita pienellä määrällä puuta, noin 5–6 halkolla.

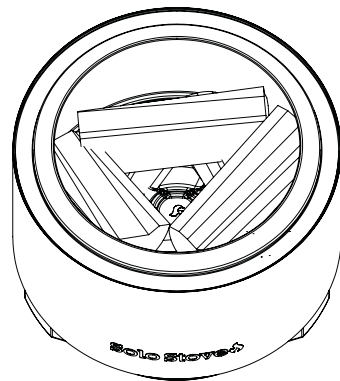

2. Sytyttäminen Solo Stove Fire Starter Gel™ -sytytysgeelillä

Kaada yksi täysi paketti geelipolttainetta pohjalevylle, kunnes se kerääntyy tulipesän pohjassa oleviin syvennyksiin.

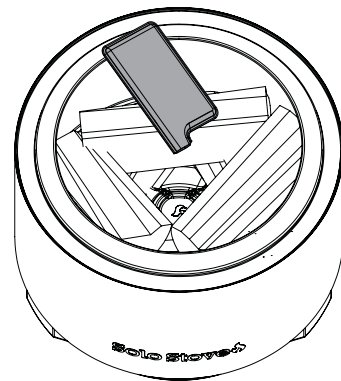

Käytä pitkäkaulaisella sytyttimellä sytyttääksesi geelin nopeasti (1 minuutin kuluessa kaatamisesta) pohjalevyn päällä. Liekki sytyttää alla olevan geelin. Jos puu ei syty, odota ja toista prosessi. ÄLÄ kaada lisää geeliä, ennen kuin tulipesä on täysin jäähtynyt.

3. Huolehdi tulesta

Lisää puuta vähitellen, jotta tuli pysyy palamassa. Vältä täyttämästä kammioa liikaa tai pinoamasta puuta tuuletusaukkojen päälle, koska se estää ilman virtauksen ja aiheuttaa savua.

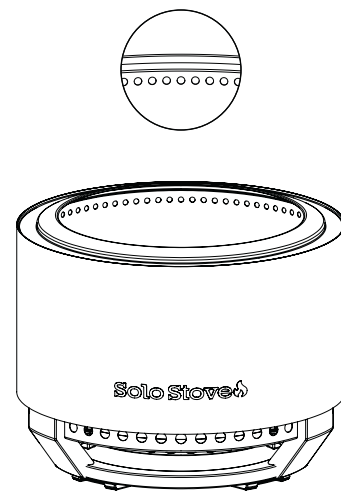

4. Anna palon palaa loppuun luonnollisesti

Älä kaada vettä tulelle. Anna sen sammua ja jäähtyä itsestään ennen tulipesän puhdistamista. Älä koskaan jätä tulta vartioimatta, ennen kuin se on täysin sammunut.

▲ VAROITUS

PINTA ON KÄYTÖN AIKANA JA SEN JÄLKEEN ERITTÄIN KUUMAT. KÄSITTELE VAROVASTI.

SYTYTTÄMINEN: VAIHTOEHTO 2, SOLO STOVE STARTER

1. Aseta sytyttimet

Jos käytät Solo Stove -sytyttimiä, aseta ne Quick-Strike Base Plate™ -levyn ympärillä oleviin syvennyksiin ennen kuin lisäät polttopuuta.

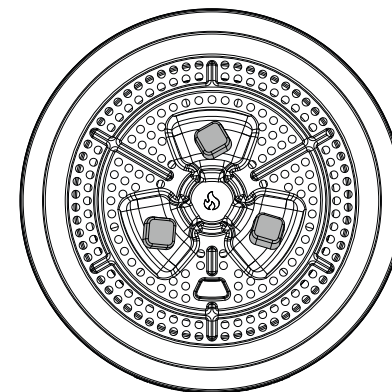

2. Aseta polttopuut

Pinoa pienet kuivat halkaistut puut varovasti vaakasuoraan Base Plate -levyn ympärille. Aloita pienemmällä määrällä puuta, noin 5–6 halkaistulla puulla.

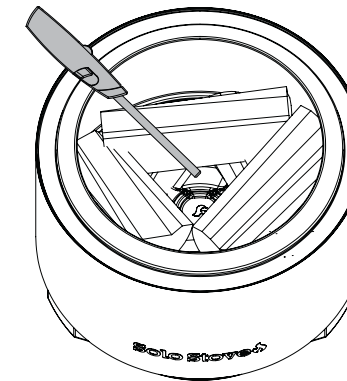

Käytä pitkäkaulaisella sytyttimellä sytyttimiä.

3. Huolehdi tulesta

Lisää puuta vähitellen, jotta tuli pysyy palamassa. Vältä täyttämästä kammioa liikaa tai pinoamasta puuta tuuletusaukkojen päälle, koska se estää ilman virtauksen ja aiheuttaa savua.

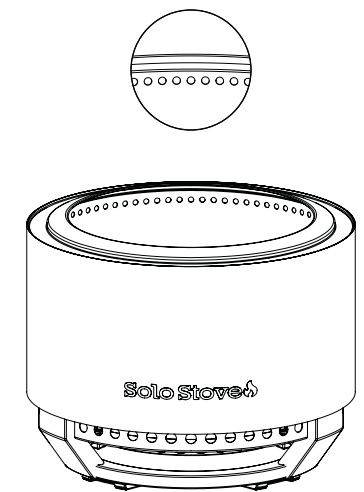

4. Anna tulen palaa loppuun luonnollisesti

Älä kaada vettä tulelle. Anna sen sammua ja jäähtyä itsestään ennen kuin puhdistat tulisijan. Älä koskaan jätä tulta vartioimatta, ennen kuin se on täysin sammunut.

▲ VAROITUS

PINTA ON KÄYTÖN AIKANA JA SEN JÄLKEEN ERITTÄIN KUUMAT. KÄSITTELE VAROVASTI.

PUHDISTUS JA SÄILYTYS

- Tarkista säännöllisesti, onko laitteessa kulumia tai edellisistä polttokerroista jääneitä mustia, tervan kaltaisia kerrostumia – ne ovat puun polttamisesta syntyvää luonnollista sivutuotetta, jota kutsutaan kreosotiksi.
- Anna tulisijan jäähtyä kokonaan ennen puhdistamista.
- Poista Quick-Strike Base Plate™ -levy ja sitten tuhka-astia. Tyhjennä jäähtynyt tuhka suljettavalla kannella varustettuun metallisäiliöön.
- Puhdista tulisijan runko miedolla saippualla ja lämpimällä vedellä pehmeällä liinalla.
- Käytä Solo Stove Shelter -suojakotelo (myydään erikseen) varastoidessasi ulkona.

KIRKKAUDEN PALAUTTAMINEN

1. Anna tulipesän lämmetä hieman tai aseta se auringonvaloon, jotta pinnalle kertynyt lika irtoaa.
2. Kun se on täysin jäähtynyt, puhdista se pehmeällä liinalla ja ruostumattomasta teräksestä valmistetulla kiillotusaineella.
3. Kiillota se, jotta saat tasaisen, harjatun metallipinnan.
4. Älä käytä teräsvillaa tai karkeita hankaavia aineita pinnalla.
5. Tulipesäsi saa luonnollisesti kauniin patinan käytön myötä.

VIANMÄÄRITYS

Apua saat osoitteesta solostove.com tai ottamalla yhteyttä Solo-asiakastukeen numeroon 817-900-2664 maanantaista perjantaihin klo 9–19 (CT) Lisätietoja saat myös osoitteesta solostove.com

EUROOPPA

Solo Brands Europe B.V.

Geysendorfferweg 15 Unit DC 2
3088 GJ Rotterdam - the Netherlands
eu.help@solostove.com

V.1_SS19-SD-3.0_100225

TAKU

Saatat olla oikeutettu elinikäiseen takuuseemme.

Katso kaikki tiedot osoitteesta solostove.com tai skannaamalla tämän QR-koodin:



SOLO STOVE SUMMIT 19.5™ RØYKFRITT ILDSTED

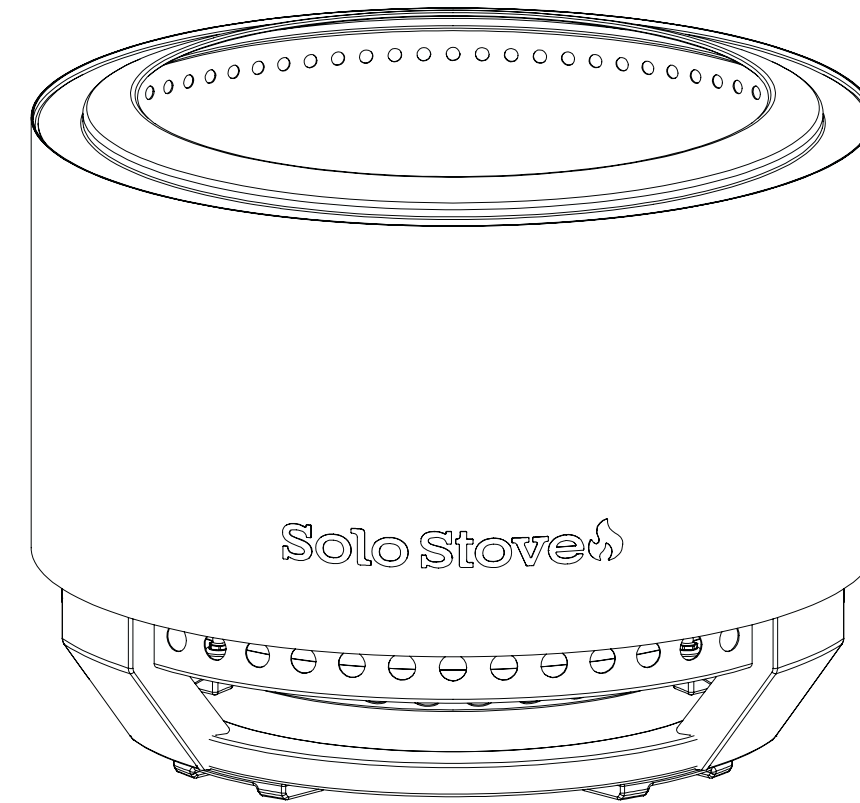

Les hele bruksanvisningen før bruk.

EUROPA

Engelsk	PG 1	Tysk	PG 41
Fransk	PG 9	Nederlandsk	PG 49
Spansk	PG 17	Dansk	PG 57
Italiensk	PG 25	Suomalainen	PG 65
Portugisisk	PG 33	Norsk	PG 73
		Svenska	PG 81

SIKKERHETSFORANSTALTNINGER

▲ ADVARSEL! KUN TIL UTENDØRS BRUK!

1. Ikke bruk Solo Stove-ildsteder før du har lest bruksanvisningen og brukeradvarslene. Det kan føre til alvorlig personskade, død og/eller materielle skader.
2. Bruk alltid Solo Stove-ildsteder i samsvar med alle gjeldende lokale, statlige og nasjonale forskrifter. Kontakt din lokale brannvesen for mer informasjon.
3. Solo Stove-ildsteder er ikke leketøy og kan være farlige. Når du bruker Solo Stove-ildsteder, må du utvise samme forsiktighet som ved åpen ild.
4. Ikke bruk Solo Stove-ildsteder hvis du er under 18 år, med mindre du er under streng tilsyn av en voksen.
5. La aldri Solo Stove-ildsteder stå uten tilsyn mens de er varme, spesielt når barn eller kjæledyr er i nærheten eller når de brukes på eller i nærheten av potensielt brennbare overflater.
6. Ikke endre eller modifiser Solo Stove-ildsteder på noen måte. Dette kan føre til alvorlig personskade, død og/eller materielle skader.
7. Solo Stove-ildsteder er kun beregnet for utendørs bruk.
8. Ikke bruk Solo Stove-ildsteder innendørs, inkludert i bygninger, garasjer eller andre lukkede områder. Giftig karbonmonoksid kan akkumuleres og forårsake kvelning og muligens død.
9. Ikke bruk Solo Stove-ildsteder under noe overliggende eller i nærheten av ubeskyttet brennbart konstruksjoner. Unngå å bruke dem i nærheten av overhengende trær eller busker.
10. Bruk alltid Solo Stove-ildsteder på jevne overflater og hold lett brennbare gjenstander unna når ildstedet er i bruk.
11. MERK: Vær ekstremt forsiktig når du bruker Solo Stove-ildsteder på eller i nærheten av brennbare overflater. Flyvende gnister og glør er en innebygd risiko ved bruk av ildsted, og kan skade eller antenne brennbare overflater. Bruk på tre- eller kompositterrasser er på egen risiko og kan føre til forkulling eller antenning hvis overflaten ikke er tilstrekkelig motstandsdyktig, eller hvis ildstedet brukes feil.
12. Ikke bruk bensin, parafin eller diesel til å tenne eller tenne på nytt Solo Stove-ildsteder.
13. Ikke len deg over Solo Stove-ildsteder når du tenner dem eller når de er i bruk.
14. Solo Stove-ildsteder blir ekstremt varme når de er i bruk. Berør aldri eller forsøk å flytte ildstedet mens det er i bruk eller før det er helt avkjølt.
15. Ikke len deg mot eller la noen kroppsdeler berøre Solo Stove-ildsteder under bruk eller etter bruk før de er helt avkjølt.
16. Ikke len noen gjenstander mot Solo Stove-ildsteder mens de er i bruk.
17. Ikke oppbevar eller bruk bensin eller andre brennbare gasser eller væsker i nærheten av Solo Stove-ildsteder mens de er i bruk.
18. Ikke bruk Solo Stove-ildsteder på eller i nærheten av biler, lastebiler, varebiler eller fritidskjøretøy.
19. Hold alle elektriske ledninger unna Solo Stove-ildsteder.
20. Ikke bruk Solo Stove-ildsteder i vindfulle forhold.
21. Ikke bruk brennbare eller løse klær når du bruker Solo Stove-ildsteder.
22. Bruk av alkohol, reseptbelagte legemidler eller reseptfrie legemidler kan svekke forbrukerens evne til å bruke Solo Stove-ildsteder på en sikker måte.
23. Solo Stove-ildsteder er designet for bruk med standard vedkubber og fungerer kanskje ikke riktig med andre brenskilder.
24. Ikke bruk vann til å slukke bålet, da dette kan forårsake skade på bålstedet og skade brukeren.
25. Kast asken på riktig måte! Når asken er helt slukket, skal den legges i en metallbeholder med et forseglet metallokk.
26. Etter en periode uten bruk, sjekk Solo Stove-ildstedet for tegn på skader og kreosotoppbygging.
27. Solo Stove-ildsteder er ikke beregnet for kommersiell bruk.
28. All bruk av Solo Stove Fire Starter Gel™ eller Starters må være i samsvar med tenningsinstruksjonene og i enhver bruksanvisning som følger med Fire Starter Gel eller Starters.

KOMPONENTER

Flammering



Quick-Strike Base Plate™

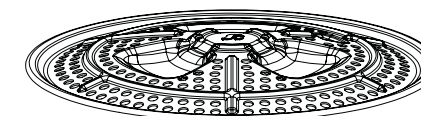

Askeskuff

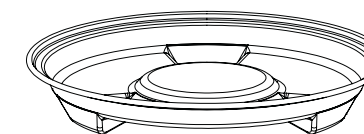

Summit 19.5™

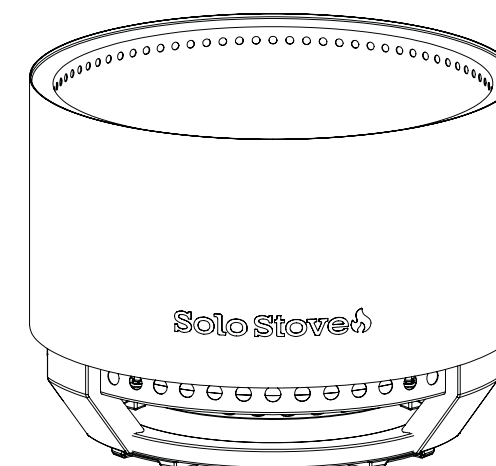

ANBEFALTE TENNGMETODER

Solo Stove Fire Starter Gel™

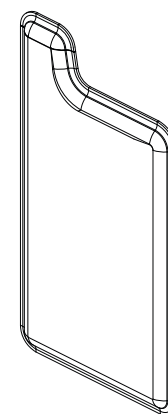

Solo Stove Starters

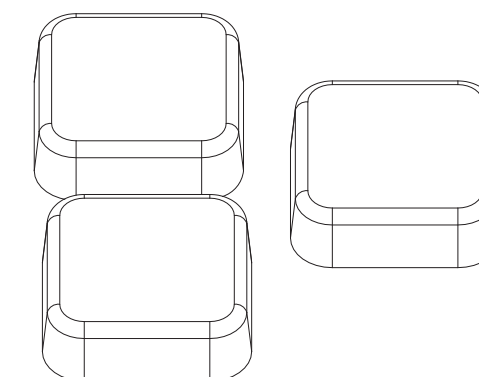

SUMMIT 19.5™ RØYKFRITT ILDSTED FUNKSJONER

Innebygd stativ

Sikrer at du trygt kan nyte bålet på de fleste overflater, som gress, torv, terrasser eller treplattinger. Ingen montering nødvendig.

Quick-Strike Base Plate™

En patentert, intuitiv løsning for bålplasser som gjør det enklere enn noensinne å tenne bål enklere enn noensinne. Kompatibel med Solo Stove Fire Starter Gel™ eller Starters.

Optimalisert vegg høyde

Vi har konstruert en lavere vegg på bålstedet for å vise mer flamme uten å ofre vår røykfrie opplevelse.

Uovertruffen røykfri teknologi

Solo Stoves signatur 360° Airflow™ og Secondary Burn skaper en renere forbrenning med lite røyk for en bedre opplevelse ved bålet opplevelse – forbedret i Summit 19.5™ med enda bedre luftstrømningsytelse.

Førsteklasses rustfritt stål

Bygget med førsteklasses rustfritt stål for en holdbar, korrosjonsbestandig og mange år rundt bålplassen.

Livstidsgaranti

Leveres med livstidsgaranti, slik at du kan nyte bålstedet ditt i mange år fremover. Skann QR-koden i garantiseksjonen for å se hvordan du raskt og enkelt kan sikre deg livstidsgaranti.

Avtakbar askeskuff

Ligger under bunnplaten og fanger opp all asken på ett sted. Bare løft, tøm og vips – så er du klar for neste bål.

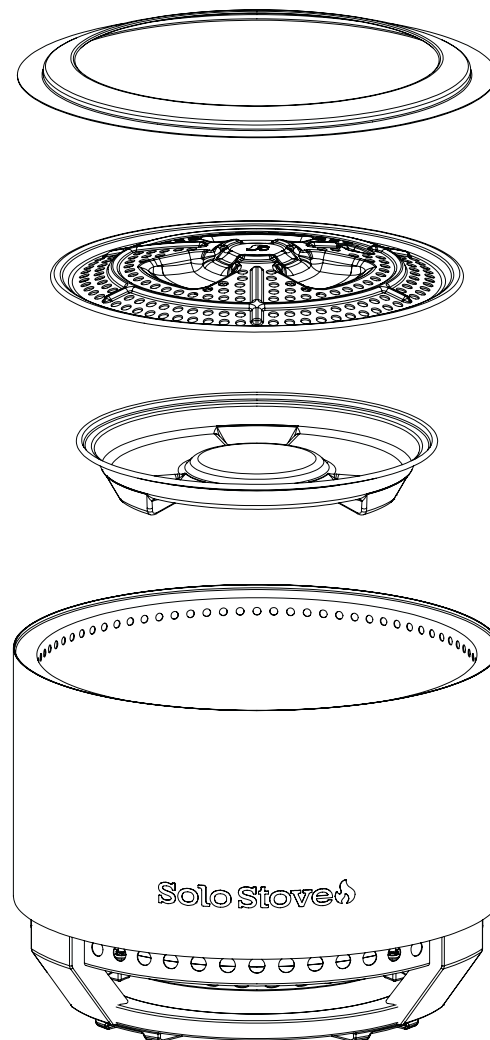

TIPS FOR OPTIMAL YTELSE

1. Start bålet med gel eller tennbriketter.

Quick-Strike Base Plate™ gjør det veldig enkelt å tenne bålet og gjør det enkelt å tenne bål. Bruk Solo Stove Fire Starter Gel™ eller Starters for best ytelse.

2. La bålet bygge opp sterke glør før

du legger på mer ved. Gi bålet noen minutter til å bygge opp et sterkt glødelag og bli varmere, noe som vil aktivere sekundærforbrenningen og røykfri opplevelse.

3. Bruk kun tørt, kløvet hardved.

Vått eller mykt treverk vil produsere røyk og redusere forbrenningseffektiviteten.

4. Ikke fyll ildstedet for mye over ventilasjonshullene.

Hold vedkubber under de øverste ventilasjonshullene for å sikre full luftstrøm og røykfri ytelse.

5. La veggene varme seg opp for å forbedre røykfri luftstrøm.

For optimal røykfri forbrenning, la treverket og ilden utvide seg til kanten av ildstedet. Oppvarming av bunnen av vegg vil optimalisere den røykfrie luftstrømmen.

HVORDAN MONTERER DU ILDSTEDET

1. Pakk ut ildstedet

Ta ut ildstedet og alle interne komponenter: Flammering, Quick-Strike Base Plate™ og askeskuff.

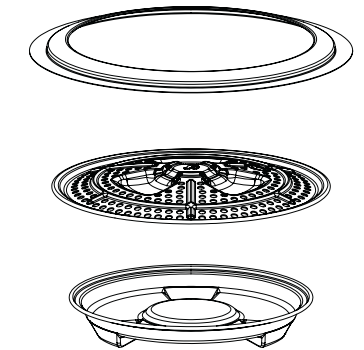
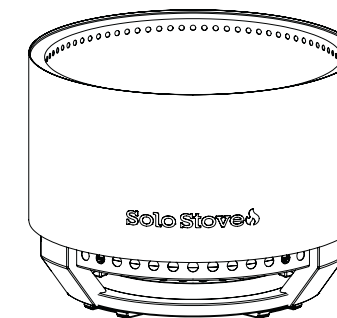

2. Installer Quick-Strike Base Plate™ og askeskuff

A) Plasser askeskuffen i midten av ildstedet.

B) Sett Quick-Strike Base Plate™ (kuppelsiden opp) på toppen av den.

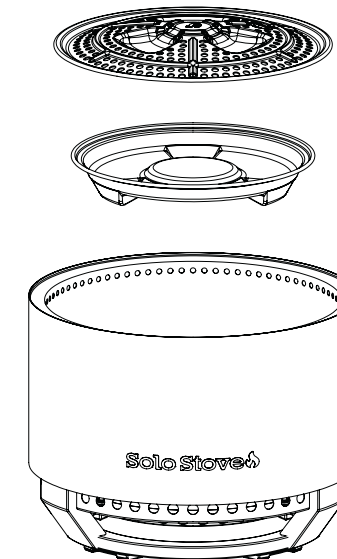

3. Sett inn flammeringen

Plasser flammeringen med kuppelen og flammelogoen vendt oppover for å optimalisere luftstrømmen og flammebeskyttelsen.

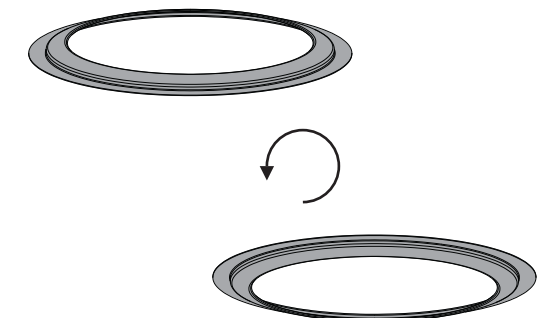
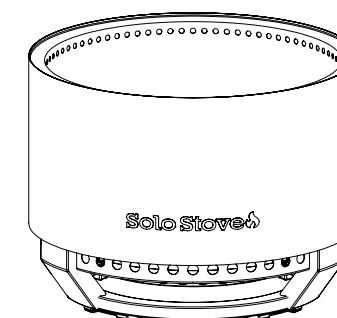

HVORDAN TENNE: ALTERNATIV 1, SOLO STOVE FIRE STARTER GEL™

1. Legg ved

Stable små, tørre vedkubber forsiktig horisontalt rundt bunnplaten. Begynn med mindre mengder ved, omtrent 5–6 vedkubber.

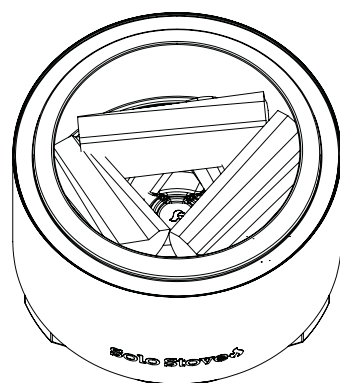

2. Tenn med Solo Stove Fire Starter Gel™

Hell en hel pakke med gelbrensel på bunnplaten til det samler seg i fordypningene i bunnen av bålplassen.

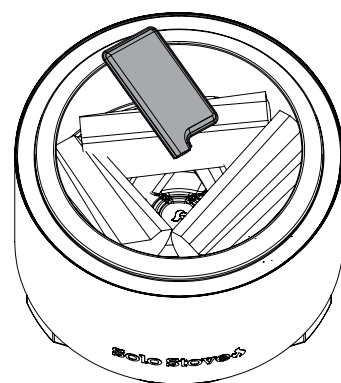

Bruk en langhalset lighter til å tenne gelen på toppen av bunnplaten raskt (innen 1 minutt etter at du har hellet den på). Flammen vil tenne gelen som har samlet seg under tennveden. Hvis veden ikke tenner, må du vente med å gjenta prosessen. IKKE hell mer gel på bålet er helt avkjølt.

3. Pass på bålet

Legg til tre gradvis for å holde ilden i gang. Unngå å fylle kammeret for mye eller stable over ventilasjonshullene, da dette vil blokkere luftstrømmen og skape røyk.

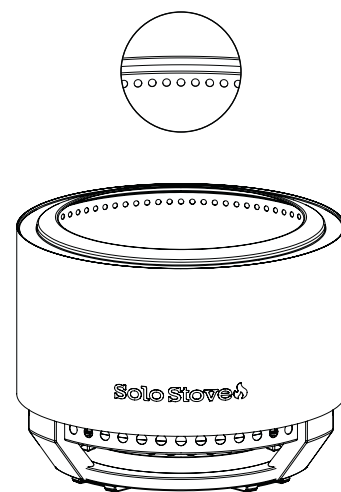

4. La det brenne ut naturlig

Ikke hell vann på bålet. La det slukke og avkjøles av seg selv før du rengjør bålplassen. La det aldri stå uten tilsyn før det er helt slukket.

⚠ ADVARSEL

OVERFLATENE VIL VÆRE EKSTREMT VARME UNDER OG ETTER BRUK. HÅNDTER MED FORSIKTIGHET.

HVORDAN TENNE: ALTERNATIV 2, SOLO STOVE STARTER

1. Plasser startblokkene

Hvis du bruker Solo Stove Starters, plasser dem i fordypningene rundt Quick-Strike Base Plate™ før du legger på ved.

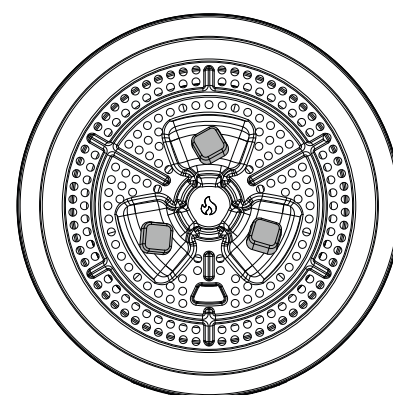

2. Plasser ved

Stable forsiktig små, tørre vedkubber horisontalt rundt Base Plate. Begynn med mindre mengder ved, omtrent 5–6 vedkubber.

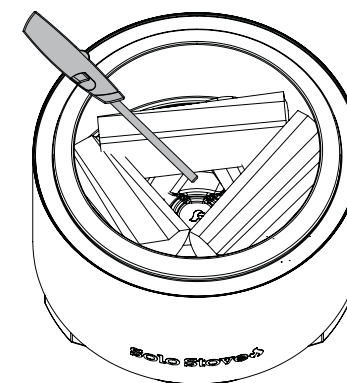

Bruk en langhalset lighter til å tenne startblokkene.

3. Pass på bålet

Legg til ved gradvis for å holde ilden i gang. Unngå å fylle kammeret for mye eller stable ved over ventilasjonshullene, da dette vil blokkere luftstrømmen og skape røyk.

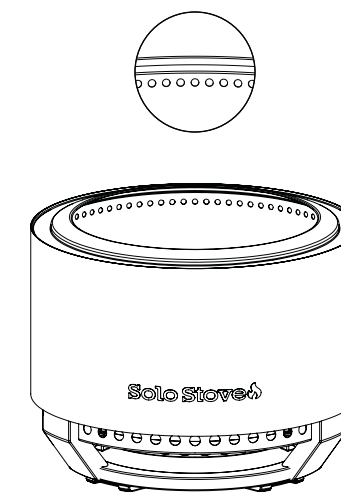

4. La det brenne ut naturlig

Ikke hell vann på bålet. La det slukke og avkjøles av seg selv før du rengjør bålplassen. La det aldri stå uten tilsyn før det er helt slukket.

⚠ ADVARSEL

OVERFLATENE VIL VÆRE EKSTREMT VARME UNDER OG ETTER BRUK. HÅNDTER MED FORSIKTIGHET.

RENGJØRING OG OPPBEVARING

- Kontroller regelmessig for slitasje eller svart, tjærelignende avleiringer fra tidligere brenning – dette er et naturlig biprodukt fra vedfyring som kalles kreosot.
- La bålstedet avkjøles helt før rengjøring.
- Fjern Quick-Strike Base Plate™, deretter askeskuffen. Tøm avkjølt aske i en metallbeholder med lokk som kan lukkes.
- Rengjør bålstedet med mild såpe og varmt vann ved hjelp av en myk klut.
- Bruk Solo Stove Shelter (selges separat) når du oppbevarer den utendørs.

GJENOPPRETT GLANS

1. La ildstedet varme seg litt opp eller stå i solen for å løsne opp avleiringer på overflaten.
2. Når den er helt avkjølt, rengjør den med en myk klut og rustfritt stålpolish.
3. Poler den for å gjenopprette en jevn, børstet metallfinish.
4. Ikke bruk stålull eller sterke slipemidler på overflaten.
5. Ildstedet vil naturlig utvikle en vakker patina ved bruk.

FEILSØKING

For hjelp, besøk solostove.com eller kontakt Solo kundesupport på Update: (833) 456-8958 9:00–19:00, CT, mandag–fredag
For mer informasjon kan du også besøke solostove.com

EUROPA

Solo Brands Europe B.V.

Geysendorfferweg 15 Unit DC 2
3088 GJ Rotterdam - the Netherlands
eu.help@solostove.com

V.1_SS19-SD-3.0_100225

GARANTI

Du kan være berettiget til vår livstidsgaranti.

Se alle detaljer på solostove.com eller ved å skanne denne QR-koden:



SOLO STOVE SUMMIT 19.5™ RÖKLÖS ELDSTAD

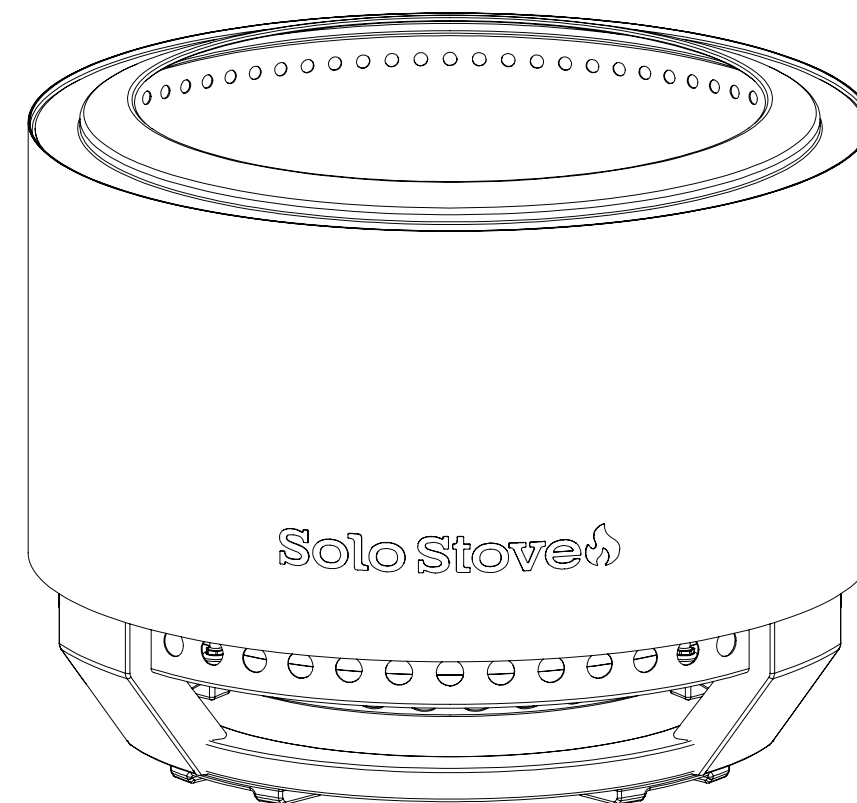

Läs hela manualen innan användning.

EUROPA

Engelska	PG 1	Tyska	PG 41
Franska	PG 9	Nederländska	PG 49
Spanska	PG 17	Danska	PG 57
Italienska	PG 25	Suomalainen	PG 65
Portugisiska	PG 33	Norsk	PG 73
		Svenska	PG 81

Solo Stove

SÄKERHETSÅTGÄRDER

▲ VARNING! ENDAST FÖR UTMOMHUSBRUK!

1. Använd inte Solo Stove-eldstäder innan du har läst bruksanvisningen och användarvarningarna. Allvarliga skador, dödsfall och/eller egendomsskador kan uppstå.
2. Använd alltid Solo Stove-eldstäder i enlighet med alla tillämpliga lokala, regionala och nationella bestämmelser. Kontakta din lokala brandkår för mer information.
3. Solo Stove-eldstäder är inte leksaker och kan vara farliga. När du använder Solo Stove-eldstäder ska du iaktta samma försiktighet som vid öppen eld.
4. Använd inte Solo Stove-eldstäder om du är under 18 år, såvida du inte står under strikt vuxenövervakning.
5. Lämna aldrig Solo Stove-eldstäder utan uppsikt när de är heta, särskilt när barn eller husdjur finns i närheten eller när de används på eller nära potentiellt brandfarliga ytor.
6. Ändra eller modifiera inte Solo Stove-eldstäder på något sätt. Detta kan leda till allvarliga skador, dödsfall och/eller egendomsskador.
7. Solo Stove-eldstäder är endast avsedda för utomhusbruk.
8. Använd inte Solo Stove-eldstäder inomhus, inklusive i byggnader, garage eller andra slutna utrymmen. Giftig koloxid kan ansamlas och orsaka kvävning och eventuellt dödsfall.
9. Använd inte Solo Stove-eldstäder under något tak eller nära någon oskyddad brännbar konstruktion. Undvik att använda nära överhängande träd eller buskar.
10. Använd alltid Solo Stove-eldstäder på plana ytor och håll lättantändliga föremål borta när eldstaden är i bruk.
11. VARNING: Var ytterst försiktig när du använder Solo Stove-eldstäder på eller i närheten av brännbara ytor. Flygande gnistor och glöd är en inneboende risk när du använder en eldstad och kan skada eller antända brännbara ytor. Användning på trä- eller kompositdäck sker på egen risk och kan leda till förkolning eller antändning om ytan inte är tillräckligt motståndskraftig eller om eldstaden används felaktigt.
12. Använd inte bensen, fotogen eller diesel för att tända eller återtända Solo Stove-eldstäder.
13. Luta dig inte över Solo Stove-eldstäder när du tänder dem eller när de är i bruk.
14. Solo Stove-eldstäder blir extremt heta när de används. Rör aldrig eller försök att flytta din eldstad under användning eller innan den har svalnat helt.
15. Luta dig inte mot eller låt någon kroppsdel komma i kontakt med Solo Stove-eldstäder under användning eller efter användning förrän de har svalnat helt.
16. Luta inte några föremål mot Solo Stove-eldstäderna när de används.
17. Förvara eller använd inte bensen eller andra brandfarliga ångor eller vätskor i närheten av Solo Stove-eldstäder under användning.
18. Använd inte Solo Stove-eldstäder på eller i närheten av bilar, lastbilar, skåpbilar eller fritidsfordon.
19. Håll alla elkablar borta från Solo Stove-eldstäder.
20. Använd inte Solo Stove-eldstäder i blåsiga förhållanden.
21. Bär inte brandfarliga eller lösa kläder när du använder Solo Stove-eldstäder.

22. Användning av alkohol, receptbelagda läkemedel eller receptfria läkemedel kan försämra konsumentens förmåga att använda Solo Stove-eldstäder på ett säkert sätt.
23. Solo Stove-eldstäder är konstruerade för användning med standardved och fungerar eventuellt inte korrekt med andra bränslekällor.
24. Använd inte vatten för att släcka elden, eftersom detta kan skada eldstaden och orsaka skador på användaren.
25. Kassera askan på rätt sätt! När askan är helt släckt ska den placeras i en metallbehållare med ett förseglat metallock.
26. Efter en period av icke-användning, kontrollera din Solo Stove-eldstad för tecken på skador och kreosotansamling.
27. Solo Stove-eldstäder är inte avsedda för kommersiellt bruk.
28. All användning av Solo Stove Fire Starter Gel™ eller Starters måste följa tändningsinstruktionerna och alla anvisningar i den manual som medföljer Fire Starter Gel eller Starters.

KOMPONENTER

Flamring

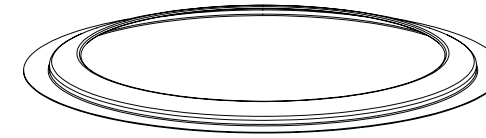

Quick-Strike Base Plate™

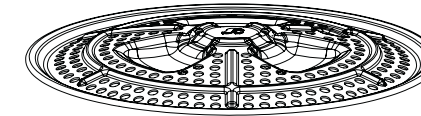

Asklåda

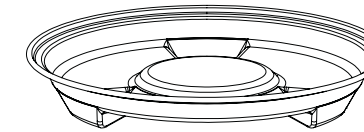

Summit 19.5™

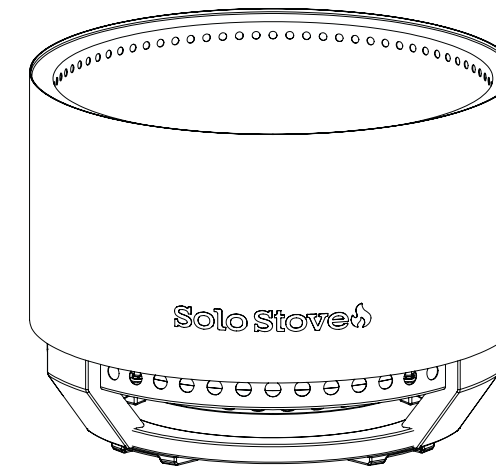

REKOMMENDERADE TÄNDNINGSMETODER

Solo Stove Fire Starter Gel™

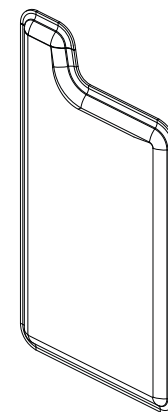

Solo Stove Starters

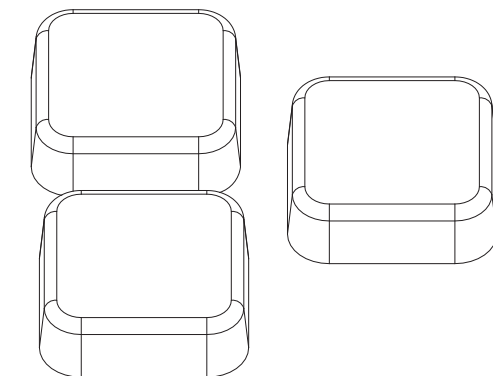

SUMMIT 19.5™ RÖKLÖS ELDSTAD FUNKTIONER

Inbyggt stativ

Gör att du kan njuta av din eld på ett säkert sätt på de flesta ytor, såsom gräs, gräsmatta, uteplatser eller träterrasser. Ingen montering krävs.

Quick-Strike Base Plate™

En patenterad, intuitiv lösning för eldstäder som gör det enklare än någonsin att tända en eld enklare än någonsin. Kompatibel med Solo Stove Fire Starter Gel™ eller Starters.

Optimerad vägghöjd

Vi har konstruerat en lägre vägg på eldstaden för att visa mer lågor utan att kompromissa med vår rökfria upplevelse.

Oöverträffad rökfri teknik

Solo Stoves signatur 360° Airflow™ och Secondary Burn skapar en renare, rökfri förbränning för en bättre upplevelse vid eldstaden upplevelse – förbättrad i Summit 19.5™ med ännu bättre luftflödesprestanda.

Högkvalitativt rostfritt stål

Tillverkad av högkvalitativt rostfritt stål för en hållbar, korrosionsbeständig och många års samvaro runt eldstaden.

Livstidsgaranti

Levereras med livstidsgaranti, så att du kan njuta av din eldstad i många år framöver. Skanna QR-koden i avsnittet Garanti för att se hur du snabbt och enkelt kan säkra din livstidsgaranti.

Avtagbar askbehållare

Ligger under bottenplattan och samlar upp all aska på ett ställe. Lyft bara upp, töm och vips – så är du redo för nästa eld.

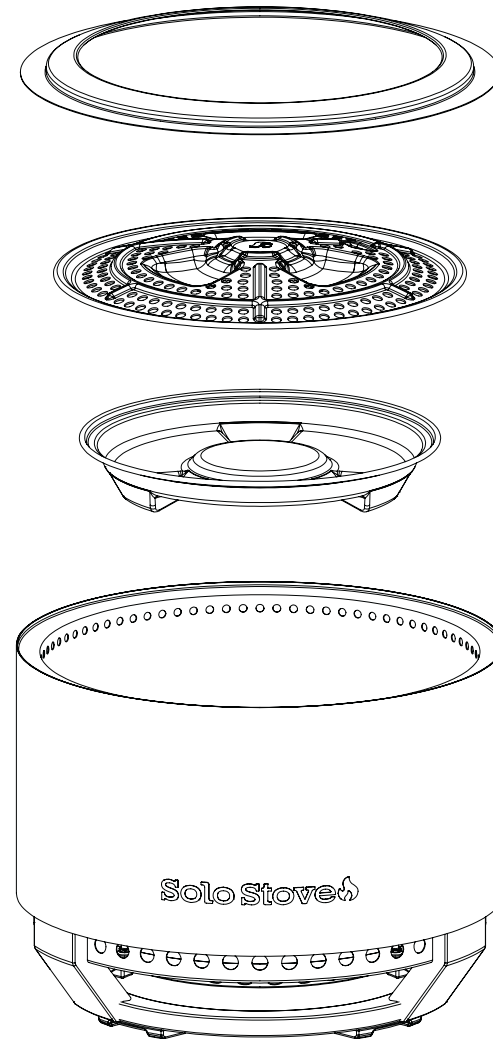

TIPS FÖR OPTIMAL PRESTANDA

1. Tänd elden med gel eller tändare.

Quick-Strike Base Plate™ gör det väldigt enkelt att tända elden och tar bort gissningsarbetet. Se till att använda Solo Stove Fire Starter Gel™ eller Starters för bästa resultat.

2. Låt elden bygga upp starka glödande kol innan du lägger på mer ved.

Låt elden brinna i några minuter så att det bildas ett starkt glödlager och bli hetare, vilket aktiverar sekundärförbränningen och en rökfri upplevelse.

3. Använd endast torrt, kluvet hårt trä.

Vått eller mjukt trä ger rök och minskar förbränningseffektiviteten.

4. Fyll inte eldstaden över ventilationshålen.

Håll vedträden under de övre ventilationshålen för att möjliggöra full luftströmning och rökfri prestanda.

5. Låt väggarna värmas upp för att förbättra det rökfria luftflödet.

För bästa möjliga rökfri förbränning, låt veden och elden expandera till kanten av eldstaden. Uppvärmning av basen på väggen optimerar luftflödet i den rökfria tekniken.

HUR DU MONTERAR DIN ELDGROP

1. Packa upp din eldstad

Ta ut eldstaden och alla interna komponenter: Flamring, Quick-Strike Base Plate™ och asklåda.

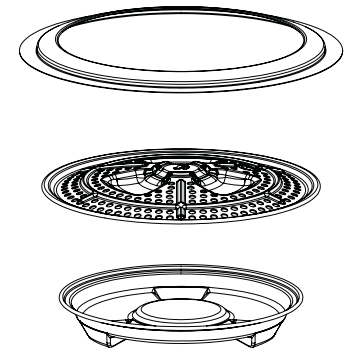
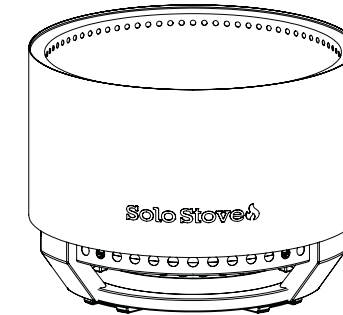

2. Installera Quick-Strike Base Plate™ och asklådan

A) Placera askfacket i mitten av eldstaden.

B) Placera Quick-Strike Base Plate™ (med kupolen uppåt) ovanpå den.

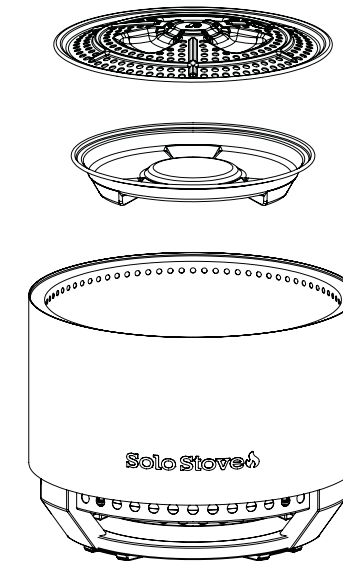

3. Sätt i flammringen

Placera flammringen med kupolen och flamlogotypen vänd uppåt för att optimera luftflödet och flamskyddet.

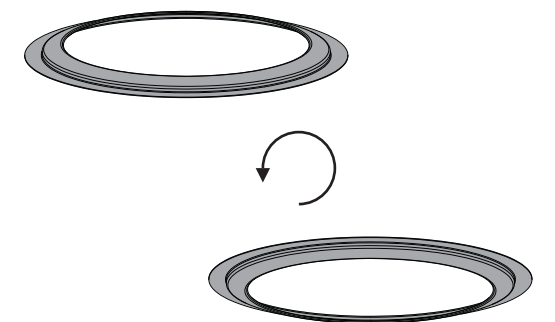
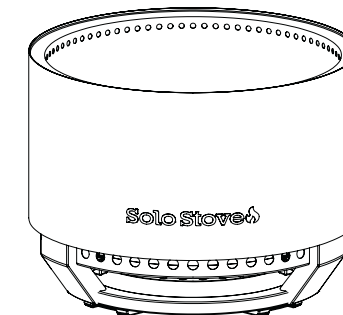

HUR MAN TÄNDER: ALTERNATIV 1, SOLO STOVE FIRE STARTER GEL™

1. Placera ved

Stapla försiktigt små, torra vedträn horisontellt runt basplattan. Börja med mindre mängd ved, cirka 5–6 vedträn.

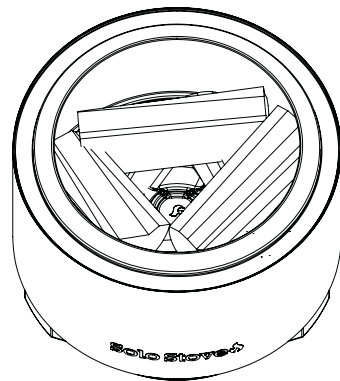

2. Tändning med Solo Stove Fire Starter Gel™

Häll ett helt paket gelbränsle på basplattan tills det samlas i fördjupningarna i botten av eldstaden.

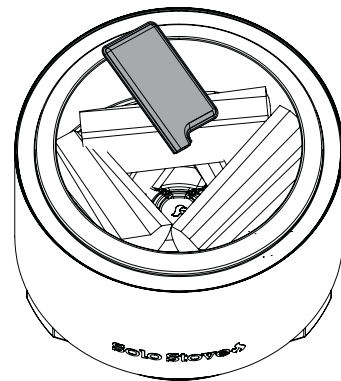

Använd en långhalsad tändare för att snabbt (inom 1 minut efter att du hållt på gelén) tända gelén på basplattan. Flamman tänder gelén som samlats under tändveden. Om veden inte tänds, vänta och upprepa processen. Häll INTE på mer gelé förrän eldstaden har svalnat helt.

3. Sköt elden

Lägg på ved gradvis för att hålla elden igång. Undvik att fylla kammaren för mycket eller stapla ved ovanför ventilationshålen, eftersom detta blockerar luftflödet och skapar rök.

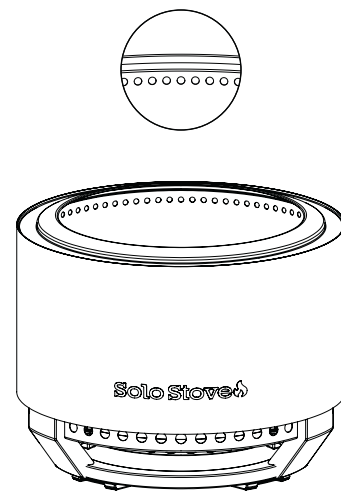

4. Låt den brinna ut naturligt

Häll inte vatten på elden. Låt den slockna och svalna av sig själv innan du rengör eldstaden. Lämna aldrig elden utan uppsikt förrän den är helt släckt.

⚠ VARNING

YTORNA BLIR EXTREMT VARMA UNDER OCH EFTER ANVÄNDNING. HANTERA MED FÖRSIKTIGHET.

HUR MAN TÄNDER: ALTERNATIV 2, SOLO STOVE STARTER

1. Placera tändarna

Om du använder Solo Stove Starters, placera dem i fördjupningarna runt Quick-Strike Base Plate™ innan du lägger på ved.

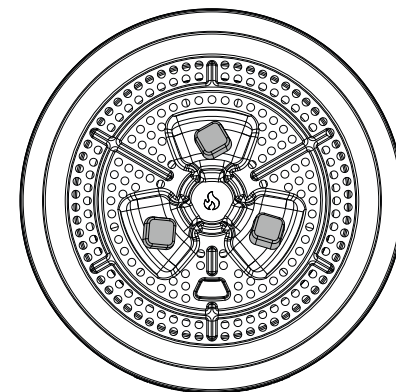

2. Placera ved

Stapla försiktigt små, torra vedträn horisontellt runt Base Plate. Börja med mindre mängd ved, cirka 5–6 vedträn.

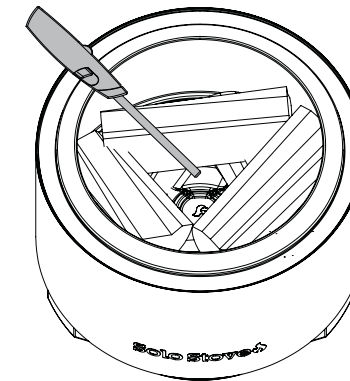

Använd en långhalsad tändare för att tända tändarna.

3. Sköt elden

Lägg på ved gradvis för att hålla elden igång. Undvik att fylla kammaren för mycket eller stapla ved ovanför ventilationshålen, eftersom detta blockerar luftflödet och skapar rök.

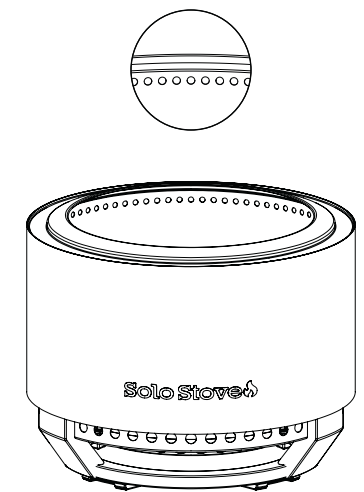

4. Låt den brinna ut naturligt

Häll inte vatten på elden. Låt den slockna och svalna av sig själv innan du rengör eldstaden. Lämna aldrig elden utan uppsikt förrän den är helt släckt.

⚠ VARNING

YTORNA BLIR EXTREMT VARMA UNDER OCH EFTER ANVÄNDNING. HANTERA MED FÖRSIKTIGHET.

RENGÖRING OCH FÖRVARING

- Kontrollera regelbundet om det finns slitage eller svarta, tjärliknande avlagringar från tidigare eldning – det är en naturlig biprodukt från vedeldning som kallas kreosot.
- Låt eldstaden svalna helt innan du rengör den.
- Ta bort Quick-Strike Base Plate™ och sedan askbehållaren. Töm den avsvalnade askan i en metallbehållare med tättslutande lock.
- Rengör eldstadens kropp med mild tvål och varmt vatten med en mjuk trasa.
- Använd Solo Stove Shelter (säljs separat) när du förvarar den utomhus.

FELSÖKNING

För hjälp, besök solostove.com eller kontakta Solo kundsupport på (833) 456-8958 måndag–fredag kl. 9–19, CT. För mer information kan du också besöka solostove.com

EUROPA

Solo Brands Europe B.V.

Geysendorfferweg 15 Unit DC 2
3088 GJ Rotterdam - the Netherlands
eu.help@solostove.com

V.1_SS19-SD-3.0_100225

ÅTERSTÄLL GLANS

1. Låt eldstaden värmas upp något eller stå i solen för att lösa upp ytbeläggningen.
2. När den har svalnat helt, rengör den med en mjuk trasa och rostfritt stålpolish.
3. Polera den för att återställa en jämn, borstad metallyta.
4. Använd inte stålull eller starka slipmedel på ytan.
5. Din eldstad kommer naturligt att utveckla en vacker patina med tiden.

GARANTI

Du kan vara berättigad till vår livstidsgaranti.

Se fullständiga detaljer på solostove.com eller genom att skanna denna QR-kod:

