

⚠ Must read before use. Failure to do so can result in serious injury or death.

Vor Gebrauch unbedingt lesen. Andernfalls sind schwere Verletzungen oder Todesfälle möglich. **HIER SCANNEN.**

À lire absolument avant toute utilisation. Le non-respect de cette consigne peut entraîner des blessures graves, voire mortelles. **SCANNER ICI.**



SCAN HERE

Leer antes de usar. El no hacerlo puede resultar en lesiones graves o muerte. **ESCANEE AQUÍ.**

Lezen voor gebruik. Het nalaten hiervan kan leiden tot serieuze verwondingen of de dood. **SCAN HIER.**

Da leggere prima dell'uso. In caso contrario, possono verificarsi lesioni gravi o morte. **SCANSIONA QUI.**

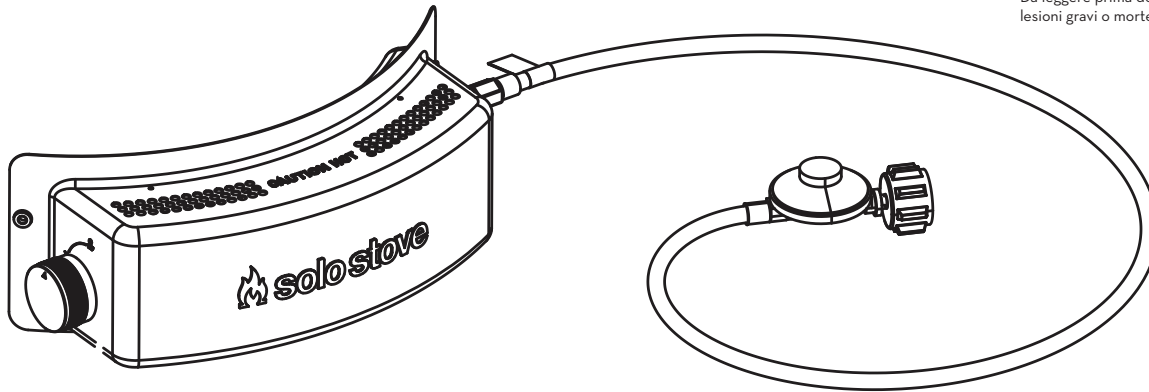

2531-22

Pin Code: 2531DN-0070



*Pizza Oven Gas Burner Accessory
Instruction Manual*

CONTENTS

English (EN)	02
Dansk (DA)	09
Deutsche (DE)	17
Español (ES)	24
Suomi (FI)	32
Français (FR)	39
Italiano (IT)	47
Nederlands (NL)	54
Norsk (NO)	62
Português (PT)	69
Svenska (SV)	77

English (EN)

SAFETY/LEGAL DISCLAIMER

Read and follow all warnings and instructions before assembling and using the appliance. Follow all warning and instructions when using this appliance. Keep this manual for future reference. Failure to follow these instructions could result in fire, explosion or burn hazard which could cause property damage, personal injury or death. Solo Stove does not accept any responsibility, legal or otherwise, for the incidental or consequential damage to property or persons resulting from the misuse of this product. Solo Stove shall in no event be liable for any special, indirect, consequential, or other damages of any nature whatsoever in excess of the original purchase price.

This appliance is not designed for Commercial use.

DANGER

If you smell gas:

- Shut off Propane tank gas valve
- Shut off Gas Burner Control Knob
- Extinguish any open flame; do not operate any electrical appliances
- If odor continues, keep away from appliance and immediately contact your fire authority or gas supplier
- Ventilate the area
- Check for leaks as detailed in this manual

Failure to follow these instructions could result in fire, explosion or burn hazard which could cause property damage, personal injury or death.

DANGER

- Never operate this appliance unattended
- If a fire should occur, keep away from the appliance and immediately call your fire department. Do not attempt to extinguish an oil or grease fire with water.

Failure to follow these instructions could result in fire, explosion or burn hazard which could cause property damage, personal injury or death.



CARBON MONOXIDE WARNING

This appliance can produce carbon monoxide which has no odor. Using it in an enclosed space can kill you.

NEVER use this appliance in an enclosed space such as a camper, tent, car or house.

- **FOR OUTDOOR USE ONLY.** Combustion by-products from using this device contain carbon monoxide, an odorless gas that can kill. Do NOT use in a building, garage, or enclosed area. This appliance must be used outdoors in a well-ventilated area.
- Inspect/leak test all gas connections before use and at every gas cylinder exchange. Use a solution of 1 part liquid dish soap to 1 part water to coat and inspect all fittings for leaks. Small bubbles or streams in solution are some of the indications that a leak is present. If a leak is found, turn off all gas valves and wait 10 minutes. Re-tighten all fittings and repeat process.
- Inspect hoses for abrasion, cuts, cracks, and other signs of damage frequently and at every use. If a damaged hose is found contact Solo Stove Customer Support at +31 10 259 0254 for replacement part.
- Do NOT store or use any flammable materials, liquids or gas cylinders not directly connected to this appliance within 25 feet of this appliance.
- NEVER use an open flame to check for leaks. When checking for leaks, ensure there are no open flames, open frame motors, welders, or other potential sources of spark or ignition within 25 feet of the Gas Burner.
- Do NOT attempt to modify or service the appliance (valve assembly, igniter, burner, or other parts of the Gas Burner Accessory). Doing so could cause bodily harm and/or property damage or fire.
- Do NOT attempt to clean out burner or orifice with sharp objects.
- Do NOT submerge the burner assembly in water or spray cleaners directly onto the unit. Always spray onto a clean, lint free towel first when cleaning the unit.
- Do NOT use with any other fuels other than Propane or regulator as specified by pressure and region. The regulator hose must be connected correctly to the appliance. A spanner must be used to tighten the nut onto the connection thread. Maximum weight for propane cylinder is 15kg.
- The Gas Burner assembly is designed only for use with Solo Stove Pizza Oven. Do NOT use in any other manner than illustrated in these instructions.

- Do NOT use this appliance in or on a boat or RV.
- Do NOT touch exterior surfaces while in use. Exterior surfaces may be hot. Use heat resistant gloves.
- Do NOT use on plastic tables or portable tables that are not designed to accommodate cooking appliances. Do NOT use on tables with coverings of any kind, including plastic and fabric table clothes. Use only on level, stable surface or on Solo Stove Pizza Oven Stand.
- Keep away from small children and pets.
- Do NOT move appliance while in use. If using the Solo Stove Pizza Oven Stand, the stand wheels must be locked during use.
- When the appliance is not in use, the gas must be turned off at the supply cylinder.
- Storage of the appliance indoors is permissible only if the gas supply cylinder is disconnected and removed from the appliance. Cylinders MUST be stored outdoors and out of reach of children and shall not be stored in a building, garage, any other enclosed area, or in the vicinity of other flammable vapours or liquids. The cylinder must never be stored where temperatures can reach over 50°C. Do not store the cylinder near flames, pilot lights or other sources of ignition. DO NOT SMOKE.
- All handling and cleaning should be done when the Gas Burner has cooled to room temperature.
- Do NOT attempt to tighten or loosen fittings during operation.
- Do NOT use any other fuels in addition to Propane gas during operation.
- Do NOT allow the Gas Burner or Pizza Oven to be exposed to direct rain or snow.
- Avoid placing extremely cold or frozen foods on the pizza stone or spraying the stone with cold liquids when hot. Damage to the stone may occur.
- Use care when handling the stone. The stone is fragile and may break or chip if dropped or hit. Do not use a damaged pizza stone. If a replacement is needed use only Solo Stove genuine replacement part. Always allow the stone to cool before handling
- The use of alcohol, prescription drugs, or non-prescription drugs may impair the ability to properly assemble, inspect, or operate this appliance.
- Do NOT use the appliance as a heater.
- The appliance should be protected from direct draughts and must be positioned or protected against direct penetration by any trickling water (e.g. rain)

PRODUCT INFORMATION

Solo Brands Europe B.V. Geysendorfferweg 15, Unit DC2, 3088 GJ Rotterdam, The Netherlands				
Appliance Name	PI 12 PIZZA OVEN			
Model/Type No.	PIZZA OVEN-12-BURNER			
Trade Name	Solo Brands Europe BV			
Total Nominal Heat Input	4,4 kW (Butane: 320 g/h, Propane: 314 g/h)			
Serial No.				
Gas Category	<input type="checkbox"/> L3+ (28-30/37)	<input type="checkbox"/> L3B (P30)	<input type="checkbox"/> L3B (P50)	<input type="checkbox"/> L3B (P37)
Injector Size	1.02mm	1.02mm	0.88mm	0.96mm
Gas Type	Butane	Propane	Butane, Propane or their mixtures	
Gas Pressure	28-30 mbar	37 mbar	28-30 mbar	50mbar 37mbar
Destination countries	BE, FR, IT, IE, GB, GR, PT, CY, CZ, LT, CH, SI, LV, SK, TR	LU, NL, DK, FI, SE, CY, CZ, EE, LT, MT, SK, SI, BG, IS, NO, HR, RO, IT, HU, LV, BE, GB, FR	AT, CH, DE, SK	PL
Use outdoors only. Read the instructions before using the appliance. WARNING: accessible parts may be very hot. Keep young children away.				
 2531-22 Pin Code: 2531DN-0070				

Modifications of any kind, including removal of burner housing tags and labels, will void compliance of the appliance with these certifications.

⚠ IMPORTANT PROPANE CYLINDER USAGE AND SAFETY GUIDELINES

- Follow technical information as stated in the instruction manual of your gas cylinder and check with your local gas supplier to have a suitable gas cylinder for your Pi Pizza Oven.
- Propane gas cylinder systems must be arranged for vapor withdrawal. Refer to local codes and ordinances for applicable specifications.
- This appliance is only suitable for use with low-pressure butane or propane gas or LPG mixtures, fitted with the appropriate low-pressure regulator via flexible hose.
- Use suitable regulator that is certified to BSEN 12864 or EN 16129. Make sure the regulator and hose comply with local code. The use of the wrong regulator or hose is unsafe; always check that you have the correct items before operating the appliance.
- The hose used must conform to the relevant standard for the country of use. Worn or damaged hose must be replaced. Ensure that the hose is not obstructed, kinked, or in contact with any part of the appliance other than at its connection.
- If pressure testing is required, the appliance must be isolated from the gas supply system by closing all manual shutoff valves during any pressure testing of the gas supply system at test pressure equal to or less than 1/2psi (3.5kpa)
- Do not fill Propane cylinders beyond 80 percent full.
- When not in use, Propane cylinders should be stored outdoors out of direct exposure to sun, rain and snow.
- The gas cylinder should be handled with care. If the appliance is not in use, the cylinder must be disconnected.
- Place dust cap on Propane cylinder valve outlet whenever the cylinder is not in use. Only install the type of dust cap on the cylinder valve outlet that is provided with the cylinder valve. Other types of caps or plugs may result in leakage or damage.
- Do not store Propane cylinders within 25ft of open fire or sparks

⚠ CAUTION

- Do NOT store a spare LP gas cylinder under or near this appliance;
- NEVER fill the cylinder beyond 80 percent full; and
- If the instructions in (1) and (2) are not followed exactly, a fire causing death or serious injury may occur.

⚠ WARNING

- Minimum distance between appliance and cylinder is 12 inches (31 cm). Minimum clearance from sides and back of the appliance to wall is 36 inches (92 cm). Hose length shall not exceed 1.5m (1.2m in Finland). Do not use under overhead construction. Failure to follow these instructions could cause the Propane cylinder to overheat and vent Propane gas which could ignite causing serious personal injuries or property damage.
- Cylinder must be positioned so that it does not present a tripping hazard. This could cause damage to the Propane cylinder, fuel supply hose and/or pull the pizza oven off the tabletop causing serious personal injuries or property damage. Exercise extreme caution around the Pizza Oven, Gas Burner fuel hose and Propane cylinder when in use. Keep children and pets away at all times.

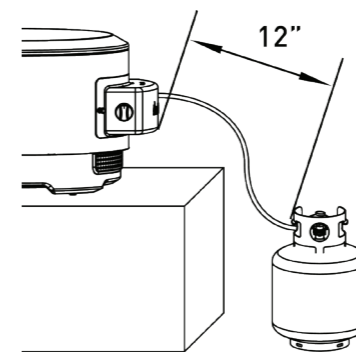

INSTALLATION

⚠ **WARNING** Whilst every effort has been made in the manufacturing process to remove any sharp edges, you should handle all components with care to avoid accidental injury

No Tools Required for Assembly.

Ensure all plastic protection has been removed before assembly.

Step 1 – Remove Wood Burning Access Door, Fuel Grate, and Ash Pan

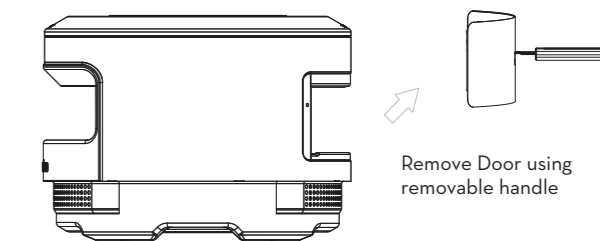

- Clean out Ash Pan prior to installing Gas Burner.
- Thoroughly Inspect the Gas Burner for damage prior to installation.
- Remove the thumbscrews from their storage location near the hose connector, set aside.

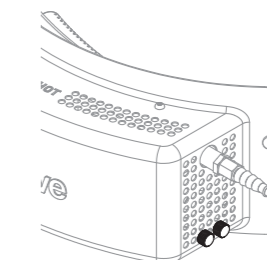

BEFORE YOU BEGIN





BILT®

Scan for easy 3D instructions

Download the BILT app before you begin

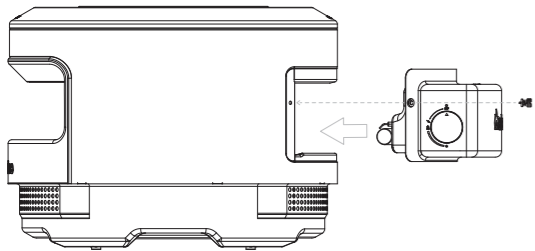

Step 2 – Attach burner to oven with thumbscrews (hand tighten only)



- Install Burner into housing as shown. Avoid touching the burner or igniter rod.
- Align and tighten Gas Burner thumbscrews into corresponding threaded locations in Pizza Oven. Hand Tighten Only.
- Inspect to ensure burner is properly seated into Pizza Oven. There should be no visible gaps and Gas Burner should have no movement.

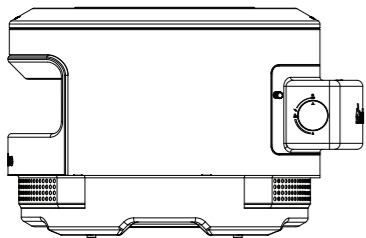

Completed Assembly

Step 3 – Install hose pipe (if required)

- Regulators and hose connections will vary depending on your region.
- If your Pi 12 pizza oven has a regular hose with a hose clip follow **Step 3a**
- If your Pi 12 pizza oven has a threaded female hose end follow **Step 3b**

Step 3a - Tighten with suitable screwdriver

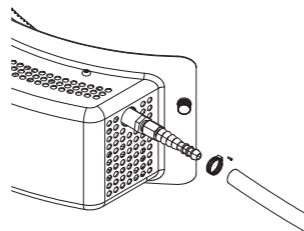

Step 3b - Tighten with suitable screwdriver

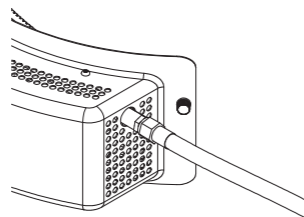

Step 4 – Attaching Gas Burner Fuel Hose to Propane Cylinder

- Regulators will vary depending on region
- Inspect the regulator connection and the Propane cylinder connection for dirt, debris or damage. If any damage is found DO NOT INSTALL.
- Align the regulator connector with the cylinder fitting and hand tighten into place. Do NOT over tighten or use tools to tighten. This may damage components and lead to potential gas leaks.
- Test all connections for leaks.
- Keep the fuel supply hose away from any heated surface. Minimum distance between fuel hose and Gas Burner or Pizza Oven is 80mm.

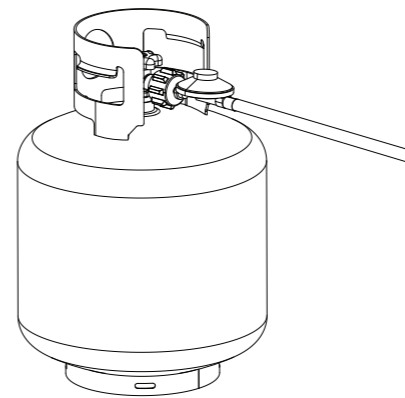

Step 5 – Lighting and Usage

- Ensure the Gas Burner Knob is fully in the “Off” position
- Turn Propane cylinder valve to the “On” position
- To light the Gas Burner, push the Gas Burner Knob in and turn counter-clockwise until a ‘click’ is heard. Visually inspect the burner through the front door opening to confirm if flame is lit
- If flame does not light, turn the Knob to the “Off” position and wait 5 minutes. Repeat the lighting process
- Once the burner is lit, confirm that the flame is evenly distributed throughout the burner openings.
- Flame should appear blueish at the base with yellow tips.
- Allow the Oven to heat up for 15 minutes at 100%.
- At first use, allow the oven to burn for 30 additional minutes to ensure any residual factory coatings are removed.
- Adjust the Knob clockwise or counterclockwise until the desired interior temps are found. A handheld Solo Stove IR Thermometer is recommended when using the Solo Stove Pizza Oven
- Turn off the Gas Burner Knob and Propane cylinder valve completely after use.
- The appliance will be hot during use and afterwards. Allow to completely cool before attempting to handle.
- Clean burner holes with a heavy-duty pipe cleaner

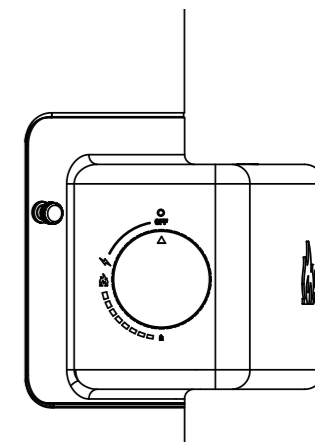

MATCH HOLDER INSTRUCTIONS FOR USE

A match holder is provided that can be used in place of the self lighting feature of the burner. USE extreme care when using the match holder.

1. The match holder must be extended to full length when used. It is extended by pulling the two ends of the match holder away from each other.
2. Wooden matches work best. Light the match and position it into the spiral end of the match holder as shown. The match should be positioned so that it binds up between the spiral layers and points away from the match holder
3. Turn the Gas Burner Knob to - position.
4. With the match holder extended, insert the lit match into the pizza oven until it is over the burner tube. Tube should light.
5. Do NOT allow the gas to run for more than 5 seconds before inserting the match holder into the pizza oven. Tube should immediately light
6. If more than 5 seconds pass between time when Gas Burner Knob is turned to 3/4 position and match is positioned over gas burner tube, immediately turn Gas Burner Knob off and wait 5 minutes before trying again.

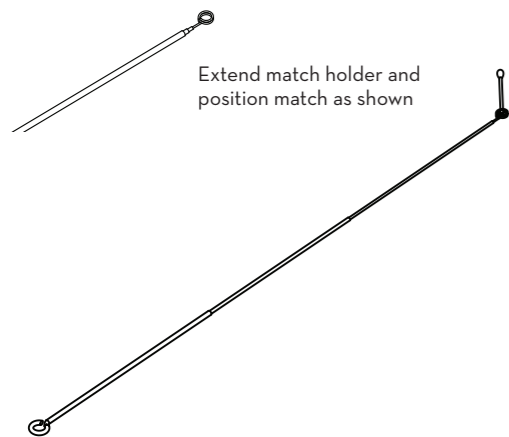

	WARNING! Do NOT use a Front Door when using the Gas Burner. Serious injury, Carbon Monoxide poisoning, or explosion could occur
	WARNING! Do NOT use in windy conditions. Flame blowout may occur which could lead to propane gas buildup and risk of explosion or fire

OPERATION AND CARE GUIDELINES

- During use, routinely check the condition of the flame. If at any time the flame goes out, turn the Gas Burner Knob off and then the Propane cylinder valve off and wait at least 5 minutes before attempting to relight or change out Propane cylinder.
- The housing of the Gas Burner is stainless steel. Stainless steel is a strong and corrosion resistant steel that will slowly discolor and patina over time. This is normal and should not be construed as a defect. This process is accelerated by heat, which is why different areas of the Gas Burner may patina or discolor differently than others. This discoloration is both on and in the surface of the steel, so it is not something that can be completely cleaned off. Do not attempt to use abrasive cleaners or pads to clean the Gas Burner or Oven, as these could scratch the stainless steel surface. Dirt and debris can be cleaned off using warm soapy water applied to a clean, lint free towel. Cleaning should be done in the direction of the brushed grain.
- Care should be taken to avoid damaging the Gas Burner igniter pin that sticks out of the housing above the left side of the burner tube. If this pin is damaged or bent it will effect the Gas Burner's ability to light.
- Care should be taken not to put fatty foods or oils directly onto the pizza stone. The pizza stone is porous and over time will naturally form a buildup from use. Fatty foods or oils will accelerate this, could cause smells or unusual smoke from the pizza oven, and possibly lead to a fire. If a fire does occur, immediately shut off Gas Burner Knob and Propane cylinder valve until the fire is out. Call the Fire Department if flames cannot be extinguished. Do NOT use water to put out fires caused by fatty foods or oils as it may cause the fire to spread.

MAINTENANCE AND CARE

- Keep appliance area clear and free of debris and combustible materials
- Keep Gas Burner openings and vent locations clear of obstructions
- Frequently check the flame during use.
- Inspect internal areas of burner to ensure they are clear from insects and debris.
- Do not set or store the Gas Burner directly on the ground or store outdoors.
- All cleaning and maintenance should be carried out when the appliance is cool and with the fuel supply turned OFF at the gas cylinder.

Dansk (DA)



Tilbehør til gasbrænder til pizzaovn
Brugsanvisning

Skal læses før brug. Hvis du ikke gør det, kan det medføre alvorlig personskade eller død.

Vor Gebrauch unbedingt lesen. Andernfalls sind schwere Verletzungen oder Todesfälle möglich. **HIER SCANNEN.**

À lire absolument avant toute utilisation. Le non-respect de cette consigne peut entraîner des blessures graves, voire mortelles. **SCANNER ICI.**

Leer antes de usar. El no hacerlo puede resultar en lesiones graves o muerte. **ESCANEE AQUÍ.**

Lezen voor gebruik. Het nalaten hiervan kan leiden tot serieuze verwondingen of de dood. **SCAN HIER.**

Da leggere prima dell'uso. In caso contrario, possono verificarsi lesioni gravi o morte. **SCANSIONA QUI.**



SCAN HER



2531-22

Pin-kode: 2531DN-0070

SIKKERHED/JURIDISK ANSVARFRASKRIVELSE

Læs og følg alle advarsler og instruktioner, før du samler og bruger apparatet. Følg alle advarsler og instruktioner, når du bruger dette apparat. Gem denne brugsanvisning for fremtidig reference. Hvis du ikke følger denne brugsanvisning, kan det medføre brand, eksplosion eller forbrændingsfare, hvilket kan forårsage materielle skader, personskade eller død. Solo Stove påtager sig intet ansvar, hverken juridisk eller på anden måde, for tilfældige skader eller følgeskader på ejendom eller personer som følge af forkert brug af dette produkt. Solo Stove er under ingen omstændigheder ansvarlig for nogen form for specielle, indirekte, følgende eller andre skader af nogen art, der overstiger den oprindelige købspris.

Dette apparat er ikke beregnet på kommerciel brug.

⚠ FARE
Hvis du kan lugte gas: <ul style="list-style-type: none">• Luk for gasflaskens gasventil• Sluk på gasbrænderens kontrolknop• Sluk alle former for åben ild. Brug ikke elektriske apparater.• Hvis lugten fortsætter, skal du holde dig væk fra apparatet og straks kontakte brandmyndighederne eller gasleverandøren• Luft ud i området• Tjek for lækager som beskrevet i denne brugsanvisning Hvis du ikke følger denne brugsanvisning, kan det medføre brand, eksplosion eller forbrændingsfare, hvilket kan forårsage materielle skader, personskade eller død.
⚠ FARE
<ul style="list-style-type: none">• Betjen aldrig dette apparat uden opsyn• Hvis der opstår brand, skal du holde dig væk fra apparatet og straks ringe til brandvæsenet. Forsøg ikke at slukke en olie- eller fedtbrand med vand. Hvis du ikke følger denne brugsanvisning, kan det medføre brand, eksplosion eller forbrændingsfare, hvilket kan forårsage materielle skader, personskade eller død.



ADVARSEL OM KULILTE

Dette apparat kan danne kulilte, som ikke lugter. Du kan dø at bruge det i et lukket rum.

Brug ALDRIG dette apparat i et lukket rum som f.eks. en autocamper, telt, bil eller hus.

- **KUN TIL UDENDØRS BRUG.** Forbrændingsbiprodukter fra brug af dette apparat indeholder kulilte, en lugtfri gas, der kan dræbe. Må IKKE anvendes i en bygning, garage eller lukket område. Dette apparat skal bruges udendørs på et godt ventileret område.
- Inspicer/afprøv alle gasforbindelser før brug og ved hver udskiftning af gasflasken. Brug en opløsning af en del flydende opvaskemiddel til en del vand til at overtrække og inspicere alle samlinger for utætheder. Små bobler eller strømme i opløsningen er nogle af indikationerne på, at der er en lækage. Hvis der konstateres en lækage, skal du lukke alle gasventiler og vente 10 minutter. Stram alle samlinger igen og gentag processen.
- Inspicer slanger for slid, snitskader, revner og andre tegn på skader ofte og inden hver brug. Hvis du finder en beskadiget slange, skal du kontakte Solo Stove Customer Support på 817-900-2664 for at få en reservedel.
- Opbevar eller brug IKKE brændbare materialer, væsker eller gasflasker, der ikke er direkte forbundet til apparatet inden for 7,5 meter (25 fod) fra det.
- Brug ALDRIG åben ild til at tjekke for utætheder. Når du kontrollerer for utætheder, skal du sikre dig, at der ikke er åben ild, åbne motorer, svejsere eller andre potentielle gnist- eller antændelseskilder inden for en afstand af 6 meter fra gasbrænderen.
- Forsøg IKKE at ændre eller reparere apparatet (ventil, tænding, brænder eller andre dele af gasbrændertilbehøret). Hvis du gør det, kan det medføre personskade og/eller materielle skader eller brand.
- Forsøg IKKE at rense brænderen eller åbningen med skarpe genstande.
- Brænderen må IKKE nedsænkes i vand, og der må IKKE sprøjtes med rengøringsmidler direkte på apparatet. Spray altid først på et rent, fnugfrit håndklæde, når du rengør enheden.
- Må IKKE anvendes med andre brændstoffer end propan eller regulator som specificeret af tryk og område. Regulatorslangen skal være korrekt tilsluttet apparatet. Der skal bruges en skruenøgle til at stramme møtrikken på forbindelsesgevindet. Maksimal vægt for gasflasken er 15 kg.
- Gasbrænderaggregatet er kun beregnet til brug med Solo Stove Pizza Oven. Brug den IKKE på andre måder end den, der er vist i denne vejledning.

- Brug IKKE dette apparat på en båd eller i en autocamper.
- Rør IKKE ved de udvendige overflader, mens apparatet er i brug. De udvendige overflader kan være varme. Brug varmebestandige handsker.
- Må IKKE anvendes på plastikborde eller transportable borde, der ikke er beregnet til at stille madlavningsapparater på. Må IKKE anvendes på borde med nogen form for belægning, herunder plastik og stofluger. Må kun anvendes på en plan, stabil overflade eller på Solo Stove Pizza Oven Stand.
- Holdes væk fra små børn og kæledyr.
- Flyt IKKE apparatet, mens det er i brug. Hvis du bruger Solo Stove Pizza Oven Stand, skal hjulene være låst under brug.
- Når apparatet ikke er i brug, skal gassen slukkes ved forsyningsflasken.
- Opbevaring af apparatet indendørs er kun tilladt, hvis gasflasken er afmonteret og fjernet fra apparatet. Flasker SKAL opbevares udendørs og uden for børns rækkevidde og må ikke opbevares i en bygning, garage, et andet lukket område eller i nærheden af andre brandfarlige dampe eller væsker. Flasken må aldrig opbevares, hvor temperaturen kan nå op over 50°C. Flasken må ikke opbevares i nærheden af åben ild, fyrfadsllys eller andre antændelseskilder. DER MÅ IKKE RYGES.
- Al håndtering og rengøring skal foretages, når gasbrænderen er afkølet til stuetemperatur.
- Forsøg IKKE at stramme eller løsne samlingerne under brug.
- Der må IKKE anvendes andre brændstoffer ud over propangas under brug.
- Gasbrænderen eller pizzaovnen må IKKE udsættes for direkte regn eller sne.
- Undgå at lægge ekstremt kolde eller frosne fødevarer på pizzastenen eller at sprøjte stenen med kolde væsker, når den er varm. Der kan opstå skader på stenen.
- Vær forsigtig ved håndtering af stenen. Stenen er skrøbelig og kan knække eller revne, hvis den tabes eller rammes. Brug ikke en beskadiget pizzasten. Hvis en udskiftning er nødvendig, må du kun bruge en original reservedel fra Solo Stove. Lad altid stenen køle af inden håndtering
- Brug af alkohol, receptpligtig medicin eller ikke-receptpligtig medicin kan forringe din evne til at samle, tjekke eller betjene dette apparat korrekt.
- Brug IKKE apparatet som varmelegeme.
- Apparatet skal være beskyttet mod direkte træk og skal placeres eller beskyttes mod direkte indtrængen af rislende vand (f.eks. regn)

PRODUKTINFORMATION

Solo Brands Europe B.V. Geysendorferweg 15, Unit DC2, 3088 GJ Rotterdam, Holland					
Apparatets navn	PI 12 PIZZA OVEN				
Model/type nr.	PIZZA OVEN-12-BURNER				
Handelsnavn	Solo Brands Europe BV				
Samlet nominal varmetilførsel	4,4 kW (butan: 320 g/t, propan: 314 g/t)				
Serienummer					
Gaskategori	I ₃₊ (28-30/37)	I _{3B} (P30)	I _{3B} (P50)	I _{3B} (P37)	
Dysetørrelse	1,02 mm	1,02 mm	0,88 mm	0,96 mm	
Gastype	Butan	Propan	Butan, propan eller blandinger deraf		
Gastryk	28-30 mbar	37 mbar	28-30 mbar	50 mbar	37 mbar
Destinationslande	BE, FR, IT, IE, GB, GR, PT, CY, CZ, LT, CH, SI, LV, SK, TR	LU, NL, DK, FI, SE, CY, CZ, EE, LT, MT, SK, SI, BG, IS, NO, HR, RO, IT, HU, LV, BE, GB, FR	AT, CH, DE, SK	PL	
Må kun anvendes udendørs. Læs vejledningen, før du bruger apparatet. ADVARSEL: De tilgængelige dele kan være meget varme. Hold små børn væk.					
 2531-22 Pin-kode: 2531DN-0070					

Ændringer af enhver art, herunder fjernelse af mærker og etiketter på brænderhuset, medfører, at apparatet ikke længere er i overensstemmelse med disse certificeringer.

⚠️ VIGTIGT: BRUG AF GASFLASKE OG RETNINGSLINJER FOR SIKKERHED

- Følg de tekniske oplysninger i brugsanvisningen til din gasflaske, og kontakt din lokale gasleverandør for at få fat i en passende gasflaske til din Pi Pizza Oven.
- Systemer med propangasflasker skal være indrettet til at udtrække dampe. Se lokale regler og forordninger for at få oplysninger om gældende specifikationer.
- Dette apparat er kun egnet til brug med lavtryksbutan- eller propangas eller LPG-blandinger, der er udstyret med en passende lavtryksregulator via en fleksibel slange.
- Brug en egnet regulator, der er certificeret i henhold til BSEN 12864 eller EN 16129. Sørg for, at regulatoren og slangen er i overensstemmelse med de lokale regler. Det er ikke sikkert at bruge den forkerte regulator eller slange. Kontrollér altid, at du har de rigtige dele, før du betjener apparatet.
- Den anvendte slange skal være i overensstemmelse med den relevante standard for det land, hvor den anvendes. En slidt eller beskadiget slange skal udskiftes. Sørg for, at slangen ikke er blokeret, knækket eller er i kontakt med andre dele af apparatet bortset fra tilslutningen.
- Hvis trykprøvning er påkrævet, skal apparatet isoleres fra gasforsyningsystemet ved at lukke alle manuelle afspærringsventiler under alle former for trykprøvning af gasforsyningsystemet ved et prøvetryk på 1/2 psi (3,5 kpa) eller derunder.
- Fyld ikke gasflasker til mere end 80 procent.
- Når gasflaskerne ikke er i brug, skal de opbevares udendørs og må ikke udsættes for direkte sol, regn og sne.
- Gasflasken skal håndteres med forsigtighed. Hvis apparatet ikke er i brug, skal gasflasken frakobles.
- Sæt støvhætten på gasflaskens ventiludtag, når flasken ikke er i brug. Monter kun den type støvhætte på flaskeventilens dyse, som leveres sammen med flaskeventilen. Andre typer hætter eller propper kan medføre lækage eller beskadigelse.
- Opbevar ikke gasflasker inden for 7 meter (25 fod) fra åben ild eller gnister

⚠️ FORSIGTIGHED

1. Opbevar IKKE en ekstra gasflaske under eller i nærheden af dette apparat
2. Fyld ALDRIG flasken til mere end 80 procent
3. Hvis instruktionerne i (1) og (2) ikke følges nøje, kan der opstå brand med døden eller alvorlig personskade til følge.

⚠️ ADVARSEL

- Minimumsafstanden mellem apparat og flaske er 31 cm (12 tommer). Mindste afstand fra sider og bagsiden af apparatet til væggen er 92 cm (36 tommer). Slangens længde må ikke være mere end 1,5 m (1,2 m i Finland). Må ikke anvendes under overdækning/indenfor. Manglende overholdelse af disse instruktioner kan medføre, at gasflasken overophedes og udskiller propangas, der kan antændes og forårsage alvorlig personskade eller materiel skade.
- Flasken skal placeres, så man ikke risikerer at snuble over den. Dette kan medføre skader på gasflasken, brændstofførfølselsslangen og/eller trække pizzaovnen ned af bordpladen og forårsage alvorlige personskader eller materielle skader. Udvis ekstrem forsigtighed omkring pizzaovnen, gasbrænderens brændstofslange og gasflasken, når den er i brug. Hold børn og kæledyr væk hele tiden.

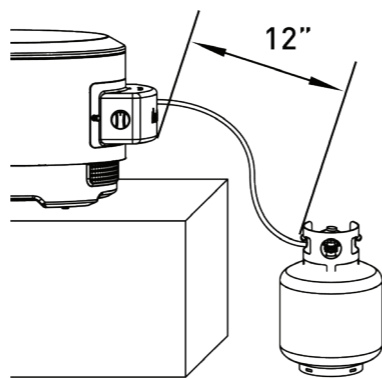

BEFORE YOU BEGIN



BILT

Scan for easy 3D instructions
Download the BILT app before you begin

Available on the App Store | GET IT ON Google Play

INSTALLATION

⚠️ ADVARSEL Selv om der er gjort alt for at fjerne skarpe kanter i fremstillingsprocessen, skal du håndtere alle komponenter med forsigtighed for at undgå utilsigtede skader.

Der kræves intet værktøj for at samle den.

Sørg for, at al plastikbeskyttelsen er fjernet, inden du samler den.

Trin 1 – Fjern adgangsdør til brænde, brændstofrist og askebakke

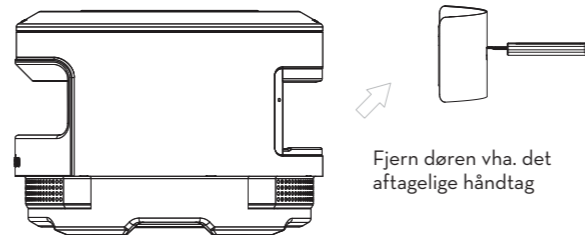

- Rens askeskuffen, før gasbrænderen installeres.
- Inspicer grundigt gasbrænderen for skader før installationen.
- Fjern fingerskrueene fra deres opbevaringssted nær slangestikket, og læg dem til side.

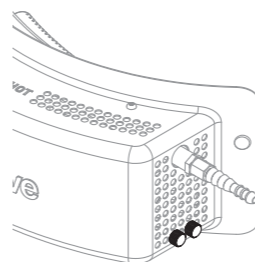

Trin 2 – Fastgør brænderen til ovnen med fingerskrue (må kun strammes til med hånden)

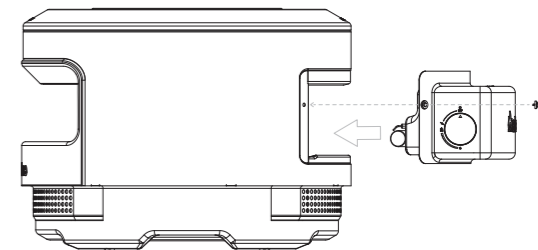

- Installer brænderen i huset som vist. Undgå at røre ved brænderen eller tændstangen.
- Juster og spænd gasbrænderens skrue i de tilsvarende gevindsteder i pizzaovnen. Må kun strammes til med hånden.
- Kontrollér, at brænderen sidder korrekt i pizzaovnen. Der må ikke være nogen synlige huller, og gasbrænderen må ikke bevæge sig.

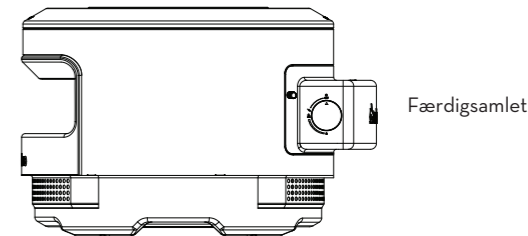

Trin 3 – Installer slangerør (om nødvendigt)

- Regulatorer og slangetilslutninger varierer afhængigt af dit område.
- Hvis din Pi 12-pizzaovn har en almindelig slange med en slangeklemme, skal du følge **Trin 3a**
- Hvis din Pi 12-pizzaovn har en hun-slangeende med gevind, skal du følge **Trin 3b**

Trin 3a – Stram til med en egnet skruetrækker

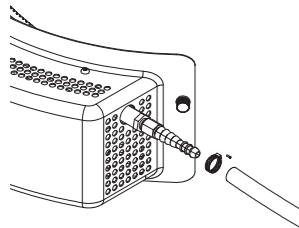

Trin 3b – Stram til med en egnet skruetrækker

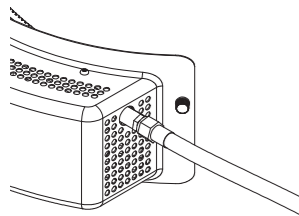

Trin 4 – Fastgørelse af brændstofslange til gasbrænder til gasflaske

- Regulatorer varierer afhængigt af region
- Kontrollér, at regulatorstilslutningen og gasflasketilslutningen ikke er snavsede, indeholder urenheder eller er beskadigede. Hvis der er skader, **MÅ DU IKKE MONTERE DEN.**
- Juster regulatorstikket til flaskebeslaget, og stram det på plads med hånden. Stram **IKKE** for meget, og brug ikke værktøj til at stramme. Dette kan beskadige komponenter og føre til potentielle gaslækager.
- Test alle forbindelser for utætheder.
- Hold brændstoftilførselsslangen væk fra enhver opvarmet overflade. Minimumsafstanden mellem brændstofslangen og gasbrænderen eller pizzaovnen er 80 mm.

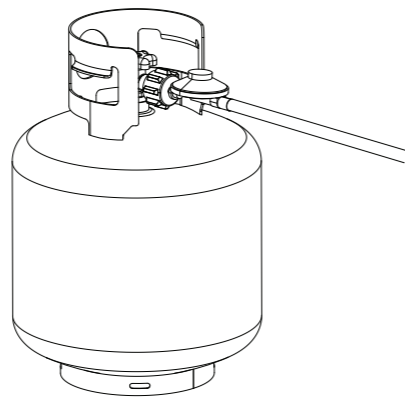

Trin 5 – Belysning og brug

- Sørg for, at gasbrænderknappen er helt henne i positionen "Off"
- Drej ventilen på gasflasken til positionen "On"
- For at tænde gasbrænderen: Skub gasbrænderknappen ind, og drej den mod uret, indtil der høres et "klik". Kontrollér brænderen visuelt gennem åbningen foran for at tjekke, om flammen er tændt
- Hvis flammen ikke tændes, skal du dreje knappen til positionen "Off" (slukket) og vente 5 minutter. Gentag antændelsesprocessen
- Når brænderen er tændt, skal du kontrollere, at flammen er jævnt fordelt i alle brænderåbningerne.
- Flammen skal være blålig i bunden og have gule spidser.
- Lad ovnen varme op i 15 minutter ved 100 procent.
- Ved første brug skal du lade ovnen brænde i yderligere 30 minutter for at sikre, at eventuelle rester af fabriksbelægninger er fjernet.
- Juster drejeknappen med eller mod uret, indtil den ønskede indvendige temperatur er nået. Det anbefales at bruge et håndholdt Solo Stove IR-termometer, når du bruger Solo Stove-pizzaovnen
- Sluk gasbrænderknappen og gasflaskens ventil helt efter brug.
- Apparatet vil være varmt under brug og bagefter. Lad det afkøle helt, før du forsøger at håndtere det.
- Rens brænderhullerne med en kraftig piberenser

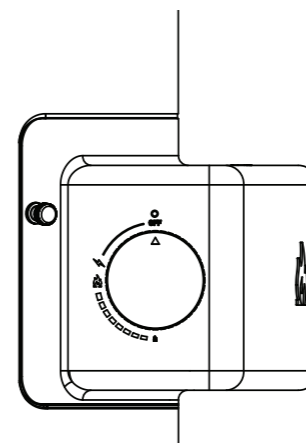



BRUGSANVISNING TIL TÆNDSTIKHOLDER

Der medfølger en tændstikholder, som kan bruges i stedet for brænderens selvtændende funktion. Vær ekstremt **FORSIGTIG**, når du bruger tændstikholderen.

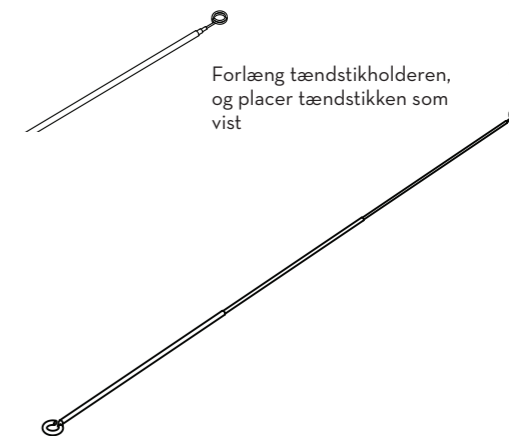
1. Tændstikholderen skal forlænges til fuld længde, når den anvendes. Den forlænges ved at trække de to ender af tændstikholderen væk fra hinanden.
2. Trætændstikker fungerer bedst. Tænd tændstikken, og placer den i den spiralformede ende af tændstikholderen som vist. Tændstikken skal placeres således, at den sidder fast mellem spirallagene og peger væk fra tændstikholderen.
3. Drej gasbrænderknappen til - position.
4. Indfør den tændte tændstik med den forlængede tændstikholder i pizzaovnen, indtil den er over brænderrøret. Røret bør nu antændes.
5. Lad **IKKE** gassen løbe i mere end 5 sekunder, før du sætter tændstikholderen ind i pizzaovnen. Røret bør straks antændes
6. Hvis der går mere end 5 sekunder mellem det tidspunkt, hvor gasbrænderknappen er drejet til 3/4-position, og tændstikken er placeret over gasbrænderrøret, skal du straks slukke for gasbrænderknappen og vente 5 minutter, før du prøver igen.



	ADVARSEL! Du må IKKE åbne en af dørene foran, når du bruger gasbrænderen. Der kan opstå alvorlig personskade, kuliteforgiftning eller eksplosion.
	ADVARSEL! Må IKKE anvendes i blæsevejre. Flammen kan gå ud, hvilket kan føre til ophobning af gas og risiko for eksplosion eller brand.

RETNINGSLINJER FOR BETJENING OG VEDLIGEHOLD

- Under brug skal du regelmæssigt kontrollere flammens tilstand. Hvis flammen på noget tidspunkt går ud, skal du slukke for gasbrænderknappen og derefter for gasflaskens ventil og vente mindst 5 minutter, før du forsøger at tænde den igen eller skifte gasflasken ud.
- Gasbrænderens hus er af rustfrit stål. Rustfrit stål er et stærkt og korrosionsbestandigt stål, der langsomt misfarves og patineres over tid. Dette er normalt og skal ikke opfattes som en fejl. Denne proces fremskyndes af varme, og derfor kan forskellige områder af gasbrænderen patinere eller misfarves anderledes end andre. Denne misfarvning er både ovenpå og inde i stålets overflade, så det er ikke noget, der kan renses helt af. Forsøg ikke at bruge slibende rengøringsmidler eller svampe til at rengøre gasbrænderen eller ovnen, da disse kan ridse den rustfrie ståloverflade. Snavs og urenheder kan fjernes med varmt sæbevand på et rent, fnugfrit håndklæde. Rengøringen skal ske i stålets børsteretning.
- Der skal udvises forsigtighed for at undgå at beskadige gasbrænderens tændstift, der stikker ud af huset over venstre side af brænderrøret. Hvis denne stift bliver beskadiget eller bøjet, vil det påvirke gasbrænderens tændevne.
- Man skal være forsigtig med at lægge fedtholdige fødevarer eller olier direkte på pizzastenen. Pizzastenen er porøs og vil med tiden naturligt danne en belægning ved brug. Fede fødevarer eller olier fremskynder dette og kan forårsage lugt eller usædvanlig røg fra pizzaovnen og muligvis føre til brand. Hvis der opstår brand, skal du straks slukke for gasbrænderknappen og gasflaskeventilen, indtil ilden er slukket. Ring til brandvæsenet, hvis flammerne ikke kan slukkes. Brug IKKE vand til at slukke brande forårsaget af fedtholdige fødevarer eller olier, da det kan få branden til at sprede sig.

VEDLIGEHOLDELSE OG PLEJE

- Hold området omkring apparatet klart og fri for urenheder og brændbare materialer
- Hold gasbrænderåbninger og udluftningssteder fri af forhindringer
- Kontrollér ofte flammen under brug.
- Inspicer brænderens indre områder for at sikre, at de er fri for insekter og urenheder.
- Gasbrænderen må ikke stilles eller opbevares direkte på jorden, og den må ikke opbevares udendørs.
- Al rengøring og vedligeholdelse skal udføres, når apparatet er koldt, og når brændstoftilførslen er slukket ved gasflasken.

Deutsche (DE)



Zubehör für Pizzaofen Gasbrenner
Bedienungsanleitung

 **Vor Gebrauch unbedingt lesen. Andernfalls können schwere Verletzungen oder Todesfällen die Folge sein.**

Vor Gebrauch unbedingt lesen. Andernfalls können schwere Verletzungen oder Todesfälle die Folge sein. **HIER SCANNEN.**

À lire absolument avant toute utilisation. Le non-respect de cette consigne peut entraîner des blessures graves, voire mortelles. **SCANNER ICI.**

Leer antes de usar. El no hacerlo puede resultar en lesiones graves o muerte. **ESCANEE AQUÍ.**

Lezen voor gebruik. Het nalaten hiervan kan leiden tot serieuze verwondingen of de dood. **HIER SCANNEN.**

Da leggere prima dell'uso. In caso contrario, possono verificarsi lesioni gravi o morte. **SCANSIONA QUI.**



SCAN HERE





2531-22

PIN-Code: 2531DN-0070

SICHERHEIT/RECHTLICHER HAFTUNGSAUSSCHLUSS

Lies alle Warnhinweise und Anweisungen und befolge sie, bevor du das Gerät zusammenbaust und verwendest. Befolge bei der Verwendung dieses Geräts alle Warnhinweise und Anweisungen. Bewahre dieses Handbuch zum späteren Nachlesen auf. Die Nichtbeachtung dieser Anweisungen kann zu Brand-, Explosions- oder Verbrennungsgefahr führen, was Sachschäden, Personenschäden oder Todesfälle verursachen kann. Solo Stove übernimmt keine Verantwortung, weder rechtlich noch anderweitig, für zufällige Schäden oder Folgeschäden an Eigentum oder Personen, die aus dem Missbrauch dieses Produkts resultieren. Solo Stove ist in keinem Fall haftbar für besondere Schäden, indirekte Schäden oder Folgeschäden oder andere Schäden jeglicher Art, die über den ursprünglichen Kaufpreis hinausgehen.

Dieses Gerät ist nicht für den gewerblichen Gebrauch bestimmt.

 GEFAHR
Wenn du Gas riechst: <ul style="list-style-type: none"> • Schließe das Gasventil des Propangastanks • Schließe den Gasbrenner-Kontrollknopf • Lösche alle offenen Flammen. Betreibe keine Elektrogeräte • Wenn der Geruch anhält, halte dich vom Gerät fern und kontaktiere sofort die Feuerwehr oder deinen Gaslieferanten • Lüfte den Bereich • Prüfe auf Undichtigkeiten, wie in diesem Handbuch beschrieben Die Nichtbeachtung dieser Anweisungen kann zu Brand-, Explosions- oder Verbrennungsgefahr führen, was Sachschäden, Personenschäden oder Todesfälle verursachen kann.
 GEFAHR
<ul style="list-style-type: none"> • Betreibe dieses Gerät niemals unbeaufsichtigt • Sollte ein Feuer ausbrechen, halte dich vom Gerät fern und ruf sofort die Feuerwehr an. Versuche nicht, ein Öl- oder Fettfeuer mit Wasser zu löschen. Die Nichtbeachtung dieser Anweisungen kann zu Brand-, Explosions- oder Verbrennungsgefahr führen, was Sachschäden, Personenschäden oder Todesfälle verursachen kann.



WARNUNG VOR KOHLENMONOXID

Dieses Gerät kann Kohlenmonoxid produzieren, das geruchlos ist. Die Verwendung in einem geschlossenen Raum kann dich töten.

Verwende dieses Gerät NIEMALS in einem geschlossenen Raum wie einem Wohnmobil, Zelt, Auto oder Haus.

- **NUR ZUR VERWENDUNG IM FREIEN.** Verbrennungsnebenprodukte, die aus der Verwendung dieses Geräts entstehen, enthalten Kohlenmonoxid, ein geruchloses Gas, das tödlich sein kann. NICHT in einem Gebäude, einer Garage oder einem geschlossenen Bereich verwenden. Dieses Gerät muss im Freien in einem gut belüfteten Bereich verwendet werden.
- Alle Gasanschlüsse vor Gebrauch und bei jedem Gasflaschenwechsel prüfen/ auf Dichtheit testen. Verwende eine Lösung aus einem Teil flüssiges Spülmittel und einem Teil Wasser, um alle Verschraubungen zu überziehen und auf undichte Stellen zu überprüfen. Kleine Blasen oder Ströme in der Lösung gehören zu den Anzeichen dafür, dass eine Undichtigkeit besteht. Wenn eine Undichtigkeit gefunden wird, schalte alle Gasventile aus und warte 10 Minuten. Ziehe alle Verschraubungen wieder fest und wiederhole den Vorgang.
- Überprüfe die Schläuche regelmäßig und bei jeder Verwendung auf Abrieb, Schnitte, Risse und andere Anzeichen von Beschädigung. Wenn ein beschädigter Schlauch gefunden wird, wende dich an den Solo Stove-Kundenservice unter 817-900-2664 um ein Ersatzteil zu erhalten.
- Lagere oder verwende KEINE brennbaren Materialien, Flüssigkeiten oder Gasflaschen, die nicht direkt an dieses Gerät angeschlossen sind, innerhalb von 8 Metern in der Nähe des Geräts.
- Verwende NIEMALS eine offene Flamme, um auf Undichtigkeiten zu prüfen. Stelle bei der Überprüfung auf Undichtigkeiten sicher, dass es innerhalb von 8 Metern um den Gasbrenner herum keine offenen Flammen, Motoren mit offenem Rahmen, Schweißvorrichtungen oder andere potenzielle Funken- oder Zündquellen gibt
- Versuche NICHT, das Gerät (Ventilbaugruppe, Zünder, Brenner oder andere Teile des Gasbrenner-Zubehörs) zu modifizieren oder zu warten. Dies könnte zu Körperverletzungen und/oder Sachschäden oder einem Brand führen.
- Versuche NICHT, den Brenner oder die Öffnung mit scharfen Gegenständen zu reinigen.
- Tauche die Brenner-Baugruppe NICHT in Wasser ein und sprühe keine Reinigungsmittel direkt auf das Gerät. Sprühe das Reinigungsmittel des Geräts immer auf ein sauberes, flusenfreies Handtuch.
- NICHT mit anderen Brennstoffen außer Propan oder Regler verwenden, wie gemäß Druck und Region angegeben. Der Regler-Schlauch muss korrekt an das Gerät angeschlossen sein. Zum Festziehen der Mutter auf das Verbindungsgewinde muss ein Schraubendreher verwendet werden. Das maximale Gewicht der Propangasflasche ist 15 kg.
- Die Gasbrenner-Baugruppe ist nur für die Verwendung mit dem Solo Stove Pizzaofen

ausgelegt. Verwende sie NICHT anders als in dieser Anleitung beschrieben.

- Verwende dieses Gerät NICHT in oder auf einem Boot oder Wohnmobil.
- Berühre während des Gebrauchs NICHT die Außenflächen. Außenflächen können heiß sein. Verwende hitzebeständige Handschuhe.
- NICHT auf Plastiktischen oder tragbaren Tischen verwenden, die nicht für Kochgeräte ausgelegt sind. NICHT auf Tischen mit Bezügen jeglicher Art verwenden, einschließlich Tischdecken aus Kunststoff und Stoff. Nur auf ebenen, stabilen Oberflächen oder auf einem Solo Stove Pizzaofen mit Standfuß verwenden.
- Von kleinen Kindern und Haustieren fernhalten.
- Bewege das Gerät NICHT während des Gebrauchs. Bei Verwendung des Solo Stove Pizzaofen-Standfußes müssen die Räder des Standfußes während des Gebrauchs verriegelt sein.
- Wenn das Gerät nicht benutzt wird, muss das Gas an der Versorgungsflasche abgeschaltet werden.
- Die Lagerung des Geräts in Innenräumen ist nur zulässig, wenn die Gasversorgungsflaschen getrennt und vom Gerät entfernt sind. Gasflaschen MÜSSEN im Freien und außerhalb der Reichweite von Kindern gelagert werden und dürfen nicht in einem Gebäude, einer Garage, einem anderen geschlossenen Bereich oder in der Nähe anderer brennbarer Dämpfe oder Flüssigkeiten gelagert werden. Die Gasflaschen dürfen niemals dort gelagert werden, wo die Temperaturen mehr als 50°C erreichen können. Lagere die Gasflaschen nicht in der Nähe von Flammen, Kontrollleuchten oder anderen Zündquellen. NICHT RAUCHEN.
- Die gesamte Handhabung und Reinigung sollte erfolgen, wenn der Gasbrenner auf Raumtemperatur abgekühlt ist.
- Versuche NICHT, Verschraubungen während des Betriebs anzuziehen oder zu lösen.
- Verwende während des Betriebs KEINE anderen Brennstoffe zusätzlich zum Propangas.
- Setze den Gasbrenner oder den Pizzaofen NICHT direktem Regen oder Schnee aus.
- Stelle keine extrem kalte oder gefrorene Lebensmittel auf den Pizzastein oder sprühe kalte Flüssigkeiten auf den Stein, wenn er heiß ist. Das kann zu Beschädigungen am Stein führen.
- Sei vorsichtig bei der Handhabung des Steins. Der Stein ist zerbrechlich und kann zerbrechen oder es können Teile abplatzen, wenn er fallen gelassen oder getroffen wird. Verwende keinen beschädigten Pizzastein. Wenn ein Ersatzteil benötigt wird, verwende nur das Originalersatzteil von Solo Stove. Lass den Stein vor der Handhabung immer abkühlen
- Der Konsum von Alkohol, verschreibungspflichtigen oder nicht verschreibungspflichtigen Medikamenten kann die Fähigkeit beeinträchtigen, dieses Gerät ordnungsgemäß zu montieren, zu überprüfen oder zu bedienen.
- Verwende das Gerät NICHT als Heizung.

- Das Gerät sollte vor direkter Zugluft geschützt sein und muss so positioniert sein, dass es vor direktem Eindringen von rieselndem Wasser geschützt ist (z. B. Regen)

Angaben zum Produkt

Solo Brands Europe B.V. Geysendorfferweg 15, Unit DC2, 3088 GJ Rotterdam, Niederlande				
Gerätename	PI 12 PIZZAOFEN			
Modell/Typ Nr.	PIZZAOFEN-12-BRENNER			
Handelsname	Solo Brands Europe BV			
Gesamte Nennwärmebelastung	4,4 kW (Butan: 320 g/h, Propan: 314 g/h)			
Seriennummer.				
Gaskategorie	L ₃ (28-30/37)	L _{3B} (P30)	L _{3B} (P50)	L _{3B} (P37)
Injektor-Größe	1,02 mm	1,02 mm	0,88 mm	0,96 mm
Gas-Typ	Butan	Propan	Butan, Propan oder ihre Mischungen	
Gasdruck	28-30 mbar	37 mbar	28-30 mbar	50 mbar 37 mbar
Bestimmungsländer	BE, FR, IT, IE, GB, GR, PT, CY, CZ, LT, CH, SI, LV, SK, TR	LU, NL, DK, FI, SE, CY, CZ, EE, LT, MT, SK, SI, BG, IS, NO, HR, RO, IT, HU, LV, BE, GB, FR	AT, CH, DE, SK	PL
Nur im Freien verwenden. Lies die Anweisungen, bevor du das Gerät verwendest. WARNUNG: Zugängliche Teile können sehr heiß sein. Halte kleine Kinder fern.				
 2531-22 PIN-Code: 2531DN-0070				

Änderungen jeglicher Art, einschließlich des Entfernens von Brennergehäuse-Kennzeichnungen und Etiketten, führen dazu, dass dieses Gerät nicht mehr diesen Zertifizierungen entspricht.

WICHTIGE VERWENDUNGS- UND SICHERHEITSRICHTLINIEN FÜR PROPANGASFLASCHEN

- Befolge die technischen Informationen, wie in der Bedienungsanleitung deiner Gasflasche angegeben, und überprüfe bei deinem örtlichen Gasanbieter, ob du eine geeignete Gasflasche für deinen Pi-Pizzaofen hast.
- Propangasflaschen-Systeme müssen für den Dampfabzug eingerichtet sein. Die geltenden Spezifikationen findest du in den örtlichen Vorschriften und Verordnungen.
- Dieses Gerät ist nur für die Verwendung mit Niederdruck-Butan- oder Propangas- oder LPG-Gemischen geeignet und mit dem entsprechenden Niederdruckregler über einen flexiblen Schlauch ausgestattet.
- Verwende einen geeigneten Regler, der nach BSEN 12864 oder EN 16129 zertifiziert ist. Stelle sicher, dass der Regler und der Schlauch den örtlichen Vorschriften entsprechen. Die Verwendung eines falschen Reglers oder Schlauchs ist unsicher. Überprüfe immer, ob du die richtigen Teile hast, bevor du das Gerät in Betrieb nimmst.
- Der verwendete Schlauch muss der Norm des Landes entsprechen, in dem er verwendet wird. Ein verschlissener oder beschädigter Schlauch muss ersetzt werden. Stelle sicher, dass der Schlauch nicht verstopft, geknickt oder mit einem anderen Teil des Geräts als seinem Anschluss in Berührung kommt.
- Wenn eine Druckprüfung erforderlich ist, muss das Gerät vom Gasversorgungssystem getrennt werden, indem alle manuellen Absperrventile während einer Druckprüfung des Gasversorgungssystems bei einem Prüfdruck von mindestens 1/2 psi (3,5 kPa) geschlossen werden
- Fülle Propangasflaschen nicht mehr als bis zu 80 Prozent.
- Bei Nichtgebrauch sollten Propangasflaschen im Freien gelagert werden, ohne direkter Sonneneinstrahlung, Regen und Schnee ausgesetzt zu sein.
- Die Gasflasche sollte vorsichtig behandelt werden. Wenn das Gerät nicht benutzt wird, muss die Gasflasche abgeklemt werden.
- Bring die Staubkappe auf dem Auslass des Propan-Flaschenventils an, wenn die Gasflasche nicht benutzt wird. Montiere nur die Staubkappe auf den Auslass des Flaschenventils, die mit dem Flaschenventil geliefert wird. Andere Arten von Kappen oder Stopfen können zu Undichtigkeiten oder Beschädigungen führen.
- Lagere Propangasflaschen nicht innerhalb von 8 Metern von offenem Feuer oder Funken

⚠ VORSICHT

1. Lagere eine Ersatz-LP-Gasflasche NICHT unter diesem Gerät oder in seiner Nähe.
2. Fülle die Gasflasche NIEMALS mehr als bis zu 80 Prozent und
3. Wenn die Anweisungen in (1) und (2) nicht genau befolgt werden, kann es zu einem Brand kommen, der zum Tod oder zu schweren Verletzungen führt.

⚠ WARNUNG

- Der Mindestabstand zwischen Gerät und Flasche beträgt 12 Zoll (31 cm). Der Mindestabstand zwischen den Seiten und der Rückseite des Geräts zur Wand beträgt 36 Zoll (92cm). Die Schlauchlänge darf 1,5 m nicht überschreiten (1,2 m in Finnland). Nicht unter Überkopfkonstruktionen verwenden. Die Nichtbeachtung dieser Anweisungen kann zu einer Überhitzung der Propangasflasche und zum Ablassen von Propangas führen, das sich entzünden und schwere Personen- oder Sachschäden verursachen kann.
- Die Gasflasche muss so aufgestellt werden, dass sie keine Stolpergefahr darstellt. Dies könnte die Propangasflasche und den Brennstoffversorgungsschlauch beschädigen und/oder den Pizzaofen von der Tischplatte ziehen und schwere Personen- oder Sachschäden verursachen. Sei beim Gebrauch äußerst vorsichtig in Bezug auf den Pizzaofen, den Gasbrennstoffschlauch und die Propangasflasche. Halte Kinder und Haustiere immer fern.

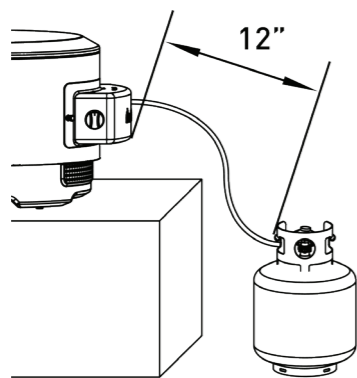

INSTALLATION

⚠ WARNUNG Obwohl im Herstellungsprozess alle Anstrengungen unternommen wurden, scharfe Kanten zu entfernen, solltest du mit allen Komponenten vorsichtig umgehen, um versehentliche Verletzungen zu vermeiden.

Für die Montage ist kein Werkzeug erforderlich.

Stelle sicher, dass der gesamte Kunststoffschutz vor der Montage entfernt wurde.

Schritt 1 – Entferne die Zugangstür für Holzofen, Brennstoffrost und Aschekasten

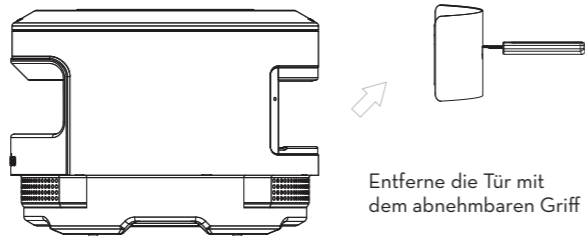

Entferne die Tür mit dem abnehmbaren Griff

- Reinige den Aschekasten vor der Installation des Gasbrenners.
- Untersuche den Gasbrenner vor der Installation gründlich auf Beschädigungen.
- Entferne die Rändelschrauben von ihrem Aufbewahrungsort in der Nähe des Schlauchanschlusses und lege sie beiseite.

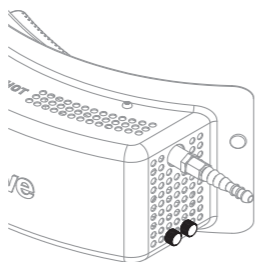

Schritt 2 – Bring den Brenner mit Rändelschrauben am Ofen an (nur handfest anziehen)

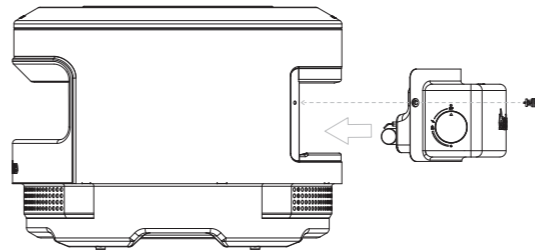

- Installiere den Brenner wie abgebildet in das Gehäuse. Berühre den Brenner oder den Zündstab nicht.
- Richte die Rändelschrauben des Gasbrenners auf die entsprechenden Gewindepositionen im Pizzaofen aus und ziehe sie fest. Nur von Hand festziehen.
- Überprüfe, ob der Brenner richtig im Pizzaofen sitzt. Es sollte keine sichtbaren Lücken geben und der Gasbrenner sollte sich nicht bewegen.

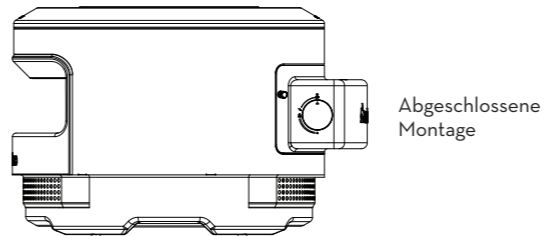

Abgeschlossene Montage

Schritt 3 – Schlauchleitung montieren (falls erforderlich)

- Regler und Schlauchanschlüsse variieren je nach deiner Region.
- Wenn dein Pi 12 Pizzaofen einen normalen Schlauch mit einem Schlauchclip hat, folge **Schritt 3a**
- Wenn dein Pizzaofen Pi 12 ein Innenschlauchende mit Gewinde hat, folge **Schritt 3b**

Schritt 3a – Mit geeignetem Schraubendreher festziehen

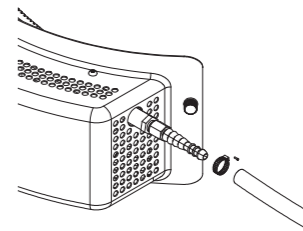

Schritt 3b – Mit geeignetem Schraubendreher festziehen

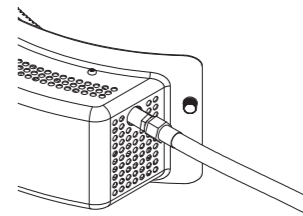

BEFORE YOU BEGIN

BILT

Scan for easy 3D instructions

Download the BILT app before you begin



Schritt 4 – Anbringen des Gasbrennstoffschlauchs an der Propangasflasche

- Die Aufsichtsbehörden variieren je nach Region
- Untersuche den Regler-Anschluss und den Propangasflaschen-Anschluss auf Schmutz, Ablagerungen oder Beschädigung. Wenn Schäden festgestellt werden, NICHT INSTALLIEREN.
- Richte den Regler-Anschluss mit der Flaschenbefestigung aus und ziehe ihn handfest an. NICHT zu fest anziehen oder Werkzeuge zum Anziehen verwenden. Dies kann Komponenten beschädigen und zu potenziellen Gaslecks führen.
- Prüfe alle Anschlüsse auf Undichtigkeiten.
- Halte den Brennstoffstoffzufuhr-Schlauch von allen beheizten Oberflächen fern. Der Mindestabstand zwischen Brennstoffschlauch und Gasbrenner oder Pizzaofen beträgt 80 mm.

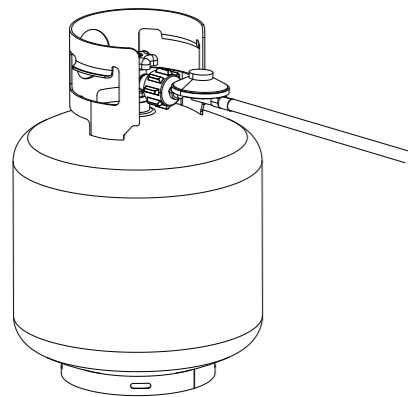

Schritt 5 – Anzünden und Nutzung

- Stelle sicher, dass sich der Gasbrenner-Knopf vollständig in der Position „Aus“ befindet
- Drehe das Ventil der Propangasflasche auf die Position „Ein“.
- Um den Gasbrenner anzuzünden, drücke den Gasbrenner-Knopf hinein und drehe ihn gegen den Uhrzeigersinn, bis ein „Klicken“ zu hören ist. Überprüfe den Brenner durch die Vordertüröffnung visuell, um festzustellen, ob die Flamme entzündet ist
- Wenn die Flamme nicht zündet, drehe den Knopf auf die Position „Aus“ und warte 5 Minuten. Wiederhole den Anzünde-Vorgang
- Sobald der Brenner angezündet ist, stelle sicher, dass die Flamme gleichmäßig über die Brenneröffnungen verteilt ist.
- Die Flamme sollte an der Basis bläulich mit gelben Spitzen erscheinen.
- Lass den Ofen 15 Minuten lang auf 100 % erhitzen.
- Lass den Ofen bei der ersten Verwendung weitere 30 Minuten lang brennen, um sicherzustellen, dass alle restlichen Werksbeschichtungen entfernt werden.
- Stelle den Drehknopf im Uhrzeigersinn oder gegen den Uhrzeigersinn ein, bis die gewünschten Innentemperaturen gefunden werden. Wenn du den Pizzaofen Solo Stove verwendest, wird ein Infrarotthermometer empfohlen
- Schalte den Gasbrenner-Knopf und das Propangasflaschen-Ventil nach Gebrauch vollständig aus.
- Das Gerät wird während des Gebrauchs und danach heiß. Lass es komplett abkühlen, bevor du versuchst es anzufassen.
- Reinige die Löcher des Brenners mit einem strapazierfähigen Rohrreiner

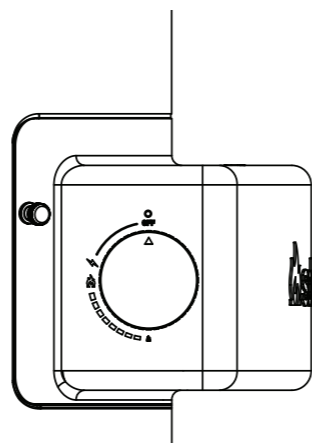

GEBRAUCHSANWEISUNG FÜR DEN ZÜNDHOLZHALTER

Ein Zündholzhalter ist im Lieferumfang enthalten, der anstelle der Selbstanzündung-Funktion des Brenners verwendet werden kann. SEI äußerst vorsichtig, wenn du den Zündholzhalter verwendest.

1. Der Zündholzhalter muss bei Gebrauch auf die volle Länge ausgezogen werden. Er wird verlängert, indem die beiden Enden des Zündholzhalters voneinander weggezogen werden.
2. Holzzündhölzer funktionieren am besten. Zünde das Zündholz an und steck es wie abgebildet in das spiralförmige Ende des Zündholzhalters. Das Zündholz sollte so positioniert werden, dass es sich zwischen den Spiralschichten festsetzt und vom Streichholzhalter weg zeigt.
3. Drehe den Gasbrenner-Knopf in die Stellung 3/4.
4. Stecke das angezündete Zündholz bei ausgezogenem Zündholzhalter in den Pizzaofen, bis es über dem Brenner-Rohr ist. Die Röhre sollte leuchten.
5. Lass das Gas NICHT länger als 5 Sekunden an, bevor du den Zündholzhalter in den Pizzaofen steckst. Die Röhre sollte sofort leuchten
6. Wenn mehr als 5 Sekunden zwischen der Zeit vergehen, in der der Gasbrenner-Knopf in die Stellung 3/4 gedreht wird und das Streichholz über dem Gasbrenner-Rohr positioniert ist, schalte den Gasbrenner-Knopf sofort aus und warte 5 Minuten, bevor du es erneut versuchst.

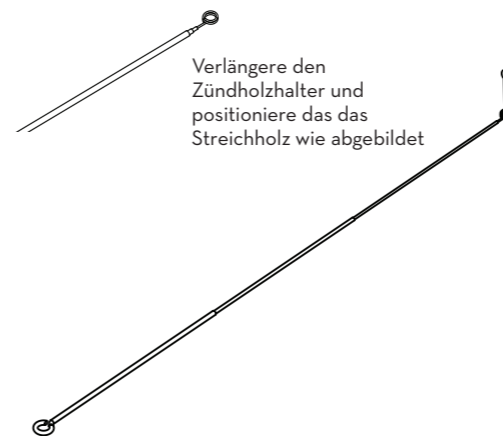

Verlängere den Zündholzhalter und positioniere das das Streichholz wie abgebildet

	WARNUNG! Benutze KEINE Vordertür, wenn du den Gasbrenner verwendest. Es könnte zu schweren Verletzungen, Kohlenmonoxidvergiftungen oder Explosionen kommen
	WARNUNG! NICHT bei windigen Bedingungen verwenden. Es kann zu einem Flammenausbruch kommen, der zu Propangas-Ansammlungen und Explosions- oder Brandgefahr führen kann

RICHTLINIEN FÜR BETRIEB UND PFLEGE

- Überprüfe während des Gebrauchs regelmäßig den Zustand der Flamme. Wenn zu irgendeinem Zeitpunkt die Flamme erlischt, schalte den Gasbrenner-Knopf aus und schalte dann das Propangasflaschen-Ventil aus und warte mindestens 5 Minuten, bevor du versuchst, die Propangasflasche erneut anzuzünden oder zu wechseln.
- Das Gehäuse des Gasbrenners ist aus Edelstahl. Edelstahl ist ein starker und korrosionsbeständiger Stahl, der sich im Laufe der Zeit langsam verfärbt und patiniert. Dies ist normal und sollte nicht als Defekt interpretiert werden. Dieser Prozess wird durch Hitze beschleunigt, weshalb verschiedene Bereiche des Gasbrenners auf andere Weise Patina ansetzen oder sich verfärben können als andere. Diese Verfärbung befindet sich sowohl auf als auch in der Oberfläche des Stahls und kann daher nicht vollständig entfernt werden. Versuche nicht, Scheuermittel oder Pads zum Reinigen des Gasbrenners oder Ofens zu verwenden, da diese die Edelstahloberfläche zerkratzen könnten. Schmutz und Ablagerungen können mit warmem Seifenwasser, das auf ein sauberes, flusenfreies Handtuch aufgetragen wird, gereinigt werden. Die Reinigung sollte in Richtung der gebürsteten Maserung erfolgen.
- Achte darauf, dass der Zündstift des Gasbrenners, der über der linken Seite des Brenner-Rohrs aus dem Gehäuse herausragt, nicht beschädigt wird. Wenn dieser Stift beschädigt oder verbogen ist, beeinträchtigt das die Zündfähigkeit des Gasbrenners.
- Achte darauf, dass keine fetthaltigen Lebensmittel oder Öle direkt auf den Pizzastein gelegt werden. Der Pizzastein ist porös und bildet im Laufe der Zeit bei Gebrauch auf natürliche Weise Ablagerungen. Fetthaltige

Lebensmittel oder Öle beschleunigen dies, können Gerüche oder ungewöhnlichen Rauch aus dem Pizaofen verursachen und möglicherweise zu einem Brand führen. Wenn es zu einem Brand kommt, schalte sofort den Gasbrenner-Knopf und das Propangasflaschen-Ventil aus, bis das Feuer erloschen ist. Ruf die Feuerwehr an, wenn Flammen nicht gelöscht werden können. Verwende KEIN Wasser, um Brände zu löschen, die durch fetthaltige Lebensmittel oder Öle verursacht werden, da sich das Feuer dadurch ausbreiten kann.

WARTUNG UND PFLEGE

- Halte den Gerätebereich sauber und frei von Ablagerungen und brennbaren Materialien
- Halte die Gasbrenneröffnungen und Lüftungsstellen frei von Hindernissen
- Überprüfe die Flamme häufig während des Gebrauchs.
- Überprüfe die Innenbereiche des Brenners, um sicherzustellen, dass sie frei von Insekten und Ablagerungen sind.
- Stelle den Gasbrenner nicht direkt auf den Boden und lagere ihn nicht im Freien.
- Alle Reinigungs- und Wartungsarbeiten sollten durchgeführt werden, wenn das Gerät abgekühlt ist und die Brennstoffzufuhr an der Gasflasche AUSGESCHALTET ist.

Español (ES)



Accesorio quemador de gas para horno para pizzas
Manual de instrucciones

⚠ De obligatoria lectura antes del uso. No hacerlo puede causar lesiones graves o la muerte.

Vor Gebrauch unbedingt lesen. Andernfalls sind schwere Verletzungen oder Todesfälle möglich. **HIER SCANNEN.**

À lire absolument avant toute utilisation. Le non-respect de cette consigne peut entraîner des blessures graves, voire mortelles. **SCANNER ICI.**

Leer antes de usar. El no hacerlo puede resultar en lesiones graves o muerte. **ESCANEAR AQUÍ.**

Lezen voor gebruik. Het nalaten hiervan kan leiden tot serieuze verwondingen of de dood. **SCAN HIER.**

Da leggere prima dell'uso. In caso contrario, possono verificarsi lesioni gravi o morte. **SCANSIONA QUI.**



ESCANEAR AQUÍ



2531-22

Código PIN: 2531DN-0070

SEGURIDAD/AVISO LEGAL

Lee y sigue todas las advertencias e instrucciones antes de montar y utilizar este aparato. Sigue todas las advertencias e instrucciones al utilizar este aparato. Conserva este manual para consultarlo en el futuro. Si no se siguen estas instrucciones, puede producirse un incendio, una explosión o riesgo de fuego que podría causar daños materiales, lesiones personales o la muerte. Solo Stove no acepta ninguna responsabilidad, legal o de otro tipo, por los daños incidentales o consecuentes a la propiedad o a las personas resultantes del uso indebido de este producto. Solo Stove no será responsable en ningún caso de ningún daño especial, indirecto, consecuento o de cualquier otra naturaleza que supere el precio de compra original.

Este aparato no está diseñado para uso comercial.

⚠ PELIGRO

Si notas olor a gas:

- Cierra la válvula de gas del tanque de propano
- Cierra la perilla de control del quemador de gas
- Apaga cualquier llama abierta y no utilices aparatos eléctricos
- Si sigues notando olor, mantente alejado del aparato y ponte en contacto inmediatamente con los bomberos o tu proveedor de gas
- Ventila la zona
- Comprueba si hay fugas como se describe en este manual

Si no se siguen estas instrucciones, puede producirse un incendio, una explosión o riesgo de fuego que podría causar daños materiales, lesiones personales o la muerte.

⚠ PELIGRO

- Nunca utilices este dispositivo sin supervisión
- Si se produce un incendio, mantente alejado del aparato y llama inmediatamente a los bomberos. No intentes apagar un incendio por aceite o grasa con agua.

Si no se siguen estas instrucciones, puede producirse un incendio, una explosión o riesgo de fuego que podría causar daños materiales, lesiones personales o la muerte.



ADVERTENCIA SOBRE EL MONÓXIDO DE CARBONO

Este aparato puede producir monóxido de carbono, el cual es un gas inodoro. Usarlo en un espacio cerrado podría provocar la muerte.

NUNCA utilices este aparato en un espacio cerrado como una caravana, tienda de campaña, coche o casa.

- **SOLO PARA USO AL AIRE LIBRE.** Los derivados de la combustión por el uso de este dispositivo contienen monóxido de carbono, un gas inodoro que puede matar. NO lo utilices dentro de un edificio, garaje o espacio cerrado. Este aparato debe usarse al aire libre en una zona bien ventilada.
- Inspecciona las conexiones y comprueba que no haya fugas de gas en ninguna de ellas antes de su uso y tras cada cambio del cilindro de gas. Utiliza una solución de una parte de jabón líquido para platos por una parte de agua para recubrir e inspeccionar todos los accesorios en busca de fugas. Si aparecen pequeñas burbujas o chorros en la solución, es un indicio de que hay una fuga. Si encuentras una fuga, apaga todas las válvulas de gas y espera 10 minutos. Entonces, vuelve a ajustar todas las conexiones y repite el proceso.
- Inspecciona los tubos frecuentemente y antes de cada uso para comprobar si hay abrasión, cortes, grietas u otros signos de daños. Si detectas que un tubo está dañado, ponte en contacto con el servicio de atención al cliente de Solo Stove llamando al 817-900-2664 para adquirir una pieza de repuesto.
- NO almacenes ni utilices materiales, líquidos o cilindros de gas inflamables que no estén directamente conectados a este aparato a menos de siete metros de distancia del mismo.
- NUNCA utilices una llama abierta para verificar si hay fugas. Al verificar si hay fugas, asegúrate de que no haya llamas abiertas, motores expuestos, soldadores u otras fuentes potenciales de chispas o ignición a menos de siete metros del quemador de gas.
- NO intentes modificar o reparar el aparato (conjunto de válvulas, encendedor, quemador u otras partes del accesorio quemador de gas). Hacerlo podría causar lesiones corporales y/o daños a la propiedad, así como un incendio.
- NO intentes limpiar el quemador o el orificio con objetos afilados.
- NO sumerjas el conjunto del quemador en agua ni pulverices productos de limpieza directamente sobre la unidad. Al limpiar la unidad, rocía siempre el spray primero sobre un trapo limpio y sin pelusas.
- NO lo utilices con ningún otro combustible que no sea propano ni con un regulador distinto al indicado según la presión y la región. El tubo del regulador debe estar conectado correctamente al aparato. Se debe usar un llave para apretar la tuerca en la rosca de conexión. El peso máximo para el cilindro de propano es de 15 kg.

- El conjunto del quemador de gas está diseñado para usarse solo con el horno para pizzas de Solo Stove. NO lo uses de otra manera que no sea la que se muestra en estas instrucciones.
- NO utilices este aparato dentro o sobre un barco o autocaravana.
- NO toques las superficies exteriores mientras esté en uso. Las superficies exteriores pueden estar calientes. Usa guantes resistentes al calor.
- NO lo uses en mesas de plástico o mesas portátiles que no estén diseñadas para acomodar aparatos de cocina. NO lo uses en mesa con ningún tipo de recubrimiento, incluidos los manteles de plástico y tela. Usalo solo en una superficie nivelada y estable o en el soporte del horno para pizzas de Solo Stove.
- Mantenlo alejado de los niños pequeños y de las mascotas.
- NO muevas el aparato mientras esté en uso. Las ruedas del soporte del horno para pizzas de Solo Stove deben estar bloqueadas durante su uso.
- Cuando el aparato no está en uso, debe apagarse el gas en el cilindro de suministro.
- Solo se debe guardar el aparato en interiores si el cilindro de suministro de gas está desconectado y retirado del mismo. Los cilindros DEBEN almacenarse al aire libre y fuera del alcance de los niños y nunca deben guardarse dentro de un edificio, garaje o cualquier otro espacio cerrado ni cerca de vapores o líquidos inflamables. El cilindro nunca debe almacenarse en lugares donde las temperaturas puedan superar los 50 °C. No dejes el cilindro cerca de llamas, luces piloto u otras fuentes de ignición. NO FUMES cerca del cilindro.
- Toda manipulación y limpieza debe realizarse cuando el quemador de gas se haya enfriado a temperatura ambiente.
- NO intentes apretar o aflojar las conexiones durante el uso.
- NO utilices ningún otro combustible además del gas propano durante el uso.
- NO permitas que el quemador de gas o el horno para pizzas se expongan a la lluvia o nieve directa.
- Evita colocar alimentos extremadamente fríos o congelados sobre la piedra del horno o rociarla con líquidos fríos cuando esté caliente. Esto puede causar daños a la piedra.
- Ten cuidado al manipular la piedra, pues es frágil y puede romperse o astillarse si se cae o se golpea. No utilices una piedra para pizzas dañada. Si necesitas un recambio, usa solo piezas de repuesto genuinas de Solo Stove. Deja siempre que la piedra se enfríe antes de manipularla.
- El consumo de alcohol, medicamentos recetados o sustancias sin receta puede afectar la capacidad de montar, comprobar u operar correctamente este aparato.
- NO uses el aparato como calentador.
- El aparato debe estar protegido de las corrientes de aire directas y debe situarse en un lugar protegido contra cualquier tipo de agua o goteo (por ejemplo, la lluvia).

DATOS DEL PRODUCTO

Solo Brands Europe B.V. Geysendorfferweg 15, Unit DC2, 3088 GJ Róterdam, Países Bajos				
Nombre del aparato	HORNO PARA PIZZAS PI 12			
N.º de modelo/tipo	QUEMADOR HORNO PARA PIZZAS 12			
Marca	Solo Brands Europe BV			
Entrada de calor nominal total	4,4 kW (Butano: 320 g/h, Propano: 314 g/h)			
Número de serie				
Categoría de gas	I ₃ (28-30/37)	I _{3B} (P30)	I _{3B} (P50)	I _{3B} (P37)
Tamaño del inyector	1,02 mm	1,02 mm	0,88 mm	0,96 mm
Tipo de gas	Butano	Propano	Butano, propano o sus mezclas	
Presión del gas	28-30 mbar	37 mbar	28-30 mbar	50 mbar 37 mbar
Países de destino	BE, FR, IT, IE, GB, GR, PT, CY, CZ, LT, CH, SI, LV, SK, TR	LU, NL, DK, FI, SE, CY, CZ, EE, LT, MT, SK, SI, BG, IS, NO, HR, RO, IT, HU, LV, BE, GB, FR	AT, CH, DE, SK	PL
Usar solo al aire libre. Lee las instrucciones antes de utilizar el aparato. ADVERTENCIA: Las piezas accesibles pueden estar muy calientes. Mantén alejados a los niños pequeños.				
 <small>2531-22 Código PIN: 2531-DN-0070</small>				

Las modificaciones de cualquier tipo, incluida la retirada de las etiquetas de la carcasa del quemador, anularán que el aparato cumpla con estas certificaciones.

⚠️ NORMAS IMPORTANTES DE USO Y SEGURIDAD DEL CILINDRO DE PROPANO

- Sigue la información técnica tal como se indica en el manual de instrucciones del cilindro de gas y consulta a tu proveedor local de gas a fin de obtener un cilindro de gas adecuado para tu horno para pizzas Pi.
- Los sistemas de cilindros de gas propano deben estar dispuestos para la extracción de vapores. Consulta los códigos y ordenanzas locales para conocer las especificaciones aplicables.
- Este aparato solo es adecuado para su uso con mezclas de gas de propano, butano o GLP de baja presión, equipado con el regulador de baja presión adecuado a través de un tubo flexible.
- Usa un regulador adecuado certificado para BSEN 12864 o EN 16129. Asegúrate de que el regulador y el tubo cumplen con el código local. El uso de un regulador o tubo incorrectos no es seguro; comprueba siempre que dispones de los artículos correctos antes de utilizar el aparato.
- El tubo que se utilice debe cumplir con la norma correspondiente para el país de uso. Un tubo desgastado o dañado debe cambiarse. Asegúrate de que el tubo no esté obstruido, retorcido ni en contacto con ninguna parte del aparato que no sea su conexión.
- Si se requiere una prueba de presión, el aparato debe aislarse del sistema de suministro de gas cerrando todas las válvulas de cierre manual durante cualquier prueba de presión del sistema de suministro de gas a una presión de prueba igual o inferior a 1/2 PSI (3,5 kPa).
- No llenes los cilindros de propano a más del 80% de su capacidad.
- Cuando no están en uso, los cilindros de propano deben almacenarse al aire libre sin exposición directa al sol, la lluvia o la nieve.
- El cilindro de gas debe manipularse con cuidado. Si el aparato no está en uso, debe desconectarse el cilindro.
- Coloca el tapón antipolvo en la salida de la válvula del cilindro de propano cuando este no esté en uso. Para la salida de la válvula, utiliza únicamente el tipo de tapón antipolvo que se suministra ella. Otros tipos de tapas o tapones pueden provocar fugas o daños.
- No dejes los cilindros de propano a menos de siete metros de fuego abierto o chispas.

⚠️ PRECAUCIÓN

1. NO almacenes ningún cilindro de GLP de repuesto debajo o cerca del aparato.
2. NUNCA llenes el cilindro a más del 80 % de su capacidad.
3. Si las instrucciones de los puntos (1) y (2) no se siguen con exactitud, puede producirse un incendio que cause la muerte o lesiones graves.

⚠️ ADVERTENCIA

- La distancia mínima entre el aparato y el cilindro es de 31 cm. La distancia mínima desde los lados y la parte posterior del aparato a la pared es de 92 cm. La longitud del tubo no debe superar los 1,5 m (1,2 m en Finlandia). No lo uses bajo una estructura tipo techo. El incumplimiento de estas instrucciones podría provocar que el cilindro de propano se sobrecaliente y libere el gas. Este gas podría arder y causar lesiones personales graves o daños materiales.
- El cilindro debe colocarse de manera que no haya riesgo de tropezarse con él, ya que esto podría dañar el cilindro de propano o el tubo de suministro de combustible o provocar la caída del horno para pizzas de la mesa, causando graves lesiones personales o daños materiales. Ten mucho cuidado con el horno para pizzas, el tubo de combustible del quemador de gas y el cilindro de propano cuando esté en uso. Mantén a los niños y mascotas alejados en todo momento.

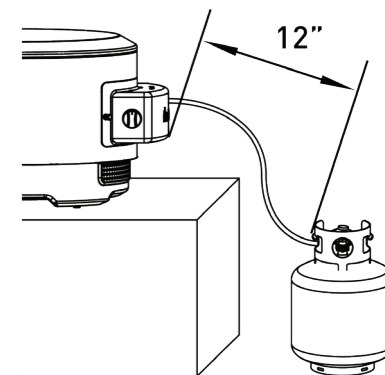

BEFORE YOU BEGIN





Scan for easy 3D instructions

Download the BILT app before you begin





INSTALACIÓN

⚠ ADVERTENCIA: A pesar de que hemos hecho nuestro mejor esfuerzo por eliminar los bordes afilados en el proceso de fabricación, debes manipular todos los componentes con cuidado para evitar lesiones accidentales.

No se requieren herramientas para el montaje.

Asegúrate de que se haya retirado toda la protección de plástico antes del montaje.

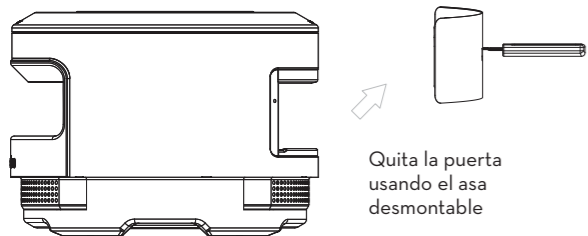
Paso 1 – Retira la puerta de acceso de quema de leña, la rejilla del combustible y la bandeja de cenizas



Quita la puerta usando el asa desmontable

- Limpia la bandeja de cenizas antes de instalar el quemador de gas.
- Antes de la instalación, inspecciona exhaustivamente el quemador de gas para detectar daños.
- Retira los tornillos moleteados de su hueco de almacenamiento junto al conector del tubo y ponlos aparte.

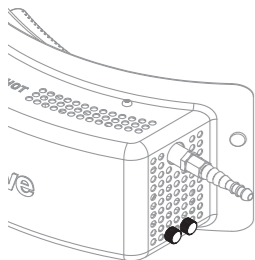

Paso 2 – Conecta el quemador al horno con los tornillos moleteados (apriétalos solo a mano)

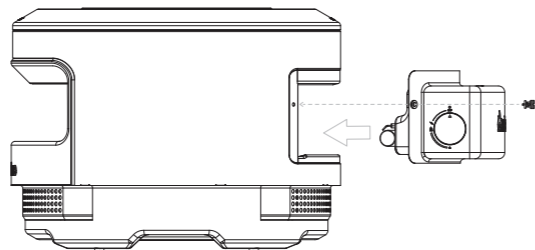

- Instala el quemador en la carcasa como se muestra. Evita tocar el quemador o la varilla de encendido.
- Alinea y aprieta los tornillos moleteados del quemador de gas en los huecos con rosca correspondientes del horno para pizzas. Apriétalos solo a mano.
- Comprueba y asegúrate de que el quemador esté colocado correctamente en el horno para pizzas. No debe haber huecos visibles y el quemador de gas debe quedar fijo.

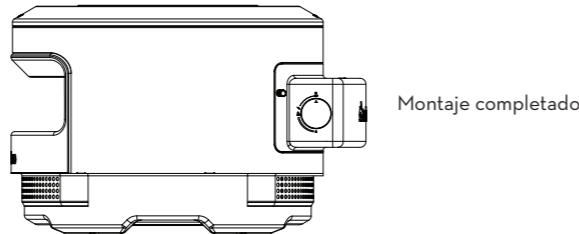

Montaje completado

Paso 3 – Instala el tubo (si es necesario)

- Los reguladores y las conexiones del tubo varían según tu región.
- Si tu horno para pizzas Pi 12 lleva un tubo normal con abrazadera, sigue el **paso 3a**
- Si tu horno para pizzas Pi 12 lleva un tubo hembra con rosca, sigue el **paso 3b**

Paso 3a - Apriétalo con un destornillador adecuado

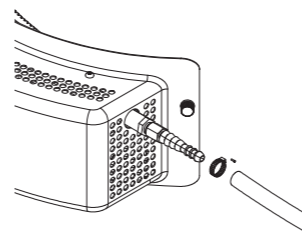

Paso 3b - Apriétalo con un destornillador adecuado

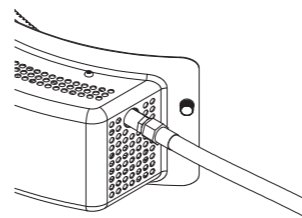

Paso 4 – Conectar el tubo de combustible del quemador de gas al cilindro de propano

- Los reguladores varían según la región
- Comprueba la conexión del regulador y la conexión del cilindro de propano para detectar suciedad, residuos o daños. Si detectas algún daño, NO LO INSTALES.
- Alinea el conector del regulador con el conector del cilindro y apriétalo manualmente en su sitio. NO lo aprietes demasiado ni utilices herramientas para apretarlo. Esto puede dañar los componentes y provocar posibles fugas de gas.
- Comprueba todas las conexiones para detectar fugas.
- Mantén el tubo de suministro de combustible alejado de cualquier superficie caliente. La distancia mínima entre el tubo de combustible y el quemador de gas o el horno para pizzas es de 80 mm.

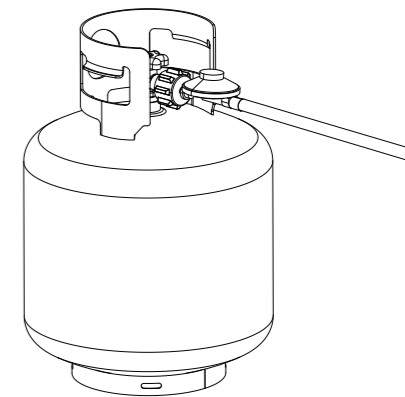

Paso 5 – Encendido y uso

- Comprueba que la perilla del quemador de gas se encuentra completamente en la posición «Apagado»
- Gira la válvula del cilindro de propano a la posición «Encendido»
- Para encender el quemador de gas, presiona la perilla del quemador de gas mientras la giras en sentido contrario a las agujas del reloj hasta que se oiga un clic. Comprueba visualmente el quemador a través de la abertura de la puerta delantera para confirmar que la llama esté encendida.
- Si la llama no se enciende, gira la perilla a la posición «Apagado» y espera cinco minutos. Pasado ese tiempo, repite el proceso de encendido
- Una vez que el quemador esté encendido, confirma que la llama se distribuya uniformemente a través de las aberturas del quemador.
- La llama debe ser de color azul en la base y amarillo en las puntas.
- Calienta el horno durante 15 minutos al 100 % de potencia.
- En el primer uso, deja que el horno caliente durante 30 minutos más para garantizar que se eliminen los residuos del revestimiento de fábrica.
- Ajusta la perilla en el sentido de las agujas del reloj o en el sentido contrario hasta que se alcancen las temperaturas interiores deseadas. Es recomendable el uso de un termómetro de infrarrojos portátil de Solo Stove al utilizar el horno para pizzas de Solo Stove
- Después del uso, cierra por completo la perilla del quemador de gas y la válvula del cilindro de propano.
- El aparato estará caliente durante y después del uso. Permite que se enfríe por completo antes de manipularlo.
- Limpia los orificios del quemador con un limpiador de tubos potente

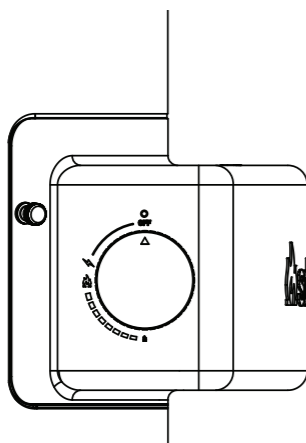

INSTRUCCIONES DE USO DEL RECIPIENTE PARA CERILLAS

Se proporciona un recipiente para cerillas que se puede utilizar en lugar de la función de autoencendido del quemador. Ten mucho cuidado al utilizar el recipiente para cerillas.

1. El recipiente para cerillas debe estar completamente extendido al usarse. Se extiende tirando de los dos extremos del mismo para separarlos.
2. Las cerillas de madera funcionan mejor. Enciende la cerilla y colócala en el extremo en espiral del recipiente para cerillas, como se muestra. La cerilla debe colocarse de manera que quede atrapada entre las capas en espiral y apunte en dirección opuesta al recipiente para cerillas.
3. Gira la perilla del quemador de gas a la posición ·.
4. Con el recipiente para cerillas extendido, introduce la cerilla encendida en el horno para pizzas hasta que quede sobre el conducto del quemador. El conducto debe encenderse.
5. NO permitas que el gas salga durante más de 5 segundos antes de introducir el recipiente para cerillas en el horno para pizzas. El conducto debería encenderse inmediatamente
6. Si pasan más de cinco segundos entre el momento en que se gira la perilla del quemador de gas a la posición · y se coloca la cerilla sobre el conducto del quemador de gas, devuelve inmediatamente la perilla del quemador de gas a la posición de apagado y espera cinco minutos antes de volver a intentarlo.

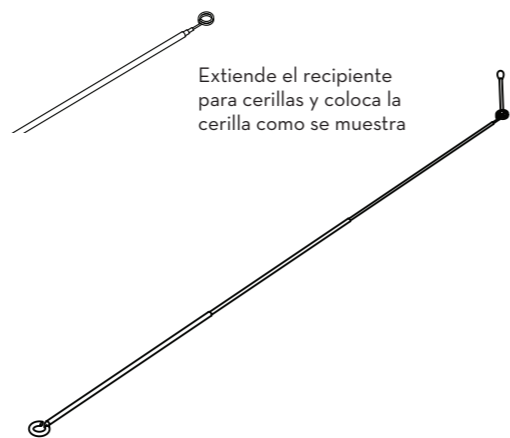

	¡ADVERTENCIA! NO utilices la puerta delantera al usar el quemador de gas. Podría producirse una lesión grave, una intoxicación por monóxido de carbono o una explosión
	¡ADVERTENCIA! NO lo utilices cuando haga viento. La llama podría apagarse, lo que podría provocar la acumulación de gas propano y el riesgo de explosión o incendio.

DIRECTRICES DE OPERACIÓN Y CUIDADO

- Durante el uso, comprueba rutinariamente el estado de la llama. Si en algún momento la llama se apaga, cierra primero la perilla del quemador de gas y luego la válvula del cilindro de propano y espera al menos cinco minutos antes de volver a encenderlo o de sustituir el cilindro de propano.
- La carcasa del quemador de gas es de acero inoxidable. El acero inoxidable es un acero fuerte y resistente a la corrosión cuyo aspecto y color se alteran lentamente con el tiempo. Esto es normal y no debería interpretarse como un defecto. Este proceso se acelera con el calor, por lo que diferentes zonas del quemador de gas pueden alterar su aspecto de forma diferente a otras. Esta decoloración sucede tanto en la superficie como en el interior del acero, por lo que no es algo que pueda eliminarse por completo. No utilices limpiadores o trapos abrasivos para limpiar el quemador de gas o el horno, ya que podrían rayar la superficie del acero inoxidable. La suciedad y los residuos se pueden eliminar usando agua tibia con jabón aplicada sobre un trapo limpio y sin pelusas. La limpieza debe realizarse en la dirección del cepillado.
- Se debe tener cuidado para evitar dañar la clavija de encendido del quemador de gas que sobresale de la carcasa por encima del lado izquierdo del conducto del quemador. Si esta clavija se daña o se dobla, afectará a la capacidad de encendido del quemador de gas.
- Se debe tener cuidado de no colocar alimentos grasos o aceites directamente sobre la piedra del horno. La piedra del horno es porosa y, con el tiempo, se formará una acumulación natural por el uso. Los alimentos grasos o aceites acelerarán este proceso, pudiendo provocar olores o humo inusual en el horno para pizzas y, posiblemente, causar un incendio. Si se produce un incendio, cierra inmediatamente la perilla del quemador de gas y la válvula del cilindro de propano hasta que el fuego se apague. Llama a los bomberos si las llamas no se apagan. NO uses agua para apagar incendios causados por alimentos grasos o aceites, ya que esto podría provocar que el fuego se propague.

MANTENIMIENTO Y CUIDADO

- Mantén el área del aparato limpia y sin residuos ni materiales combustibles
- Mantén las aberturas del quemador de gas y los huecos de ventilación libres de obstrucciones
- Comprueba la llama con frecuencia durante el uso.
- Comprueba las zonas internas del quemador para asegurarte de que no tengan insectos ni residuos.
- No coloques ni almacenes el quemador de gas directamente sobre el suelo ni lo guardes al aire libre.
- Toda la limpieza y el mantenimiento deben llevarse a cabo cuando el aparato esté frío y con el suministro de combustible CORTADO en el cilindro de gas.



Pizzauunin kaasupolttimen lisävaruste Käyttöohje

! Ohjeet on luettava ennen käyttöä. Tämän ohjeen laiminlyönti voi johtaa vakavaan loukkaantumiseen tai kuolemaan.

Vor Gebrauch unbedingt lesen. Andernfalls sind schwere Verletzungen oder Todesfälle möglich. **HIER SCANNEN.**

À lire absolument avant toute utilisation. Le non-respect de cette consigne peut entraîner des blessures graves, voire mortelles. **SCANNER ICI.**

Leer antes de usar. El no hacerlo puede resultar en lesiones graves o muerte. **ESCANEE AQUÍ.**

Lezen voor gebruik. Het nalaten hiervan kan leiden tot serieuze verwondingen of de dood. **SCAN HIER.**

Da leggere prima dell'uso. In caso contrario, possono verificarsi lesioni gravi o morte. **SCANSIONA QUI.**



SKANNAA TÄSTÄ



2531-22

Pin-koodi: 2531DN-0070

TURVALLISUUTTA KOSKEVA JA OIKEUDELLINEN VASTUUVAPAUCLAUSEKE

Lue ja noudata kaikkia varoituksia ja ohjeita ennen laitteen kokoamista ja käyttöä. Noudata kaikkia varoituksia ja ohjeita käyttäessäsi tätä laitetta. Säilytä tämä käyttöopas myöhempiä tarvetta varten. Näiden ohjeiden noudattamatta jättäminen voi aiheuttaa palovammoja, tulipalon tai räjähdysten, jotka voivat johtaa omaisuusvahinkoihin, henkilövahinkoihin tai kuolemaan. Solo Stove ei ota mitään vastuuta, oikeudellista tai muuta, tämän tuotteen väärinkäytöstä johtuvista satunnaisista tai välillisistä omaisuus- tai henkilövahingoista. Solo Stove ei ole missään tapauksessa vastuussa mistään erityisistä, epäsuorista, välillisistä tai muista vahingoista, jotka ylittävät alkuperäisen ostohinnan.

Tätä laitetta ei ole suunniteltu kaupalliseen käyttöön.

<p>! VAARA</p> <p>Jos haistat kaasun hajua:</p> <ul style="list-style-type: none"> Sulje propaanisäiliön kaasuventtiili. Sammuta kaasupoltin säätönupilla. Sammuta kaikki avotulet äläkä käytä sähkölaitteita. Jos haju jatkuu, pysy kaukana laitteesta ja ota välittömästi yhteys paloviranomaiseen tai kaasuntoimittajaan. Tuuleta alue Tarkista laite vuotojen varalta tässä käsikirjassa kuvatulla tavalla. <p>Näiden ohjeiden noudattamatta jättäminen voi aiheuttaa palovammoja, tulipalon tai räjähdysten, jotka voivat johtaa omaisuusvahinkoihin, henkilövahinkoihin tai kuolemaan.</p>
<p>! VAARA</p> <ul style="list-style-type: none"> Älä koskaan käytä tätä laitetta ilman valvontaa. Jos tulipalo syttyy, pysy kaukana laitteesta ja soita välittömästi hätäkeskukseen. Älä yritä sammuttaa öljy- tai rasvapaloa vedellä. <p>Näiden ohjeiden noudattamatta jättäminen voi aiheuttaa palovammoja, tulipalon tai räjähdysten, jotka voivat johtaa omaisuusvahinkoihin, henkilövahinkoihin tai kuolemaan.</p>



HÄKÄVAROITUS

Tämä laite voi tuottaa hajutonta hiilimonoksidia. Sen käyttö suljetussa tilassa voi tappaa.

ÄLÄ KOSKAAN käytä tätä laitetta suljetussa tilassa, kuten matkailuautossa, teltassa, autossa tai talossa.

- VAIN ULKOKÄYTTÖÖN.** Tämän laitteen käytöstä syntyvät palamisen sivutuotteet sisältävät hiilimonoksidia, mikä on mahdollisesti tappava hajuton kaasu. ÄLÄ käytä rakennuksessa, autotallissa tai suljetussa tilassa. Tätä laitetta on käytettävä ulkona hyvin tuuletetulla alueella.
- Tarkasta/testaa kaikki kaasuliitännät ennen käyttöä ja aina kaasupullon vaihdon yhteydessä. Käytä liuosta, jossa on 1 osa nestemäistä astianpesuainetta ja 1 osa vettä. Levitä liuosta liitoskohtiin tarkistaaksesi ne vuotojen varalta. Esimerkiksi pienet kuplat tai virtaukset liuoksessa ovat merkkejä vuodosta. Jos vuoto havaitaan, sulje kaikki kaasuventtiilit ja odota 10 minuuttia. Kiristä kaikki liittimet uudelleen ja toista tarkistus.
- Tarkasta letkut usein ja jokaisen käyttökerran yhteydessä hankaumien, viiltojen, halkeamien ja muiden vaurioiden varalta. Jos havaitset vaurioituneen letkun, ota yhteyttä Solo Stove -asiakastukeen numerossa 817-900-2664 varaosan saamiseksi.
- ÄLÄ säilytä tai käytä syttyviä materiaaleja, nesteitä tai kaasupulloja, joita ei ole suoraan liitetty tähän laitteeseen, 8 metrin säteellä tästä laitteesta.
- ÄLÄ KOSKAAN käytä avotulta vuotojen tarkistamisen yhteydessä. Varmista vuotoja tarkistaessasi, ettei kaasupolttimen 8 metrin läheisyydessä ole avoliekejä, avoimia runkomoottoreita, hitsaajia tai muita mahdollisia kipinän- tai sytytyslähteitä.
- ÄLÄ yritä muuttaa tai huoltaa laitetta (venttiiliyksikköä, sytytintä, poltinta tai muita kaasupolttimen lisävarusteen osia). Se voi aiheuttaa henkilövahinkoja ja/tai omaisuusvahinkoja tai tulipalon.
- ÄLÄ yritä puhdistaa poltinta tai aukkoa terävillä esineillä.
- ÄLÄ upota poltinskykköä veteen äläkä suihkuta puhdistusaineita suoraan laitteeseen. Suihkuta ainetta aina ensin puhtaalle ja nukattomalle pyyhkeelle laitteen puhdistamisen yhteydessä.
- ÄLÄ käytä muiden polttoaineiden kuin propaanin tai paine- ja aluekohtaisesti määritellyn säätöaineen kanssa. Säätimen letku on liitettävä oikein laitteeseen. Mutteri on kiristettävä liitäntäkierteeseen jokoavaimella. Propaanipullon enimmäispaino on 15 kg.

- Kaasupolttimen yksikkö on suunniteltu käytettäväksi vain Solo Stove -pizzauunin kanssa. ÄLÄ käytä muulla kuin näissä ohjeissa kuvatulla tavalla.
- ÄLÄ käytä tätä laitetta veneessä tai matkailuautossa.
- ÄLÄ kosketa ulkopintoja käytön aikana. Ulkopinnat voivat olla kuumia. Käytä kuumuutta kestäviä käsineitä.
- ÄLÄ käytä muovipöydillä tai kannettavilla pöydillä, joita ei ole suunniteltu keittolaitteita varten. ÄLÄ käytä pöydillä, joilla on minkäänlaisia katteita, mukaan lukien muoviset ja kankaiset pöytäliinat. Käytä vain tasaisella, vakaalla alustalla tai Solo Stove -pizzauunjalustalla.
- Pidä poissa pienten lasten ja lemmikkien ulottuvilta.
- ÄLÄ siirrä laitetta käytön aikana. Jos käytät Solo Stove -pizzauunijalustaa, jalustan pyörät on lukittava käytön ajaksi.
- Kun laitetta ei käytetä, kaasu on suljettava kaasupullosta.
- Laitteen varastointi sisätiloissa on sallittua vain, jos kaasupullo on irrotettu laitteesta. Kaasupulloja ON säilytettävä ulkona ja lasten ulottumattomissa, eikä niitä saa säilyttää rakennuksessa, autotallissa, muussa suljetussa tilassa tai muiden syttyvien höyryjen tai nesteiden läheisyydessä. Kaasupulloa ei saa koskaan säilyttää paikassa, jossa lämpötila voi nousta yli 50 °C:n. Kaasupulloa ei saa säilyttää liekkien, sytytinten tai muiden syttymislähteiden lähellä. TUPAKOINTI KIELLETTY.
- Laitetta voi käsitellä ja puhdistaa vasta silloin, kun kaasupoltin on jäähtynyt huoneenlämpötilaan.
- ÄLÄ yritä kiristää tai löysätä liitososia käytön aikana.
- ÄLÄ käytä muita polttoaineita propaanikaasun lisäksi käytön aikana.
- Kaasupoltinta tai pizzaunia EI saa altistaa suoralle sateelle tai lumelle.
- Vältä laittamasta erittäin kylmiä tai pakastettuja ruokia pizzakivelle tai suihkuttamasta kuumalle kivelle kylmiä nesteitä. Kivi voi vahingoittua.
- Noudata varovaisuutta kiven käsittelyssä. Kivi on hauras ja voi rikkoutua tai lohjeta, jos se putoaa tai osuu johonkin. Älä käytä vaurioitunutta pizzakiveä. Jos tarvitset vaihto-osaa, käytä vain aitoa Solo Stove -varaosaa. Anna kiven jäähtyä aina ennen käsittelyä.
- Alkoholin, reseptilääkkeiden tai muiden kuin reseptilääkkeiden käyttö voi heikentää kykyä laitteen asianmukaiseen kokoamiseen, tarkastamiseen tai käyttämiseen.
- ÄLÄ käytä laitetta lämmittimenä.
- Laite on suojattava suorilta ilmavirroilta, ja se on sijoitettava tai suojattava siten, että tippuvaa vettä ei pääse putoamaan laitteelle (esim. sadevesi)

TUOTETIEDOT

Solo Brands Europe B.V. Geysendorfferweg 15, yksikkö DC2, 3088 GJ Rotterdam, Alankomaat.					
Laitteen nimi	PI 12 PIZZAUNI				
Malli/tyyppi nro.	PIZZAUNI-12-POLTIN				
Kauppanimi	Solo Brands Europe BV				
Nimellinen kokonaislämpöteho	4,4 kW (butaani: 320 g/h, propaani: 314 g/h)				
Sarjanumero					
Kaasuluokka	$L_{3H}(28-30/37)$	$L_{3B}(P30)$	$L_{3B}(P50)$	$L_{3B}(P37)$	
Injektorin koko	1,02 mm	1,02 mm	0,88 mm	0,96 mm	
Kaasutyypit	Butaani	Propaani	Butaani, propaani tai niiden seokset		
Kaasun paine	28-30 mbar	37 mbar	28-30 mbar	50 mbar	37 mbar
Määränpämaat	BE, FR, IT, IE, GB, GR, PT, CY, CZ, LT, CH, SI, LV, SK, TR	LU, NL, DK, FI, SE, CY, CZ, EE, LT, MT, SK, SI, BG, IS, NO, HR, RO, IT, HU, LV, BE, GB, FR	AT, CH, DE, SK	PL	
Vain ulkokäyttöön. Lue ohjeet ennen laitteen käyttöä. VAROITUS: osat voivat olla erittäin kuumia. Pidä pienten lasten ulottumattomissa.					
 2531-22 Pin-koodi: 2531DN-0070					

Kaikenlaiset muutokset, mukaan lukien polttimeen kotelon tunnisteiden ja tarrojen poistaminen, mitätöi laitteen vaatimustenmukaisuuden näiden sertifiikaattien kanssa.

⚠️ TÄRKEITÄ PROPAANIPULLON KÄYTTÖ- JA TURVALLISUUSOHJEITA

- Noudata kaasupullon käyttöohjeessa mainittuja teknisiä tietoja ja tarkista paikalliselta kaasuntoimittajalta, että sinulla on sopiva kaasupullo Pi Pizzauuniin.
- Propaanikaasupullojärjestelmissä on oltava väylä höyrynpoistoa varten. Katso sovellettavat tekniset tiedot paikallisista säännöksistä ja määräyksistä.
- Tämä laite soveltuu käytettäväksi vain matalapaineisella butaani- tai propaanikaasulla tai nestekaasuseoksella, joka on varustettu asianmukaisella matalapaineensäätimellä taipuisan letkun kautta.
- Käytä sopivaa säädintä, joka on sertifioitu standardin BSEN 12864 tai EN 16129 mukaisesti. Varmista, että säädin ja letku ovat paikallisten määräysten mukaisia. Väärän säätimen tai letkun käyttö on vaarallista, joten aina ennen laitteen käyttöä tulee tarkistaa, että käytössä on oikeat osat.
- Käytettävän letkun on oltava käyttömaassa voimassa olevan standardin mukainen. Kulunut tai vaurioitunut letku on vaihdettava. Varmista, että letku ei ole tukossa, mutkalla tai kosketuksissa mihinkään muuhun laitteen osaan kuin sen liitäntään.
- Jos painetestausta vaaditaan, laite on eristettävä kaasun syöttöjärjestelmästä sulkemalla kaikki käsikäyttöiset sulkuventtiilit kaasun syöttöjärjestelmän painetestin ajaksi testipaineella, joka on enintään 1/2 psi (3,5 kpa).
- Älä täytä propaanipulloja yli 80-prosenttisesti.
- Kun propaanipulloja ei käytetä, niitä on säilytettävä ulkona niin, etteivät ne altistu suoraan auringolle, sateelle tai lumelle.
- Kaasupulloa tulee käsitellä varoen. Kun laite ei ole käytössä, pullo on irrotettava laitteesta.
- Aseta pölysuojus propaanipullon venttiilin ulostuloaukkoon aina, kun pullo ei ole käytössä. Asenna pullon venttiilin ulostuloaukkoon vain sylinteriventtiilin mukana toimitettu pölysuojus. Muunlaiset korkit tai tulpat voivat aiheuttaa vuotoja tai vaurioita.
- Älä säilytä propaanipulloja 8 metrin sisällä avotulesta tai kipinöistä.

⚠️ VAROITUS

- ÄLÄ säilytä varakaasupulloa tämän laitteen alla tai lähellä;
- ÄLÄ KOSKAAN täytä sylinteriä yli 80 prosenttia; ja
- Jos (1) ja (2) ohjeita ei noudateta tarkasti, voi syttyä tulipalo, joka voi aiheuttaa kuoleman tai vakavia vammoja.

⚠️ VAROITUS

- Vähimmäisetäisyys laitteen ja pullon välillä on 31 cm (12 tuumaa). Pienin välys laitteen sivuilta ja takaosasta seinään on 92 cm (36 tuumaa). Letkun pituus saa olla enintään 1,5 m (Suomessa 1,2 m). Älä käytä yläpuolisia rakenteita. Näiden ohjeiden noudattamatta jättäminen voi aiheuttaa propaanipullon ylikuumentumisen ja propaanikaasun vuotamisen ja mahdollisen syttymisen, joka voi aiheuttaa vakavia henkilö- tai omaisuusvahinkoja.

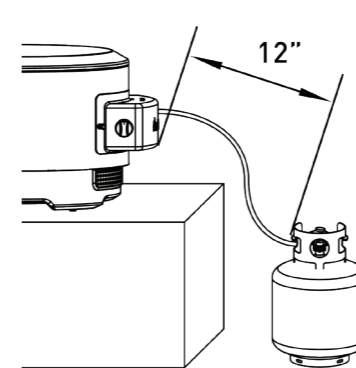

- Pullo on sijoitettava siten, että se ei aiheuta kompastumisvaaraa. Tämä voisi vahingoittaa propaanipulloa, polttoaineen syöttöletkua ja/tai vetää pizzauunin irti pöytätasolta aiheuttaen vakavia henkilö- tai omaisuusvahinkoja. Noudata äärimmäistä varovaisuutta pizzauunin, kaasupolttimeen polttoaineletkun ja propaanipullon ympärillä käytön yhteydessä. Pidä aina lasten ja lemmikkieläinten ulottumattomissa.

BEFORE YOU BEGIN



Scan for easy 3D instructions
Download the BILT app before you begin





ASENNUS

⚠️ **VAROITUS** Vaikka valmistusprosessissa on pyritty kaikin keinoin poistamaan terävät reunat, kaikkia osia on käsiteltävä varoen vahingossa tapahtuvien vammojen välttämiseksi.

Kokoamiseen ei tarvita työkaluja.

Varmista, että kaikki muovisuojat on poistettu ennen kokoamista.

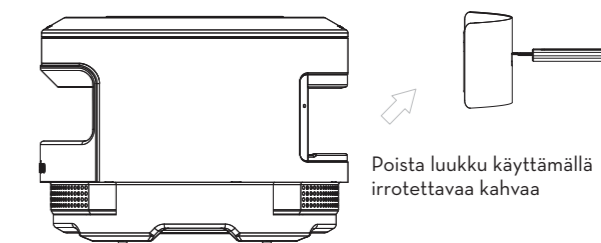
Vaihe 1 - Irrota tulipesän luukku arina ja tuhka-astia



- Puhdista tuhka-astia ennen kaasupolttimeen asentamista.
- Tarkasta kaasupoltin huolellisesti vaurioiden varalta ennen asennusta.
- Irrota ruuvit niiden kiinnityspaikasta lähellä letkuliitintä ja aseta ne sivuun.

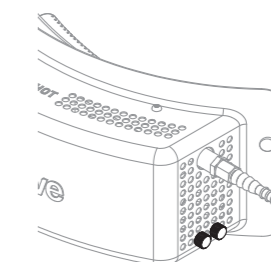

Vaihe 2 - Kiinnitä poltin uuniin ruuveilla (käsin kiristettävät)

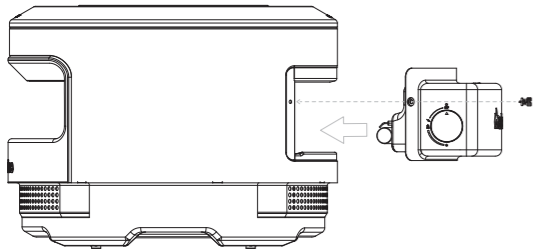

- Asenna poltin koteloon kuvan osoittamalla tavalla. Vältä koskemasta polttimeen tai sytytintankoon.
- Kohdista ja kiristä kaasupolttimen ruuvit pizzauunin vastaaviin kierteisiin. Ruuvit kiristetään käsin.
- Tarkasta, että poltin on asennettu kunnolla pizzauuniin. Näkyviä aukkoja tai välejä ei saa olla, eikä kaasupoltin saa liikkua.

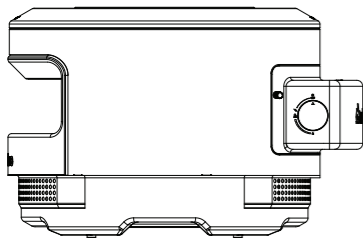

Valmis kokoonpano

Vaihe 3 - Asenna letkuputki (tarvittaessa)

- Säätimet ja letkuliitännät vaihtelevat alueesi mukaan.
- Jos Pi 12 pizzauunissasi on tavallinen letku, jossa on letkunkiristin, noudata **vaihetta 3a**.
- Jos Pi 12 pizzauunissasi on kierteitetty naarasletkun pää, noudata **vaihetta 3b**.

Vaihe 3a - Kiristä sopivalla ruuvimeisselillä.

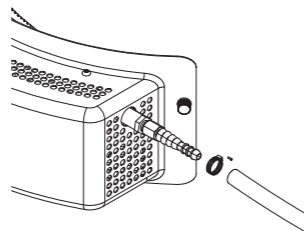

Vaihe 3b - Kiristä sopivalla ruuvimeisselillä.

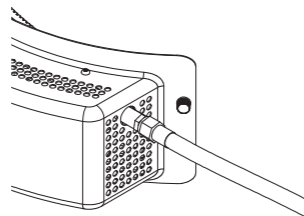

Vaihe 4 - Kaasupolttimen polttoaineletkun kiinnittäminen propaanipulloon

- Säätimet vaihtelevat alueittain
- Tarkasta säätimen liitäntä ja propaanipullon liitäntä lian, roskien tai vaurioiden varalta. Jos vaurioita löytyy, **ÄLÄ ASENN**A.
- Kohdista säätimen liitin pullon liitäntään ja kiristä käsin paikalleen. **ÄLÄ** kiristä liikaa tai käytä työkaluja kiristämiseen. Tämä voi vahingoittaa komponentteja ja johtaa mahdollisiin kaasuvuotoihin.
- Testaa kaikki liitännät vuotojen varalta.
- Pidä polttoaineen syöttöletku kaukana kuumista pinnoista. Polttoaineletkun ja kaasupolttimen tai pizzauunin välinen vähimmäisetäisyys on 80 mm.

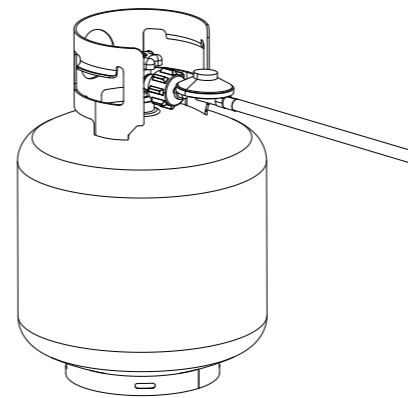

Vaihe 5 - Sytyttäminen ja käyttö

- Varmista, että kaasupolttimen nappi on täysin "Off"-asennossa.
- Käännä propaanipullon venttiili "On"-asentoon
- Sytytä kaasupoltin työntämällä kaasupolttimen nappi sisään ja kääntämällä vastapäivään, kunnes kuuluu klikkaus. Tarkasta poltin silmämääräisesti etupuolella olevan aukon läpi varmistaaksesi, palaako liekki
- Jos liekki ei syty, käännä nappi "Off"-asentoon ja odota 5 minuuttia. Toista sytytysprosessi
- Kun poltin on sytytetty, varmista, että liekki jakautuu tasaisesti kaikkiin polttimen aukkoihin.
- Liekin pitäisi näyttää tyvestä sinertävältä ja kärjestä keltaiselta.
- Anna uunin lämmitä 15 minuuttia 100 %:lla.
- Anna uunin palaa ensimmäisellä käyttökerralla vielä 30 minuuttia lisää varmistaaksesi, että kaikki tehtaan pinnoitejäämät ovat palaneet pois.
- Säädä nappia myötä- tai vastapäivään, kunnes haluttu sisälämpötila on saavutettu. Kädessä pidettävää Solo Stove infrapunälämpömittaria suositellaan Solo Stove -pizzauunia käytettäessä.
- Sulje kaasupolttimen nappi ja propaanipullon venttiili kokonaan käytön jälkeen.
- Laite on kuuma käytön aikana ja sen jälkeen. Anna jäähtyä täysin ennen käsittelyä.
- Puhdista poltinreiat voimakkaalla putkenpuhdistusaineella

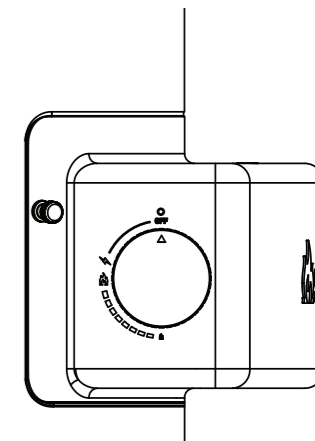

TULITIKUN PIDIKKEEN KÄYTTÖOHJEET

Mukana on tulitikunpidin, jota voidaan käyttää polttimeen itsesyttymisominaisuuden sijasta. OLE äärimmäisen huolellinen, kun käytät tulitikun pidikettä.

1. Tulitikun pidikkeen on oltava pidennetty täyteen pituuteen käytön yhteydessä. Sitä jatketaan vetämällä tulitikun pidikkeen molempia päitä pois päin toisistaan.
2. Puiset tulitikut toimivat parhaiten. Sytytä tulitikku ja aseta se tulitikun pidikkeen kierrepäähän kuvan osoittamalla tavalla. Tulitikku tulee asettaa siten, että se sitoutuu kierrekroonin väliin ja osoittaa pois päin tulitikun pidikkeestä.
3. Käännä kaasupolttimeen nuppi -asentoon.
4. Kun tulitikun pidike on pidennetty, työnnä sytytetty tulitikku pizzauuniin, kunnes se on polttimeen putken yläpuolella. Putken pitäisi syttyä.
5. Älä anna kaasun purkautua yli 5 sekuntia ennen kuin asetat tulitikun pidikkeen pizzauuniin. Putken pitäisi syttyä välittömästi.
6. Jos kuluu yli 5 sekuntia sen välillä, kun kaasupolttimeen nuppi käännetään 3/4-asentoon ja tulitikku asetetaan kaasupolttimeen putken päälle, käännä kaasupolttimeen nuppi välittömästi pois päältä ja odota 5 minuuttia ennen kuin yrität uudelleen.

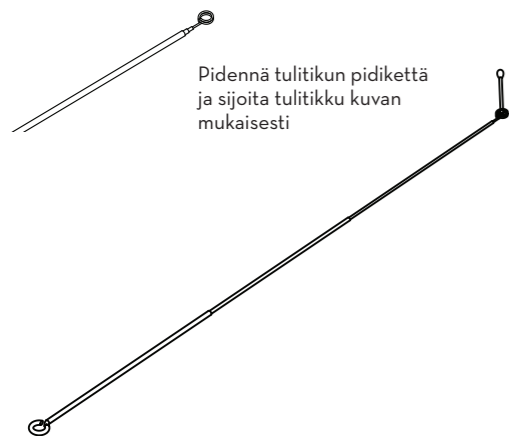

	VAROITUS! ÄLÄ käytä etuluukkua, kun käytät kaasupoltinta. Vaarana on vakava loukkaantuminen, hiilimonoksidimyrkytys tai räjähdys.
	VAROITUS! ÄLÄ käytä tuulisissa olosuhteissa. Vaarana on liekipurkaus, joka voi johtaa propaanikaasun kertymiseen ja räjähdyksen tai tulipalon vaaraan.

KÄYTTÖ- JA HOITO-OHJEET

- Tarkista liekin tila säännöllisesti käytön aikana. Jos liekki sammuu milloin tahansa, käännä kaasupolttimeen nuppi pois päältä, propaanipullon venttiili pois päältä ja odota vähintään 5 minuuttia, ennen kuin yrität sytyttää uudelleen tai vaihtaa propaanipullon.
- Kaasupolttimeen kotelo on ruostumatonta terästä. Ruostumaton teräs on vahvaa ja korroosionkestävää terästä, joka värjäytyy ja patinoituu hitaasti ajan myötä. Tämä on normaalia, eikä sitä pidä tulkita tuotevirheeksi. Lämpö kiihdyttää tätä prosessia, minkä vuoksi kaasupolttimeen eri alueet voivat patinoitua tai värjäytyä eri tavalla kuin toiset. Tämä värimuutos on sekä teräksen pinnalla että sen sisällä, joten sitä ei voi puhdistaa kokonaan pois. Älä yritä puhdistaa kaasupoltinta tai uunia hankaavilla puhdistusaineilla tai -sienillä, sillä ne voivat naarmuttaa ruostumattoman teräksen pintaa. Lika ja roskat voidaan puhdistaa lämpimällä saippuavedellä ja puhtaalla sekä nukkaamattomalla pyyhkeellä. Puhdistus on tehtävä harjatun pintakuvion suuntaisesti.
- On varottava vahingoittamasta kaasupolttimeen sytytystappia, joka työntyy ulos kotelosta polttimeen putken vasemman puolen yläpuolella. Jos tämä tappi on vaurioitunut tai taipunut, se vaikuttaa kaasupolttimeen syttymiskykyyn.
- Rasvaisia ruokia tai öljyjä ei saa laittaa suoraan pizzakivelle. Pizzakivi on huokoinen, ja ajan mittaan siihen muodostuu luonnostaan käytöstä johtuvia kerrostumia. Rasvaiset elintarvikkeet tai öljyt nopeuttavat tätä, voivat aiheuttaa hajua tai epätavallista savua pizzauunista ja mahdollisesti johtaa tulipaloon. Jos tulipalo syttyy, sulje välittömästi kaasupolttimeen nuppi ja propaanipullon venttiili, kunnes tulipalo on sammunut. Soita hätäkeskukseen, jos liekkejä ei saada sammutettua. ÄLÄ käytä vettä rasvaisten elintarvikkeiden tai öljyjen aiheuttamien tulipalojen sammuttamiseen, sillä se voi aiheuttaa palon leviämisen.

HUOLTO JA HOITO

- Pidä laitealue puhtaana ja vapaana roskista ja palavista materiaaleista.
- Pidä kaasupolttimeen aukot ja tuuletusaukot vapaina esteistä.
- Tarkista liekki usein käytön aikana.
- Tarkasta polttimeen sisäosat varmistaaksesi, että niissä ei ole hyönteisiä tai roskaa.
- Älä aseta kaasupoltinta maahan äläkä säilytä sitä maassa tai ulkona.
- Kaikki puhdistus- ja huoltotoimenpiteet on suoritettava laitteen ollessa viileä ja polttoaineen syötön ollessa katkaistuna kaasupullosta.

Français (FR)



Brûleur à gaz pour four à pizza
Instructions d'utilisation

À lire absolument avant toute utilisation. Le non-respect de cette consigne peut entraîner des blessures graves, voire mortelles.

Vor Gebrauch unbedingt lesen. Andernfalls sind schwere Verletzungen oder Todesfälle möglich. **HIER SCANNEN.**

À lire absolument avant toute utilisation. Le non-respect de cette consigne peut entraîner des blessures graves, voire mortelles. **SCANNER ICI.**

Leer antes de usar. El no hacerlo puede resultar en lesiones graves o muerte. **ESCANEE AQUÍ.**

Lezen voor gebruik. Het nalaten hiervan kan leiden tot serieuze verwondingen of de dood. **SCAN HIER.**

Da leggere prima dell'uso. In caso contrario, possono verificarsi lesioni gravi o morte. **SCANSIONA QUI.**



SCANNER ICI



2531-22

Code PIN : 2531DN-0070

MENTIONS LÉGALES/NOTICE DE SÉCURITÉ

Lisez et suivez tous les avertissements et instructions avant d'assembler et d'utiliser l'appareil. Suivez tous les avertissements et instructions lors de l'utilisation de cet appareil. Conservez ce manuel pour y revenir si nécessaire. Le non-respect de ces instructions peut entraîner un incendie ou une explosion pouvant causer des dommages matériels, des blessures corporelles ou la mort. Solo Stove décline toute responsabilité, légale ou autre, en cas de dommages accessoires ou indirects infligés à des biens ou des personnes suite à une mauvaise utilisation du produit. Solo Stove ne sera en aucun cas tenu responsable des dommages spéciaux, indirects ou autres de toute nature excédant le prix d'achat initial.

Cet appareil n'est pas conçu pour un usage commercial.

⚠ DANGER
Si vous sentez une odeur de gaz :
<ul style="list-style-type: none">• Fermez le robinet de gaz de la bouteille de propane• Fermez le bouton de commande du brûleur à gaz• Éteignez toute flamme nue ; ne faites fonctionner aucun appareil électrique• Si l'odeur persiste, restez éloigné de l'appareil et contactez immédiatement les autorités locales en matière d'incendie ou votre fournisseur de gaz• Ventilez la zone• Vérifiez l'existence de fuites comme indiqué dans ce manuel
Le non-respect de ces instructions peut entraîner un incendie ou une explosion pouvant causer des dommages matériels, des blessures corporelles ou la mort.

⚠ DANGER
<ul style="list-style-type: none">• N'utilisez jamais cet appareil sans surveillance• En cas d'incendie, éloignez-vous de l'appareil et appelez immédiatement les pompiers. N'essayez jamais d'éteindre un feu d'huile ou de graisse avec de l'eau.
Le non-respect de ces instructions peut entraîner un incendie ou une explosion pouvant causer des dommages matériels, des blessures corporelles ou la mort.



AVERTISSEMENT RELATIF AU MONOXYDE DE CARBONE

Cet appareil peut produire du monoxyde de carbone sans odeur. Son utilisation dans un espace clos peut être mortelle.

N'utilisez JAMAIS cet appareil dans un espace clos tel qu'un camping-car, une tente, une voiture ou une maison.

- **POUR UNE UTILISATION EN EXTÉRIEUR UNIQUEMENT.** Les sous-produits de combustion résultant de l'utilisation de cet appareil contiennent du monoxyde de carbone, un gaz inodore mortel. Ne l'utilisez PAS dans un bâtiment, un garage ou un espace fermé. Cet appareil doit être utilisé à l'extérieur, dans un endroit bien ventilé.
- Inspectez/testez l'étanchéité de tous les raccords de gaz avant utilisation et à chaque fois que la bouteille de gaz est remplacée. Recouvrez tous les branchements d'une solution contenant 1 volume de liquide vaisselle et 1 volume d'eau pour identifier toute fuite potentielle, qui peut notamment se manifester par la présence de petites bulles ou de jets à la surface. Si une fuite est détectée, fermez toutes les vannes de gaz et attendez 10 minutes. Resserrez tous les branchements et répétez le processus.
- Inspectez fréquemment et à chaque utilisation les tuyaux pour détecter toute abrasion, coupure, fissure ou autre signe de dommage. Si un tuyau est endommagé, contactez le service clientèle de Solo Stove au 817-900-2664 pour obtenir une pièce de rechange.
- Ne stockez pas et n'utilisez JAMAIS de matériaux et liquides inflammables ou de bouteilles de gaz qui ne sont pas directement connectées à cet appareil à moins de 8 mètres de l'appareil.
- N'utilisez JAMAIS une flamme nue pour vérifier les fuites. Lors de la vérification des fuites, assurez-vous qu'il n'y a pas de flamme nue, de moteur à cadre ouvert, de soudeurs ou d'autres sources potentielles d'étincelle ou d'incandescence à moins de 8 mètres du brûleur à gaz.
- N'essayez JAMAIS de modifier ou de réparer l'appareil par vous-même (assemblage de valve, allumeur, brûleur ou toute autre partie du brûleur à gaz). Cela pourrait entraîner des blessures corporelles et/ou des dommages matériels ou un incendie.
- N'essayez JAMAIS de nettoyer le brûleur ou l'orifice avec des objets tranchants.
- N'immergez JAMAIS le brûleur dans l'eau et ne vaporisez pas de nettoyants directement sur l'appareil. Lors du nettoyage de l'appareil, vaporisez toujours le produit sur une serviette propre et sans peluches.
- N'utilisez JAMAIS l'appareil avec des combustibles autres que le propane ou le régulateur, conformément à la pression et à la région. Le tuyau du régulateur doit être raccordé correctement à l'appareil. Le poids maximal de la bouteille de propane est de 15 kg.

- Ce brûleur à gaz est conçu uniquement pour être utilisé avec le four à pizza Solo Stove. N'utilisez JAMAIS l'appareil d'une autre manière que celle illustrée dans ces instructions.
- N'utilisez JAMAIS cet appareil dans ou sur un bateau ou un camping-car.
- Ne touchez JAMAIS les surfaces extérieures pendant l'utilisation. Les surfaces extérieures peuvent être chaudes. Utilisez des gants résistants à la chaleur.
- N'utilisez JAMAIS l'appareil sur une table en plastique ou une table d'appoint qui n'est pas conçue pour accueillir des appareils de cuisson. N'utilisez JAMAIS l'appareil sur une table recouverte d'une housse, y compris une nappe en plastique ou en tissu. Utilisez-le uniquement sur une surface plane et stable ou sur le support pour four à pizza Solo Stove.
- Tenez cet appareil à l'écart des petits enfants et des animaux de compagnie.
- Ne déplacez JAMAIS l'appareil pendant son utilisation. Si vous utilisez le support pour four à pizza Solo Stove, ses roues doivent être verrouillées pendant l'utilisation.
- Lorsque l'appareil n'est pas utilisé, le gaz doit être coupé au niveau de la bouteille d'alimentation.
- Le stockage de l'appareil à l'intérieur n'est autorisé que si la bouteille d'alimentation en gaz est débranchée et retirée de l'appareil. Les bouteilles DOIVENT être entreposées à l'extérieur et hors de portée des enfants. Elles ne doivent pas être stockées dans un bâtiment, un garage ou tout autre endroit clos ou se trouvant à proximité de vapeurs ou de liquides inflammables. La bouteille ne doit jamais être entreposée dans un lieu pouvant atteindre plus de 50°C. Ne la stockez pas à proximité d'une flamme, d'une veilleuse ou de toute autre source de feu. NE PAS FUMER à proximité.
- Toute manipulation ou opération de nettoyage doit être effectuée lorsque le brûleur à gaz a refroidi et se trouve à température ambiante.
- N'essayez JAMAIS de serrer ou de desserrer les raccords pendant l'utilisation.
- N'utilisez JAMAIS d'autres combustibles en plus du propane pendant l'utilisation.
- Ne laissez JAMAIS le brûleur à gaz ou le four à pizza être directement exposé à la pluie ou à la neige.
- Évitez de placer des aliments extrêmement froids ou congelés sur la pierre à pizza ou de vaporiser des liquides froids sur la pierre chaude, car cela pourrait l'endommager.
- Manipulez la pierre avec soin et prudence. La pierre est fragile et peut se briser ou s'écailler en cas de chute ou de choc. N'utilisez pas une pierre à pizza qui est endommagée. Si un remplacement est nécessaire, utilisez uniquement une pierre Solo Stove. Laissez toujours la pierre refroidir avant de la manipuler
- La consommation d'alcool ou de médicaments avec ou sans ordonnance peut nuire à la capacité à assembler, inspecter ou utiliser correctement cet appareil.
- N'utilisez JAMAIS l'appareil comme chauffage.
- L'appareil doit être protégé contre les courants d'air directs et la pénétration directe de toute eau de ruissellement (par exemple, la pluie)

Informations sur le produit

Solo Brands Europe B.V. Geysendorfferweg 15, Unit DC2, 3088 GJ Rotterdam, Pays-Bas				
Nom de l'appareil	FOUR À PIZZA PI 12			
N° de modèle/type	FOUR À PIZZA À 12 BRÛLEURS			
Nom commercial	Solo Brands Europe BV			
Débit thermique nominal total	4,4 kW (butane : 320 g/h, propane : 314 g/h)			
N° de série				
Catégorie de gaz	$\downarrow_{31(28-30/37)}$	$\downarrow_{5B(P130)}$	$\downarrow_{5B(P150)}$	$\downarrow_{5B(P137)}$
Taille de l'injecteur	1,02 mm	1,02 mm	0,88 mm	0,96 mm
Type de gaz	Butane	Propane	Butane, propane ou leur mélange	
Pression du gaz	28-30 mbar	37 mbar	28-30 mbar	50 mbar 37 mbar
Pays de destination	BE, FR, IT, IE, GB, GR, PT, CY, CZ, LT, CH, SI, LV, SK, TR	LU, NL, DK, FI, SE, CY, CZ, EE, LT, MT, SK, SI, BG, IS, NO, HR, RO, IT, HU, LV, BE, GB, FR	AT, CH, DE, SK	PL
À utiliser à l'extérieur uniquement. Lisez les instructions avant d'utiliser l'appareil. AVERTISSEMENT : les pièces accessibles peuvent être très chaudes. Tenez les jeunes enfants à l'écart de celles-ci.				
 2531-22 Code PIN : 2531DN-0070				

Toute modification, y compris le retrait des étiquettes du logement du brûleur, rendra nulle la conformité de l'appareil vis-à-vis de ces certifications.

⚠️ CONSIGNES IMPORTANTES D'UTILISATION ET DE SÉCURITÉ POUR LES BOUTEILLES DE PROPANE

- Suivez les informations techniques indiquées dans le manuel d'instructions de votre bouteille de gaz et vérifiez auprès de votre fournisseur de gaz local que la bouteille est bien adaptée à votre four à pizza Pi.
- Les bouteilles de propane doivent être disposées de manière à permettre le soutirage de vapeur. Consultez les réglementations locales pour connaître les spécifications applicables.
- Cet appareil peut uniquement être utilisé avec du butane, du propane ou du GPL à basse pression. La bouteille doit être équipée du régulateur de basse pression approprié via un tuyau flexible.
- Utilisez un régulateur approprié certifié BSEN 12864 ou EN 16129. Vérifiez que le régulateur et le tuyau sont conformes aux réglementations locales. L'utilisation d'un régulateur ou d'un tuyau inapproprié est dangereuse ; vérifiez toujours que leur conformité avant d'utiliser l'appareil.
- Le tuyau utilisé doit être conforme à la norme associée à votre pays d'utilisation. Tout tuyau usé ou endommagé doit être remplacé. Assurez-vous que le tuyau n'est pas obstrué, entortillé ou en contact avec une partie de l'appareil autre que son raccordement.
- Si un test de pression est nécessaire, l'appareil doit être isolé du système d'alimentation en gaz en fermant toutes les vannes d'arrêt manuelles lors de tout test de pression du système d'alimentation en gaz à une pression égale ou inférieure à 0,5 psi (3,5 kpa)
- Ne remplissez pas les bouteilles de propane à plus de 80 % de leur contenance.
- Lorsqu'elles ne sont pas utilisées, les bouteilles de propane doivent être stockées à l'extérieur à l'abri de toute exposition directe au soleil, à la pluie et à la neige.
- La bouteille de gaz doit être manipulée avec précaution. Quand l'appareil n'est pas utilisé, la bouteille doit être déconnectée.
- Remplacez le capuchon sur la valve de sortie de la bouteille de propane chaque fois qu'elle n'est pas utilisée : utilisez uniquement le capuchon qui est fourni avec la valve de la bouteille, car un autre modèle pourrait causer des fuites ou des dommages.
- Ne stockez pas de bouteille de propane à moins de 8 mètres d'une source de feu ou d'étincelles

⚠️ ATTENTION

1. Ne stockez JAMAIS une bouteille de GPL de recharge sous ou à proximité de cet appareil ; et
2. Ne remplissez JAMAIS une bouteille à plus de 80 % de sa contenance.
3. Si les instructions (1) et (2) ne sont pas suivies exactement, un incendie causant la mort ou des blessures graves peut se produire.

⚠️ AVERTISSEMENT

- La distance minimale entre l'appareil et la bouteille de gaz doit être de 31 cm. L'espace minimal entre les côtés et l'arrière de l'appareil et le mur doit être de 92 cm. La longueur du tuyau ne doit pas dépasser 1,5 m (1,2 m en Finlande). N'utilisez pas l'appareil sous un abri ou un auvent. Si vous ne respectez pas ces instructions, la bouteille de propane pourrait surchauffer et laisser échapper du gaz qui pourrait s'enflammer et causer des blessures corporelles graves ou des dommages matériels.
- La bouteille doit être placée en dehors de toute zone de passage. Si quelqu'un se prend les pieds dedans, cela pourrait endommager la bouteille de propane ainsi que le tuyau d'alimentation et/ou faire chuter le four à pizza, causant des blessures corporelles graves ou des dommages matériels. Faites preuve d'une extrême prudence autour du four à pizza, du brûleur à gaz, du tuyau d'alimentation et de la bouteille de propane lors de l'utilisation. Eloignez les enfants et les animaux domestiques en tout temps.

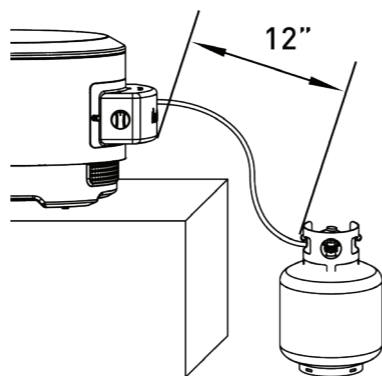

BEFORE YOU BEGIN



BILT

Scan for easy 3D instructions
Download the BILT app before you begin

Available on the App Store | GET IT ON Google Play

INSTALLATION

⚠️ AVERTISSEMENT Bien que tous les efforts aient été réalisés dans le processus de fabrication pour éliminer les bords tranchants, vous devez manipuler tous les composants avec précaution pour éviter les blessures accidentelles

Aucun outil n'est requis pour l'assemblage.

Enlevez bien chaque protection en plastique avant de débiter l'assemblage.

Étape 1 – Retirez la porte d'accès du compartiment à bois, la grille et le bac à cendres

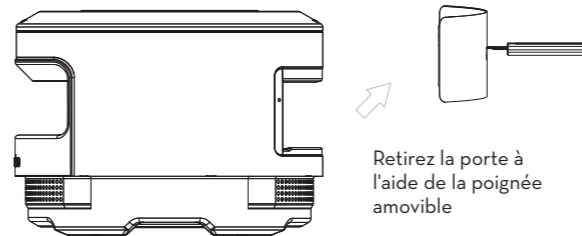

- Nettoyez le bac à cendres avant d'installer le brûleur à gaz.
- Inspectez soigneusement le brûleur à gaz pour vérifier qu'il est intact.
- Retirez les vis moletées de leur emplacement de rangement près du raccord de tuyau, puis mettez-les de côté.

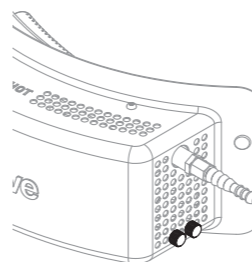

Étape 2 – Fixez le brûleur au four à l'aide des vis moletées (serrer à la main uniquement)

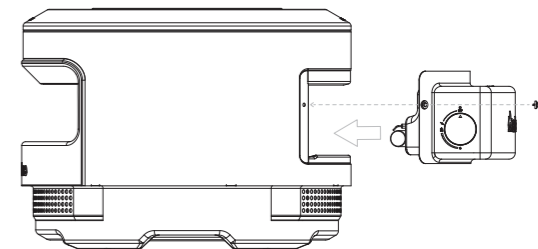

- Installez le brûleur dans son logement comme indiqué. Évitez de toucher le brûleur ou la tige d'allumage.
- Alignez les vis moletées du brûleur à gaz dans les emplacements filetés correspondants dans le four à pizza puis serrez-les (à la main uniquement).
- Vérifiez que le brûleur est correctement installé dans le four à pizza. Il ne doit y avoir aucun espace visible et le brûleur à gaz ne doit pas bouger.

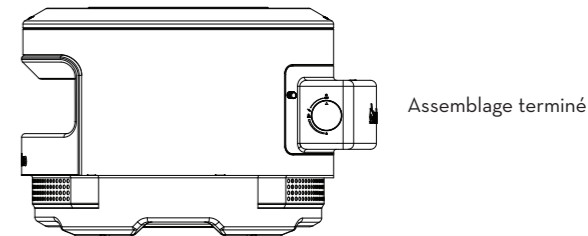

Assemblage terminé

Étape 3 – Installer le tuyau (si nécessaire)

- Les régulateurs et les raccords de tuyau varient en fonction de votre région.
- Si votre four à pizza Pi 12 est muni d'un tuyau ordinaire avec un collier de serrage, suivez l'**Étape 3a**
- Si votre four à pizza Pi 12 est muni d'une extrémité fileté femelle, suivez l'**Étape 3b**

Étape 3a - Serrez avec un tournevis adapté

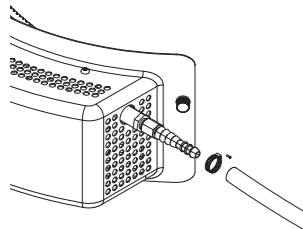

Étape 3b - Serrez avec un tournevis adapté

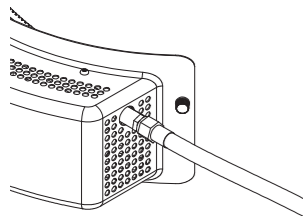

Étape 4 – Fixez le tuyau d'alimentation du brûleur à gaz à la bouteille de propane

- Les régulateurs varient selon la région
- Inspectez l'embout du régulateur et de la bouteille de propane pour vérifier qu'ils sont exempts de saleté, de débris ou de dommages. Si un dommage est détecté, NE POURSUIVEZ PAS L'INSTALLATION.
- Placez le connecteur du régulateur sur le raccord de la bouteille et rattachez les deux extrémités en serrant à la main. Ne serrez PAS trop ou n'utilisez PAS d'outils pour serrer. Cela peut endommager les composants et entraîner des fuites de gaz.
- Testez toutes les connexions pour détecter toute fuite éventuelle.
- Tenez le tuyau d'alimentation éloigné de toute surface chauffée. La distance minimale à respecter entre le tuyau d'alimentation et le brûleur de gaz ou le four à pizza doit être de 80 mm.

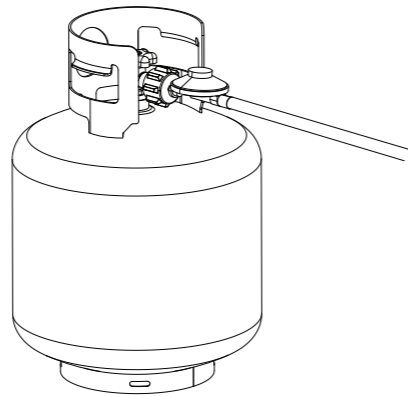

Étape 5 – Allumage et utilisation

- Vérifiez que le bouton du brûleur à gaz est complètement en position OFF
- Tournez le robinet de la bouteille de propane en position ON
- Pour allumer le brûleur à gaz, appuyez sur son bouton et tournez le dans le sens inverse des aiguilles d'une montre jusqu'à entendre un « clic ». Observez le brûleur par l'ouverture de la porte avant pour confirmer que la flamme est allumée.
- Si la flamme ne s'allume pas, tournez le bouton en position OFF et attendez 5 minutes avant de répéter le processus d'allumage
- Une fois le brûleur allumé, vérifiez que la flamme est uniformément répartie dans les ouvertures du brûleur.
- La flamme devrait être bleuâtre à la base et jaune au niveau des pointes.
- Laissez chauffer le four pendant 15 minutes à 100 %.
- Lors de la première utilisation, laissez chauffer le four pendant 30 minutes supplémentaires pour éliminer tout revêtement d'usine qui pourrait subsister.
- Ajustez le bouton vers la gauche ou la droite pour régler la température intérieure. Un thermomètre infrarouge Solo Stove portable est recommandé lorsque vous utilisez le four à pizza Solo Stove
- Éteignez complètement le bouton du brûleur à gaz et la valve de la bouteille de propane après utilisation.
- L'appareil sera chaud pendant et après son utilisation. Laissez-le refroidir complètement avant de le manipuler.
- Nettoyez les orifices du brûleur avec un cure-pipe robuste

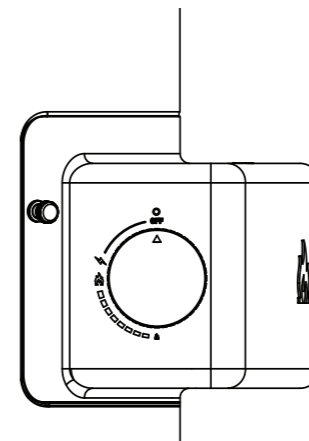

INSTRUCTIONS D'UTILISATION POUR LE PORTE-ALLUMETTE

L'appareil est fourni avec un porte-allumette qui peut être utilisé à la place de la fonction d'allumage automatique du brûleur. FAITES TRÈS ATTENTION lorsque vous utilisez le porte-allumette.

1. Le porte-allumettes doit être déployé sur toute sa longueur lorsqu'il est utilisé. Pour cela, étirez ses deux extrémités.
2. L'idéal est d'utiliser une allumette en bois. Allumez-la et placez-la dans l'extrémité en spirale du porte-allumette, comme indiqué, de façon à ce qu'elle soit bien maintenue dans la structure en spirale et tournée vers l'extérieur du porte-allumette
3. Tournez le bouton du brûleur à gaz en position .
4. Au moyen du porte-allumette déployé, insérez l'allumette allumée dans le four à pizza jusqu'à ce qu'elle soit au-dessus de la tête du brûleur. La tête devrait s'allumer.
5. Ne laissez JAMAIS le gaz ouvert pendant plus de 5 secondes avant d'insérer le porte-allumette dans le four à pizza. La tête doit immédiatement s'allumer
6. Si plus de 5 secondes s'écoulent entre le moment où le bouton du brûleur à gaz est tourné en position 3/4 et le moment où l'allumette est placée sur la tête du brûleur à gaz, éteignez immédiatement le bouton du brûleur à gaz et attendez 5 minutes avant de réessayer.

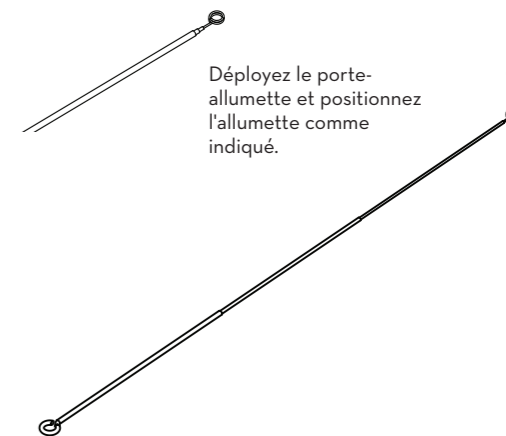

Déployez le porte-allumette et positionnez l'allumette comme indiqué.

	AVERTISSEMENT ! N'utilisez JAMAIS la porte avant lorsque vous utilisez le brûleur à gaz : cela pourrait entraîner des blessures graves, un empoisonnement au monoxyde de carbone ou une explosion
	AVERTISSEMENT ! N'utilisez JAMAIS l'appareil en cas de vent fort. La flamme pourrait être soufflée, ce qui peut entraîner une accumulation de gaz propane et un risque d'explosion ou de feu

CONSEILS D'UTILISATION

- Pendant l'utilisation, vérifiez régulièrement l'état de la flamme. Si, à tout moment, la flamme s'éteint, coupez l'arrivée de gaz avec le bouton du brûleur à gaz puis coupez la valve de la bouteille de propane et attendez au moins 5 minutes avant de tenter de rallumer l'appareil ou de changer la bouteille.
- Le logement du brûleur à gaz est en acier inoxydable. L'acier inoxydable est un matériel solide et résistant à la corrosion qui se décolore et se patine lentement au fil du temps : ceci est normal et ne doit pas être interprété comme un défaut. Ce processus est accéléré par la chaleur, ce qui explique pourquoi différentes zones du brûleur à gaz peuvent se patiner ou se décolorer différemment des autres. Cette décoloration se trouve à la fois sur et dans la surface de l'acier : ce n'est donc pas quelque chose qui peut être complètement nettoyé. N'essayez pas d'utiliser de nettoyeurs ou de tampons abrasifs pour nettoyer le brûleur ou le four, car ils pourraient rayer la surface en acier inoxydable. La saleté et les débris peuvent être nettoyés en utilisant de l'eau chaude savonneuse appliquée sur une serviette propre et sans peluches. Le nettoyage doit être effectué dans le sens du grain brossé.
- Veillez à ne pas endommager la broche d'allumage du brûleur à gaz, qui dépasse du logement au-dessus du côté gauche de la tête du brûleur. Si elle est endommagée ou pliée, cela affectera l'allumage du brûleur à gaz.
- Veillez à ne pas mettre d'aliments gras ou d'huiles directement sur la pierre à pizza. La pierre à pizza est poreuse et, au fil du temps, une accumulation se formera naturellement. Les aliments gras et les huiles accéléreront ce

phénomène. En conséquence, de la fumée et des odeurs inhabituelles pourraient émaner du four à pizza, et éventuellement provoquer un incendie. Si un incendie se produit, coupez immédiatement le bouton du brûleur à gaz et la valve de la bouteille de propane jusqu'à ce que le feu soit éteint. Appelez le service des pompiers si les flammes ne peuvent pas être éteintes. N'utilisez JAMAIS d'eau pour éteindre un incendie causé par des aliments gras ou de l'huile, car cela peut entraîner la propagation du feu.

ENTRETIEN

- Garder la zone autour de l'appareil propre et exempte de débris et de matériaux combustibles
- Gardez les ouvertures du brûleur de gaz et les trous d'aération exempts de toute obstruction
- Vérifiez fréquemment la flamme pendant l'utilisation.
- Inspectez les zones internes du brûleur pour vous assurer qu'aucun insecte ou débris ne s'y trouve.
- N'entreposez pas le brûleur à gaz directement au sol ou à l'extérieur.
- Tous les travaux de nettoyage et d'entretien doivent être effectués lorsque l'appareil est à température ambiante et que l'alimentation est coupée au niveau de la bouteille de gaz.

Italiano (IT)



Accessorio Gas Burner per Pizza Oven
Manuale di istruzioni

Leggere prima dell'uso. Il mancato rispetto di questa precauzione può causare lesioni gravi o morte.

Vor Gebrauch unbedingt lesen. Andernfalls sind schwere Verletzungen oder Todesfälle möglich. **HIER SCANNEN.**

À lire absolument avant toute utilisation. Le non-respect de cette consigne peut entraîner des blessures graves, voire mortelles. **SCANNER ICI.**

Leer antes de usar. El no hacerlo puede resultar en lesiones graves o muerte. **ESCANEÉ AQUÍ.**

Lezen voor gebruik. Het nalaten hiervan kan leiden tot serieuze verwondingen of de dood. **SCAN HIER.**

Da leggere prima dell'uso. In caso contrario, possono verificarsi lesioni gravi o morte. **SCANSIONA QUI.**



SCANSIONA QUI



2531-22

Codice PIN: 2531DN-0070

AVVERTENZE LEGALI/DI SICUREZZA

Leggere e seguire tutte le avvertenze e le istruzioni prima di assemblare e utilizzare il dispositivo. Seguire tutte le avvertenze e le istruzioni quando si utilizza questo apparecchio. Conservare questo manuale per consultazione futura. La mancata osservanza di queste istruzioni può provocare incendi, esplosioni o ustioni che potrebbero causare danni, lesioni personali o morte. Solo Stove non si assume alcuna responsabilità, legale o di altro tipo, per danni incidentali o consequenziali a proprietà o persone derivanti dall'uso improprio di questo prodotto. Solo Stove non sarà in alcun caso responsabile per danni speciali, indiretti, consequenziali o di altra natura che superino il prezzo di acquisto originale.

Questo apparecchio non è progettato per l'uso commerciale.

PERICOLO

Se senti odore di gas:

- Chiudere la valvola del gas della bombola di propano
- Spegner la manopola di controllo di Gas Burner
- Spegner qualsiasi fiamma libera e non azionare nessun apparecchio elettrico
- Se l'odore persiste, allontanarsi dall'apparecchio e contattare immediatamente le autorità antincendio o il fornitore di gas.
- Ventilazione dell'area
- Verificare la presenza di perdite come descritto nel dettaglio in questo manuale

La mancata osservanza di queste istruzioni può provocare incendi, esplosioni o ustioni che potrebbero causare danni, lesioni personali o morte.

PERICOLO

- Non lasciare mai l'apparecchio incustodito durante il funzionamento
- In caso di incendio, tenersi lontano dall'apparecchio e chiamare immediatamente i Vigili del Fuoco. Non tentare di estinguere un incendio a base di oli o grassi con acqua.

La mancata osservanza di queste istruzioni può provocare incendi, esplosioni o ustioni che potrebbero causare danni, lesioni personali o morte.



AVVERTENZA MONOSSIDO DI CARBONIO

Questo dispositivo può produrre monossido di carbonio, un gas inodore. L'utilizzo in ambienti chiusi può provocare la morte.

NON utilizzare MAI questo apparecchio in spazi chiuso come camper, tende, auto o abitazioni.

• **SOLO PER USO ESTERNO.** I sottoprodotti della combustione derivanti dall'utilizzo di questo dispositivo contengono monossido di carbonio, un gas inodore potenzialmente letale. NON utilizzare all'interno di edifici, garage o aree chiuse. Questo apparecchio deve essere utilizzato all'aperto in zone ben ventilate.

• Ispezionare/testare le perdite di tutti i collegamenti del gas prima dell'uso e ad ogni sostituzione della bombola. Utilizzare una soluzione di 1 parte di detersivo per piatti liquido per 1 parte di acqua per ricoprire i raccordi: piccole bolle o rivoli all'interno della soluzione indicheranno la presenza di un'eventuale perdita. Se viene rilevata una perdita, spegnere tutte le valvole del gas e attendere 10 minuti. Serrare tutti i raccordi e ripetere la procedura.

• Ispezionare frequentemente e ad ogni utilizzo i tubi flessibili per individuare abrasioni, tagli, crepe e altri segni di danneggiamento. Se viene trovato un tubo danneggiato, contattare l'assistenza clienti Solo Stove al numero 817-900-2664 per richiedere la parte di ricambio.

• NON conservare o utilizzare materiali infiammabili, liquidi o bombole di gas non direttamente collegate a questo apparecchio a meno di 7 m da questo apparecchio.

• NON utilizzare MAI fiamme libere per verificare la presenza di perdite. Quando si controlla la presenza di perdite, assicurarsi che non vi siano fiamme libere, motori aperti, saldatori o altre potenziali fonti di scintilla o accensione nel raggio di 7 metri dal Gas Burner.

• NON tentare di modificare o riparare l'apparecchio (gruppo valvole, accendifuoco, fornello o altre parti di Gas Burner): potrebbero verificarsi danni o incendi a persone e/o cose.

• NON tentare di pulire l'accendifuoco o il foro con oggetti appuntiti.

• NON immergere il fornello in acqua né spruzzare detersivi direttamente sull'unità. Spruzzare sempre prima su un asciugamano pulito e privo di pelucchi.

• NON utilizzare con combustibili diversi dal propano o dal regolatore, secondo quanto specificato dalla pressione e dalla regione. Il tubo regolatore deve essere collegato correttamente all'apparecchio. È necessario utilizzare una chiave per serrare il dado sulla filettatura di collegamento. Il peso massimo della bombola di propano è di 15 kg.

• Il gruppo Gas Burner è progettato unicamente per l'uso con Pizza Oven di Solo Stove. NON utilizzare in nessun modo diverso da quello illustrato in queste istruzioni.

• NON utilizzare questo apparecchio in o su barche o camper.

• NON toccare le superfici esterne durante l'uso. Le superfici esterne possono essere calde. Utilizzare guanti resistenti al calore.

• NON utilizzare su tavoli di plastica o tavolini portatili non progettati per sorreggere apparecchi da cucina. NON utilizzare su tavoli con rivestimenti di alcun tipo, comprese tovaglie in plastica e tessuto. Utilizzare solo su superfici piane e stabili o sul supporto per Pizza Oven di Solo Stove.

• Tenere lontano dalla portata di bambini piccoli e animali domestici.

• NON spostare l'apparecchio durante l'uso. Se si utilizza il supporto per Pizza Oven di Solo Stove, le ruote del supporto devono essere bloccate durante l'uso.

• Quando l'apparecchio non è in uso, il gas deve essere spento all'altezza della bombola di alimentazione.

• La conservazione dell'apparecchio in ambienti chiusi è consentita solo se la bombola di alimentazione del gas è scollegata e rimossa dall'apparecchio. Le bombole DEVONO essere conservate all'aperto e fuori dalla portata dei bambini, e non devono essere lasciate all'interno di edifici, garage, aree chiuse o in prossimità di altri vapori o liquidi infiammabili. La bombola non deve mai essere immagazzinata in luoghi in cui le temperature possono superare i 50°C. Non conservare la bombola vicino a fiamme, fiamme pilota o altre fonti di accensione. **NON FUMARE IN PROSSIMITÀ DELLA BOMBOLA.**

• Tutte le operazioni di manipolazione e pulizia devono essere eseguite quando il Gas Burner si è raffreddato a temperatura ambiente.

• NON tentare di stringere o allentare i raccordi durante il funzionamento.

• NON utilizzare altri combustibili in aggiunta al gas propano durante il funzionamento.

• NON lasciare Gas Burner o Pizza Oven esposti a pioggia o neve diretta.

• Quando è calda, evitare di posizionare sulla pietra ollare cibi estremamente freddi o congelati o di spruzzarla con liquidi freddi in quanto potrebbe danneggiarsi.

• Prestare attenzione quando si maneggia la pietra ollare, che è fragile e può rompersi o scheggiarsi in caso di caduta o urti. Non utilizzare una pietra ollare danneggiata. Se è necessario sostituirla, utilizzare solo ricambi originali Solo Stove. Lasciare sempre raffreddare la pietra prima di manipolarla.

• L'utilizzo di alcolici o farmaci soggetti o meno a prescrizione medica può compromettere la capacità di assemblare, ispezionare o utilizzare correttamente questo apparecchio.

• NON utilizzare il dispositivo come calorifero.

• L'apparecchio deve essere protetto dalle correnti dirette e posizionato perché sia protetto dalla penetrazione diretta di eventuali gocciolamenti d'acqua (come ad esempio pioggia)

INFORMAZIONI SUL PRODOTTO

Solo Brands Europe B.V. Geysendorfferweg 15, Unit DC2, 3088 GJ Rotterdam, Paesi Bassi					
Nome dell'utensile	PIZZA OVEN PI 12				
Numero di modello/tipo	PIZZA OVEN-12-BURNER				
Nome commerciale	Solo Brands Europe BV				
Portata termica nominale totale	4,4 kW (butano: 320 g/h, propano: 314 g/h)				
Numero di serie					
Categoria di gas	I ₃ -(28-30/37)	I _{3B} (P30)	I _{3B} (P50)	I _{3B} (P37)	
Dimensione dell'iniettore	1,02 mm	1,02 mm	0,88 mm	0,96 mm	
Tipo di gas	Butano	Propano	Butano, propano o loro miscela		
Pressione del gas	28-30 mbar	37 mbar	28-30 mbar	50 mbar	37 mbar
Paesi di destinazione	BE, FR, IT, IE, GB, GR, PT, CY, CZ, LT, CH, SI, LV, SK, TR	LU, NL, DK, FI, SE, CY, CZ, EE, LT, MT, SK, SI, BG, IS, NO, HR, RO, IT, HU, LV, BE, GB, FR	AT, CH, DE, SK	PL	
Usare solo all'aperto. Leggere le istruzioni prima di utilizzare l'apparecchio. ATTENZIONE: le parti accessibili potrebbero essere molto calde. Tieni lontani i bambini piccoli.					
 2531-22 Codice PIN: 2531DN-0070					

Qualsiasi tipo di alterazione, inclusa la rimozione delle etichette dell'alloggiamento del fornello, annullerà la conformità dell'apparecchio a queste certificazioni.

LINEE GUIDA IMPORTANTI PER L'UTILIZZO E LA SICUREZZA DELLA BOMBOLA DI PROPANO

• Seguire le informazioni tecniche indicate nel manuale di istruzioni della bombola del gas e verificare presso fornitore di gas locale di avere una bombola adatta al Pi Pizza Oven.

• I sistemi di bombole di gas propano devono essere predisposti per lo sfato dei vapori. Fare riferimento ai codici e alle ordinanze locali per le specifiche applicabili.

• Questo apparecchio è adatto solo per l'uso con miscele di gas butano o propano o GPL a bassa pressione dotato dell'apposito regolatore di bassa pressione tramite tubo flessibile.

• Utilizzare un regolatore idoneo certificato BSEN 12864 o EN 16129. Assicurarsi che il regolatore e il tubo flessibile siano conformi al codice locale. L'uso del regolatore o del tubo errati non è sicuro: controllare sempre di avere gli articoli corretti prima di utilizzare l'apparecchio.

• Il tubo utilizzato deve essere conforme alla norma pertinente per il paese di utilizzo. Un tubo usurato o danneggiato deve essere sostituito. Assicurarsi che il tubo flessibile non sia ostruito, attorcigliato o a contatto con qualsiasi parte dell'apparecchio che non sia il suo raccordo.

• Se è richiesta una prova di pressione, l'apparecchio deve essere isolato dal sistema di alimentazione del gas chiudendo tutte le valvole di intercettazione manuali durante qualsiasi prova di pressione del sistema di alimentazione a una pressione di prova minore o uguale a 1/2 psi (3,5 kpa)

• Non riempire le bombole di propano oltre l'80%.

• Quando non vengono utilizzate, le bombole di propano devono essere conservate all'aperto al riparo dall'esposizione diretta al sole, alla pioggia e alla neve.

• La bombola del gas deve essere maneggiata con cura. Se l'apparecchio non è in uso, la bombola deve essere scollegata.

• Posizionare il tappo antipolvere sulla presa della valvola della bombola di propano ogni volta che la bombola non è in uso. Installare solo il tipo di tappo antipolvere fornito con la valvola della bombola. Altri tipi di tappi o cappucci possono causare perdite o danni.

• Non conservare le bombole di propano entro 7 m da fiamme libere o scintille

⚠ ATTENZIONE

1. NON conservare bombole di GPL di ricambio sotto o vicino a questo apparecchio.
2. NON riempire MAI la bombola oltre l'80%.
3. Se le istruzioni ai punti (1) e (2) non vengono seguite esattamente, può verificarsi un incendio con morte o lesioni gravi.

⚠ AVVERTENZA

- La distanza minima tra l'apparecchio e la bombola è di 31 cm. La distanza minima dai lati e retro dell'apparecchio alla parete di 92 cm. La lunghezza tubo non deve essere superiore a 1,5 m (1,2 m Finlandia). Non utilizzare ambienti sopraelevati. mancata osservanza queste istruzioni potrebbe causare il surriscaldamento della bombola di propano uno scarico del gas che potrebbe infiammarsi, causando gravi lesioni personali o danni alla proprietà.
- La bombola deve essere posizionata in modo da non presentare pericolo di inciampo, in quanto la bombola di propano o il tubo di alimentazione potrebbero danneggiarsi e il forno per pizza staccarsi dal piano di lavoro, causando gravi lesioni personali o danni. Prestare estrema attenzione intorno al Pizza Oven, al tubo flessibile del carburante di Gas Burner e alla bombola di propano quando sono in uso. Tenere sempre lontani bambini e animali domestici.

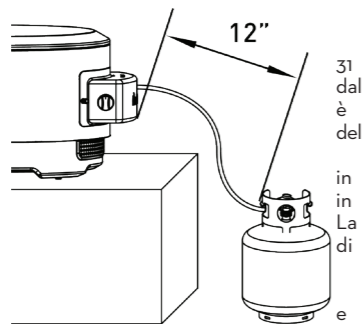

INSTALLAZIONE

⚠ **AVVERTENZA:** Sebbene in fase di produzione sia stato fatto ogni sforzo per rimuovere eventuali spigoli vivi, è necessario maneggiare tutti i componenti con cura per evitare lesioni accidentali

Non sono necessari strumenti per l'assemblaggio.

Prima dell'assemblaggio, assicurarsi che tutte le protezioni in plastica siano state rimosse.

Passaggio 1 – rimuovere lo sportello di accesso alla legna, la griglia del carburante e il cassetto per la cenere

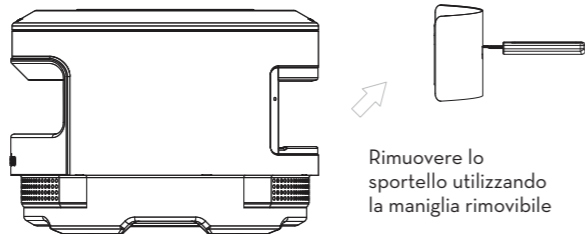

- Pulire il cassetto della cenere prima di installare Gas Burner.
- Ispezionare accuratamente Gas Burner per individuare eventuali danni prima dell'installazione.
- Rimuovere le viti a testa zigrinata dalla loro posizione vicino al connettore del tubo e metterle da parte.

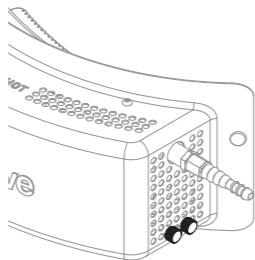

Passaggio 2 – collegare il fornello al forno con le viti a testa zigrinata (serrare solo a mano)

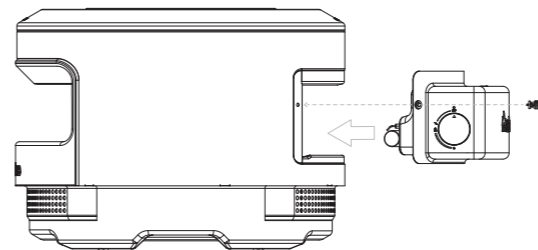

- Installare Gas Burner nell'alloggiamento come mostrato. Evitare di toccare il fornello o l'asta di accensione.
- Allineare e serrare le viti a testa zigrinata di Gas Burner nelle posizioni filettate corrispondenti di Pizza Oven. Serrare solo a mano.
- Ispezionare per assicurarsi che il fornello sia posizionato correttamente all'interno di Pizza Oven. Non dovrebbero esserci spazi vuoti visibili e Gas Burner non deve avere gioco.

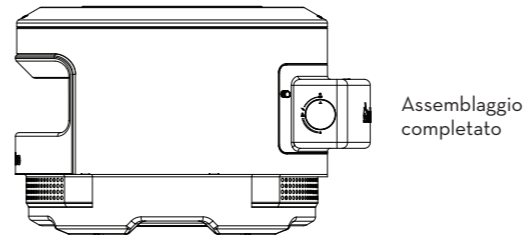

Passaggio 3 – Installare il tubo flessibile (se necessario)

- I regolatori e i collegamenti dei tubi flessibili variano a seconda della regione.
- Se il forno per pizza Pi 12 ha un tubo normale con clip, seguire il **passaggio 3a**
- Se il forno per pizza Pi 12 ha un tubo filettato femmina, seguire il **passaggio 3b**

Passaggio 3a - Serrare con un cacciavite adatto

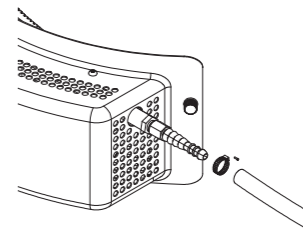

Passaggio 3b - Serrare con un cacciavite adatto

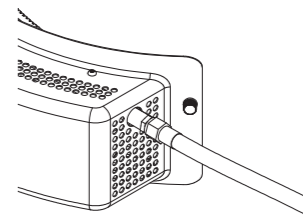

BEFORE YOU BEGIN



BILT

Scan for easy 3D instructions

Download the BILT app before you begin

Available on the App Store | GET IT ON Google Play

Passaggio 4 - Attacco del tubo di alimentazione di Gas Burner alla bombola di propano

- I regolatori variano a seconda della regione
- Ispezionare la connessione del regolatore e della bombola per individuare eventuale sporcizia, detriti o danni. Se si riscontrano danni, NON INSTALLARE.
- Allineare il connettore del regolatore con il raccordo della bombola e serrare a mano in posizione. NON stringere eccessivamente né utilizzare strumenti per serrare per evitare di danneggiare i componenti e causare potenziali perdite di gas.
- Verificare tutte le connessioni per individuare eventuali perdite.
- Mantenere il tubo di alimentazione del carburante lontano da qualsiasi superficie riscaldata. La distanza minima tra il tubo flessibile e Gas Burner o Pizza Oven è di 80 mm.

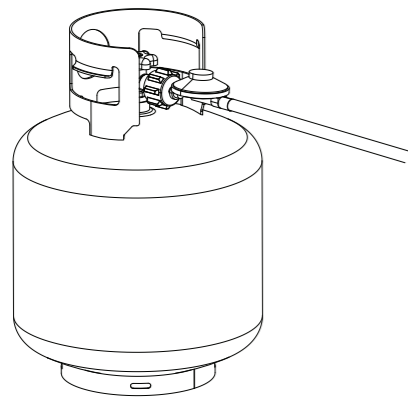

Passaggio 5 - Accensione e utilizzo

- Assicurarsi che la manopola di Gas Burner sia completamente in posizione "Off"
- Ruotare la valvola della bombola in posizione "On"
- Per accendere Gas Burner, premere e ruotare la manopola in senso antiorario fino a quando non si sente un "clic". Ispeziona visivamente il fornello attraverso l'apertura dello sportello anteriore per confermare che la fiamma sia accesa
- Se la fiamma non si accende, ruotare la manopola in posizione "Off" e attendere 5 minuti. Ripetere il processo di accensione
- Una volta acceso il fornello, verificare che la fiamma sia distribuita uniformemente in tutte le aperture.
- La fiamma dovrebbe apparire bluastria alla base con punte gialle.
- Lasciare scaldare il forno per 15 minuti al 100%.
- Al primo utilizzo, lasciare scaldare il forno per altri 30 minuti, per garantire la rimozione di eventuali rivestimenti di fabbrica residui.
- Regolare la manopola in senso orario o antiorario fino a trovare la temperatura interna desiderata. Quando si utilizza Pizza Oven di Solo Stove, si consiglia un termometro IR Solo Stove Solo
- Spegnerne completamente la manopola di Gas Burner e la valvola della bombola di propano dopo l'uso.
- L'apparecchio rimarrà caldo durante e dopo l'utilizzo. Lasciare raffreddare completamente prima di maneggiare.
- Pulire i fori del fornello con uno scovolino robusto

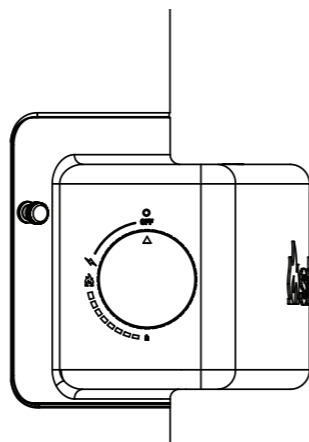

ISTRUZIONI PER L'USO DEL PORTAFIAMMIFERI

Al posto della funzione di autoaccensione del fornello, viene fornito in dotazione un portafiammiferi. Prestare la MASSIMA ATTENZIONE quando si utilizza il portafiammiferi.

1. Il portafiammiferi deve essere completamente esteso quando viene utilizzato. Si può allungare allontanando le due estremità del portafiammiferi l'una dall'altra.
2. I fiammiferi di legno funzionano meglio. Accendere il fiammifero e posizionarlo nell'estremità a spirale del portafiammiferi come mostrato. Il fiammifero deve essere posizionato in modo da legarsi tra gli strati della spirale e puntare lontano dal porta fiammiferi
3. Ruotare la manopola di Gas Burner in posizione .
4. Mantenendo il portafiammiferi esteso, inserire il fiammifero acceso nel forno per pizza finché non si trova sopra il tubo del bruciatore. Il tubo si accenderà.
5. NON lasciar fuoriuscire il gas per più di 5 secondi prima di inserire il portafiammiferi nel forno per pizza. Il tubo deve accendersi immediatamente
6. Se trascorrono più di 5 secondi tra il tempo in cui la manopola di Gas Burner viene ruotata in posizione 3/4 e il fiammifero è posizionato sopra il tubo del fornello, riportare immediatamente la manopola in posizione "off" e attendere 5 minuti prima di riprovare.

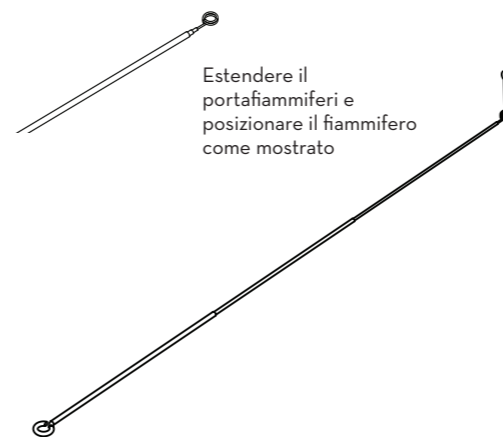

Estendere il portafiammiferi e posizionare il fiammifero come mostrato

	AVVERTENZA NON utilizzare lo sportello anteriore quando si utilizza Gas Burner. Potrebbero verificarsi lesioni gravi, avvelenamento da monossido di carbonio o esplosioni
	AVVERTENZA NON utilizzare in condizioni di vento. La fiamma potrebbe spegnersi, provocando un accumulo di propano e causando il rischio di esplosioni o incendi

LINEE GUIDA PER IL FUNZIONAMENTO E LA MANUTENZIONE

- Durante l'uso, controllare regolarmente la condizione delle fiamme. Se in qualsiasi momento la fiamma si spegne, girare la manopola di Gas Burner e la valvola della bombola di propano in posizione "off" e attendere almeno 5 minuti prima di tentare di riaccendere o sostituire la bombola di propano.
- L'alloggiamento di Gas Burner è in acciaio inossidabile. L'acciaio inossidabile è un acciaio forte e resistente alla corrosione che nel tempo si scolorisce lentamente e tende a formare una patina. Si tratta di un processo normale e non deve essere interpretato come un difetto. La formazione di patina è accelerata dal calore, motivo per cui parti diverse di Gas Burner possono cambiare colore in modo diverso rispetto ad altre. Questo scolorimento può avvenire sia sopra che all'interno della superficie dell'acciaio, quindi non è qualcosa che può essere rimosso completamente. Non tentare di utilizzare detergenti abrasivi o tamponi per pulire Gas Burner o Oven, in quanto potrebbero graffiare la superficie in acciaio inossidabile. Sporco e detriti possono essere rimossi usando acqua tiepida e sapone applicati su un asciugamano pulito e privo di pelucchi. La pulizia deve essere effettuata nella direzione della spazzolatura.
- Fare attenzione a non danneggiare il perno di accensione di Gas Burner che fuoriesce dall'alloggiamento sopra il lato sinistro del tubo del bruciatore. Se il perno viene danneggiato o piegato, la capacità di accensione di Gas Burner verrà compromessa.
- Fare attenzione a non appoggiare cibi grassi o oli direttamente sulla pietra per pizza. La pietra per pizza è porosa e, nel tempo, formerà naturalmente accumuli causati dall'utilizzo. Gli alimenti grassi o gli oli accelerano questo processo, possono causare odori o fumo insolito dal forno per pizza ed

eventueel provocare incendi. Se si verifica un incendio, chiudere immediatamente la manopola di Gas Burner e la valvola della bombola di propano fino a quando l'incendio non si sarà spento. Se non è possibile spegnere le fiamme, chiamare i Vigili del Fuoco. NON utilizzare acqua per spegnere gli incendi causati da cibi grassi o oli in quanto potrebbero propagarsi.

MANUTENZIONE E ASSISTENZA

- Mantenere l'area dell'apparecchio pulita e priva di detriti e materiali combustibili
- Mantenere le aperture e le posizioni di sfato di Gas Burner libere da ostruzioni
- Controllare frequentemente la fiamma durante l'utilizzo.
- Ispezionare le aree interne del fornello per assicurarsi che siano libere da insetti e detriti.
- Non posizionare o riporre Gas Burner direttamente a terra né conservarlo all'aperto.
- Tutte le operazioni di pulizia e manutenzione devono essere eseguite quando l'apparecchio è freddo e l'alimentazione della bombola è posizionata su OFF.

Nederlands (NL)



Gasbranderaccessoire voor Pizza Oven
Gebruiksaanwijzing

⚠ Te lezen vóór gebruik. Het negeren van deze instructies kan ernstig letsel of de dood tot gevolg hebben.

Vor Gebrauch unbedingt lesen. Andernfalls sind schwere Verletzungen oder Todesfälle möglich. **HIER SCANNEN.**

À lire absolument avant toute utilisation. Le non-respect de cette consigne peut entraîner des blessures graves, voire mortelles. **SCANNER ICI.**

Leer antes de usar. El no hacerlo puede resultar en lesiones graves o muerte. **ESCANEE AQUÍ.**

Lezen vóór gebruik. Het nalaten hiervan kan ernstig letsel of de dood tot gevolg hebben. **HIER SCANNEN.**

Da leggere prima dell'uso. In caso contrario, possono verificarsi lesioni gravi o morte. **SCANSIONA QUI.**



2531-22

Pincode: 2531DN-0070



SCAN HERE

VEILIGHEIDS-/JURIDISCHE DISCLAIMER

Lees en volg alle waarschuwingen en instructies vooraleer het product te monteren en in gebruik te nemen. Volg alle waarschuwingen en instructies bij het gebruik van dit product. Bewaar deze handleiding voor toekomstig gebruik. Het niet opvolgen van deze instructies, kan brand, explosie, brandgevaar, schade aan eigendommen, persoonlijk letsel of overlijden tot gevolg hebben. Solo Stove aanvaardt geen enkele verantwoordelijkheid, juridisch of anderszins, voor de incidentele of gevolgschade aan eigendommen of personen als gevolg van misbruik van dit product. Solo Stove is in geen geval aansprakelijk voor enige speciale, indirecte, gevolgschade of andere schade van welke aard dan ook die de oorspronkelijke aankoopprijs overschrijdt.

Dit product is niet ontworpen voor commercieel gebruik.

⚠ GEVAAR

Als je gas ruikt:

- Draai de gaskraan van de gasfles dicht
- Draai de bedieningsknop van de gasbrander dicht
- Doof open vuur; gebruik geen elektrische apparaten
- Houdt de geur aan, blijf dan uit de buurt van het product en neem onmiddellijk contact op met de brandweer of je gasleverancier
- Ventileer de ruimte
- Controleer op lekken zoals beschreven in deze handleiding

Het niet opvolgen van deze instructies, kan brand, explosie, brandgevaar, schade aan eigendommen, persoonlijk letsel of overlijden tot gevolg hebben.

⚠ GEVAAR

- Gebruik dit product nooit zonder toezicht
- Mocht er toch brand ontstaan, blijf dan uit de buurt van het product en bel onmiddellijk de brandweer. Probeer een olie- of vetvuur niet met water te blussen.

Het niet opvolgen van deze instructies, kan brand, explosie, brandgevaar, schade aan eigendommen, persoonlijk letsel of overlijden tot gevolg hebben.



WAARSCHUWING VOOR KOOLSTOFMONOXIDE

Dit apparaat kan geurloze koolmonoxide produceren. Het gebruik ervan in een afgesloten ruimte kan dodelijk zijn.

Gebruik dit product NOOIT in een afgesloten ruimte zoals een camper, tent, auto of huis.

- **UITSLUITEND VOOR GEBRUIK BUITENSHUIS.** De bijproducten van de ontbranding die ontstaan door het gebruik van dit product bevatten koolstofmonoxide, een geurloos gas dat dodelijk kan zijn. Gebruik het product NIET in een gebouw, garage of afgesloten ruimte. Dit product moet buitenshuis, in een goed geventileerde omgeving worden gebruikt.
- Inspecteer alle gasaansluitingen/-leidingen op lekken voordat je het product gebruikt en telkens nadat je de gasfles hebt verwisseld. Gebruik een oplossing van 1 deel vloeibaar afwasmiddel op 1 deel water om alle aansluitingen en leidingen te bevochtigen en te inspecteren op lekken. Kleine belletjes of stroompjes in de oplossing zijn één van de indicaties dat er sprake is van een lek. Als er een lek wordt gevonden, draai je alle gaskranen en wacht je 10 minuten. Draai alle fittingen weer vast en herhaal het proces.
- Inspecteer de slangen regelmatig en bij elk gebruik op slijtage, sneden, scheuren en andere tekenen van schade. Neem in het geval van een beschadigde slang contact op met de klantenservice van Solo Stove op 817-900-2664 voor vervangonderdelen.
- Bewaar of gebruik GEEN ontvlambare materialen, vloeistoffen of gasflessen die niet direct op dit product aangesloten zijn binnen 8 meter van dit product.
- Gebruik NOOIT een open vlam om op lekken te controleren. Zorg er bij het controleren op lekken voor dat er zich geen open vlammen, open motoren, lasapparaten of andere potentiële ontstekingsbronnen of bronnen van vonken binnen een afstand van 8 meter van de gasbrander bevinden.
- Probeer NIET om het product (klepconstructie, ontsteker, brander of andere onderdelen van de gasbrander) aan te passen of er onderhoud aan uit te voeren. Dit kan namelijk leiden tot lichamelijk letsel en/of materiële schade of brand.
- Probeer NIET om de brander of opening schoon te maken met scherpe voorwerpen.
- Dompel de brander NIET onder in water en spuit GEEN reinigingsmiddelen rechtstreeks op het product. Spuit reinigingsmiddel altijd eerst op een schone, pluisvrije handdoek en reinig het product daarmee.
- NIET gebruiken met andere brandstoffen dan propaan of een door regio en druk voorgeschreven regelaar. De slang van de regelaar moet correct op het toestel worden aangesloten. Gebruik een moersleutel om de moer vast te draaien op de schroefdraad van de aansluiting. Het maximale gewicht voor een propaantank is 15 kg.

- De gasbrander is uitsluitend ontworpen voor gebruik met de Solo Stove Pizza Oven. Gebruik het product NIET op een andere manier dan zoals afgebeeld in deze instructies.
- Gebruik dit product NIET in of op een boot of camper.
- Raak de buitenoppervlakken NIET aan tijdens gebruik. De buitenoppervlakken kunnen warm zijn. Gebruik warmtebestendige handschoenen.
- Gebruik het product NIET op plastic of draagbare tafels die niet zijn ontworpen voor kookapparatuur. Gebruik het product NIET op tafels met bekleding van welke aard dan ook, inclusief tafelkleden van plastic en stof. Gebruik het product uitsluitend op een vlakke, stabiele ondergrond of op de Standaard voor de Solo Stove Pizza Oven.
- Houd het product buiten het bereik van kinderen en huisdieren.
- Verplaats het product NIET tijdens gebruik. Bij gebruik van de Solo Stove Pizza Oven Stand moeten de standwielen vergrendeld zijn tijdens gebruik.
- Wanneer het product niet in gebruik is, moet de gasfles worden dichtgedraaid.
- Opslag van het product binnenshuis is alleen toegestaan als de gasfles van het product is losgekoppeld. Gasflessen MOETEN buitenshuis en buiten het bereik van kinderen worden opgeslagen en mogen niet worden opgeslagen in een gebouw, garage, enige andere afgesloten ruimte of in de buurt van andere ontvlambare dampen of vloeistoffen. De gasfles mag nooit worden bewaard op een plek waar de temperatuur hoger kan zijn dan 50°C. Bewaar de gasfles niet in de buurt van vlammen, signallampen of andere ontstekingsbronnen. NIET ROKEN.
- Verplaats en reinig de Gasbrander alleen wanneer deze is afgekoeld tot kamertemperatuur.
- Probeer de fittingen NIET vast of los te draaien tijdens het gebruik.
- Gebruik GEEN andere brandstoffen dan propaangas tijdens het gebruik.
- Stel de gasbrander of Pizza Oven NIET bloot aan directe regen of sneeuw.
- Plaats geen extreem koude of bevroren producten op de pizzasteen en besproei de steen niet met koude vloeistoffen als deze warm is, anders kan er schade aan de steen ontstaan.
- Ga voorzichtig om met de steen. De steen is kwetsbaar en kan breken of afbrokkelen als deze valt of door een ander voorwerp wordt geraakt. Gebruik geen beschadigde pizzasteen. Als vervanging nodig is, gebruik dan alleen het originele vervangende onderdeel van Solo Stove. Laat de steen altijd afkoelen voordat je deze oppakt
- Het gebruik van alcohol of geneesmiddelen kan het vermogen om dit product correct te monteren, te inspecteren of te bedienen aantasten.
- Gebruik het product NIET als verwarming.
- Bescherm het product tegen directe tocht en directe penetratie van druppelend water (bijv. regen)

Productinformatie

Solo Brands Europe B.V. Geysendorfferweg 15, Unit DC2, 3088 GJ Rotterdam, Nederland					
Naam van het product		PI 12 PIZZA OVEN			
Model/type		PIZZA OVEN-12-BURNER			
Handelsnaam		Solo Brands Europe BV			
Totale nominale warmte-invoer		4,4 kW (Butaan: 320 g/h, Propaan: 314 g/h)			
Serienummer					
Gascategorie		I _{3+P2-30/37}	I _{3B/P130}	I _{3B/P150}	I _{3B/P137}
Injectormaat		1,02 mm	1,02 mm	0,88 mm	0,96 mm
Gastype		Butaan	Propaan	Butaan, propaan of een mengsel daarvan	
Gasdruk		28-30 mbar	37 mbar	28-30 mbar	50 mbar
Bestemmingslanden		BE, FR, IT, IE, GB, GR, PT, CY, CZ, LT, CH, SI, LV, SK, TR	LU, NL, DK, FI, SE, CY, CZ, EE, LT, MT, SK, SI, BG, IS, NO, HR, RO, IT, HU, LV, BE, GB, FR	AT, CH, DE, SK	PL
Alleen buitenshuis gebruiken. Lees de instructies alvorens het product te gebruiken. WAARSCHUWING: de toegankelijke onderdelen kunnen erg warm zijn. Buiten het bereik van jonge kinderen houden.					
					
2531-22 Pincode: 2531DN-0070					

Door aanpassingen van welke aard dan ook, inclusief het verwijderen van labels en labels op de behuizing van de brander, voldoet het product niet meer aan deze certificeringen.

⚠ BELANGRIJKE RICHTLIJNEN VOOR HET VEILIG GEBRUIK VAN GASFLESSEN

- Volg de technische informatie zoals vermeld in de handleiding van je gasfles en neem contact op met je plaatselijke gasleverancier voor een geschikte gasfles voor je Pi Pizza Oven.
- Propaangasflessen moeten geschikt zijn voor onttrekking in gasvorm. Raadpleeg de lokale codes en verordeningen voor toepasselijke specificaties.
- Dit product is uitsluitend geschikt voor gebruik met lagedrukbutaan- of -propaangas of -LPG-mengsels, en mits voorzien van de juiste lagedrukregulator via een flexibele slang.
- Gebruik een geschikte regulator die gecertificeerd is volgens BSEN 12864 of EN 16129. Zorg ervoor dat de regulator en de slang voldoen aan lokale voorschriften. Het gebruik van de verkeerde regulator of slang is onveilig; controleer altijd of je de juiste onderdelen hebt voordat je het apparaat gebruikt.
- De gebruikte slang moet voldoen aan de relevante norm voor het land van gebruik. Vervang een versleten of beschadigde slang. Zorg ervoor dat de slang niet verstopt of geknikt is en niet in contact komt met het product, behalve bij de aansluiting.
- Als druktets vereist zijn, moet het product worden geïsoleerd van het gastoevoersysteem door alle handmatige afsluitkleppen dicht te draaien tijdens een druktest van het gastoevoersysteem bij een testdruk gelijk aan of kleiner dan 1/2psi (3,5 kpa)
- Vul propaanflessen niet bij voor meer dan 80 procent.
- Propaanflessen die niet worden gebruikt, moeten buitenshuis worden bewaard en mogen daarbij niet worden blootgesteld aan direct zonlicht, regen of sneeuw.
- Ga voorzichtig om met de gasfles. Koppel de fles los als het product niet wordt gebruikt.
- Plaats de stofkap op het kraantje van de gasfles wanneer de fles niet wordt gebruikt. Monteer uitsluitend het type stofkap op het kraantje van de gaskraan die bij het kraantje is geleverd. Andere soorten kappen of pluggen kunnen leiden tot lekkage of beschadiging.
- Bewaar gasflessen op minimaal 8 meter afstand van open vuur of vonken

⚠ WAARSCHUWING

- Bewaar GEEN reservegasfles onder of in de buurt van dit product.
- Vul de fles NOOIT voor meer dan 80 procent.
- Als de instructies van (1) en (2) niet precies worden opgevolgd, kan er brand ontstaan, met overlijden of ernstig letsel als mogelijk gevolg.

⚠ WAARSCHUWING

- Zorg voor ten minste 31 cm afstand tussen het product en de gasfles. Zorg voor ten minste 92 cm vrije ruimte aan de zijkanten en achterkant van het product. De slang mag niet langer zijn dan 1,5 m (1,2 m in Finland). Gebruik het product niet onder een overdekte constructie. Als je deze instructies niet opvolgt, kan de gasfles oververhit raken en kan er propaangas ontsnappen; dit gas kan ontbranden, met mogelijk ernstig persoonlijk letsel of materiële schade tot gevolg.
- De fles moet zo worden geplaatst dat er geen struikelgevaar bestaat. Struikelgevaar kan leiden tot schade aan de gasfles of de brandstoftoevoerslang en/of kan ertoe leiden dat de Pizza Oven van de tafel wordt getrokken, met mogelijk ernstig persoonlijk letsel of materiële schade tot gevolg. Wees uiterst voorzichtig in de buurt van de Pizza Oven, de brandstofslang van de Gasbrander en de gasfles wanneer deze in gebruik zijn. Houd de onderdelen altijd buiten het bereik van kinderen en huisdieren.

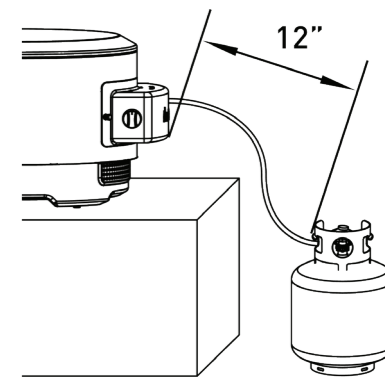

BEFORE YOU BEGIN

BILT



Scan for easy 3D instructions
Download the BILT app before you begin



INSTALLATIE

⚠ WAARSCHUWING Hoewel er tijdens het fabricageproces alles aan is gedaan om scherpe randen te verwijderen, is het raadzaam voorzichtig om te gaan met alle onderdelen om onopzettelijk letsel te voorkomen

Geen gereedschap vereist voor montage.

Zorg ervoor dat alle plastic bescherming is verwijderd vóór de montage.

Stap 1 – Verwijder de deur van de houtbrander, het brandstofrooster en de aslade

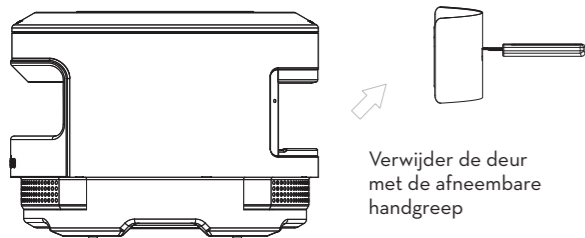

- Maak de aslade schoon voordat je de gasbrander installeert.
- Inspecteer de gasbrander grondig op schade vóór installatie.
- Haal de duimschroeven uit hun opbergplaats bij de slangaansluiting en leg ze opzij.

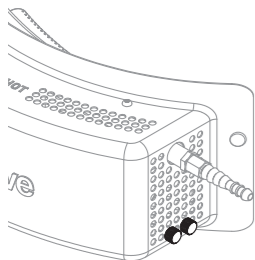

Stap 2 – Bevestig de brander aan de oven met duimschroeven (alleen met de hand vastdraaien)

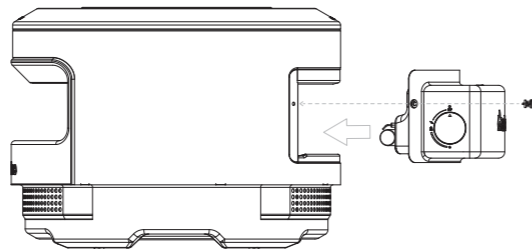

- Plaats de gasbrander in de behuizing, zoals afgebeeld. Raak de brander of de ontstekingspen niet aan.
- Lijn de duimschroeven van de gasbrander uit en draai ze in de juiste schroefdraadlocaties vast in de Pizza Oven. Draai de schroeven uitsluitend met de hand aan.
- Controleer of de gasbrander goed in de Pizza Oven is geplaatst. Er mogen geen zichtbare gaten zijn en de gasbrander mag niet kunnen bewegen.

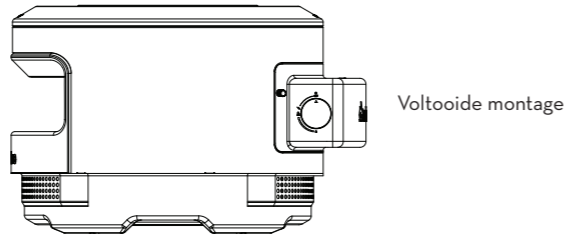

Stap 3 – Installeer de pijp voor de slang (indien nodig)

- Regulators en slangaansluitingen kunnen per regio verschillen.
- Als je Pi 12 Pizza Oven een normale slang met een slangklem heeft, volg je **Stap 3a**
- Als je Pi 12 Pizza Oven een binnenslang met schroefdraad heeft, volg je **Stap 3b**

Stap 3a - Draai vast met een geschikte schroevendraaier

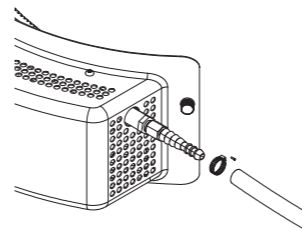

Stap 3b - Draai vast met een geschikte schroevendraaier

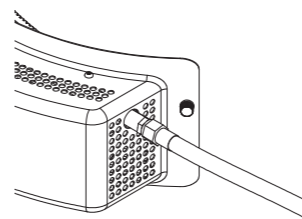

Stap 4 – Sluit de toevoerslang van de gasbrander aan op de gasfles

- Regulators variëren afhankelijk van de regio
- Inspecteer de aansluiting van de regulator en de aansluiting van de gasfles op vuil en beschadigingen. **INSTALLEER DE ONDERDELEN NIET** als er sprake is van beschadigingen.
- Lijn de aansluiting van de regulator uit met de aansluiting van de gasfles en draai deze met de hand vast. Draai **NIET** te vast en gebruik **GEEN** gereedschap om vast te draaien. Anders kunnen onderdelen beschadigd raken, wat kan leiden tot gaslekken.
- Test alle verbindingen op lekken.
- Houd de brandstof toevoerslang uit de buurt van verwarmde oppervlakken. De minimale afstand tussen de brandstofslang en de gasbrander of Pizza Oven is 80 mm.

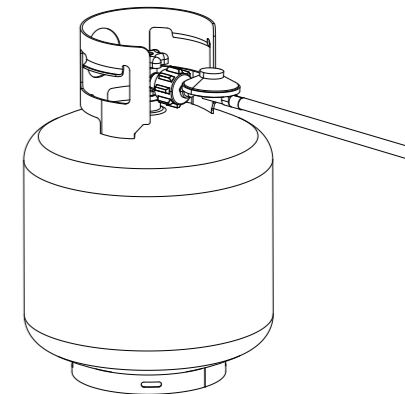

Stap 5 – Aansteken en gebruik

- Zorg ervoor dat de gasbranderknop volledig naar de stand "Off" is gedraaid.
- Draai het kraantje van de gasfles open
- Steek de Gasbrander aan door de gasbranderknop in te duwen en de knop linksom te draaien tot je een 'klik' hoort. Inspecteer de brander visueel via de opening in de deur en kijk of de vlam brandt
- Als de vlam niet aangaat, draai je de knop naar de stand "Off" en wacht je 5 minuten. Herhaal de stappen voor het aansteken
- Zodra de brander is aangestoken, controleer je of de vlam gelijkmatig brandt via de brandergaten.
- De vlam moet een blauwe basis hebben met gele uiteinden.
- Laat de oven 15 minuten opwarmen op 100%.
- Laat de oven bij het eerste gebruik 30 extra minuten branden om ervoor te zorgen dat eventuele resterende fabriekscoatings worden verwijderd.
- Draai de knop rechts- of linksom tot je de gewenste binnentemperatuur hebt bereikt. We raden je aan om de draagbare Solo Stove-infraroodthermometer te gebruiken in combinatie met de Solo Stove Pizza Oven
- Draai de gasbranderknop en het kraantje van de gasfles volledig dicht na gebruik.
- Het product wordt heet tijdens gebruik en blijft daarna nog enige tijd heet. Laat het volledig afkoelen voordat je het hanteert.
- Maak de brandergaten schoon met een pijpenrager voor intensief gebruik.

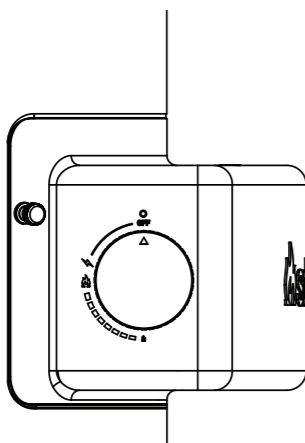

GEBRUIKSAANWIJZING VOOR DE LUCIFERHOUDER

Er wordt een luciferhouder meegeleverd die kan worden gebruikt in plaats van de zelfontsteker van de brander. Wees uiterst voorzichtig bij het gebruik van de luciferhouder.

1. De luciferhouder moet bij gebruik volledig worden uitgeschoven. Je kunt de houder uitschuiven door de twee uiteinden van de luciferhouder uit elkaar te trekken.
2. Houten lucifers werken het beste. Steek de lucifer aan en plaats deze in het spiraalvormige uiteinde van de luciferhouder zoals afgebeeld. De lucifer moet zo worden geplaatst dat deze tussen de spiraalvormige lagen vastzit en weg wijst van de luciferhouder
3. Draai de gasbranderknop voor - open.
4. Steek de brandende lucifer met de uitgeschoven luciferhouder in de Pizza Oven tot de lucifer zich boven de branderbuis bevindt. De buis zou nu moeten gaan branden.
5. Laat het gas NIET langer dan 5 seconden openstaan voordat je de luciferhouder in de Pizza Oven plaatst. De buis moet direct gaan branden
6. Als er meer dan 5 seconden verstrijken tussen het moment dat je de gasbranderknop voor 3/4 opendraait en je de lucifer boven de gasbranderslang houdt, draai je de gasbranderknop onmiddellijk terug dicht en wacht je 5 minuten voordat je het opnieuw probeert.

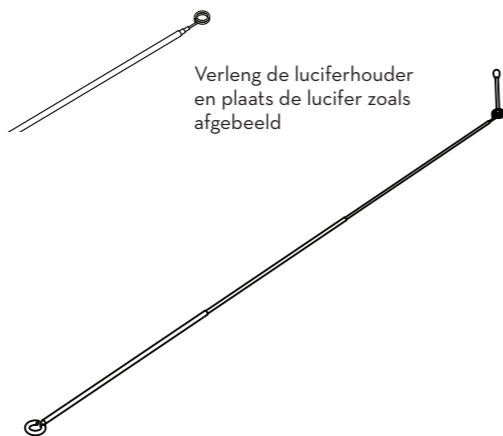

	WAARSCHUWING! Gebruik de deur aan de voorzijde NIET wanneer je de gasbrander gebruikt, dit kan leiden tot ernstig letsel, koolmonoxidevergiftiging of een explosie
	WAARSCHUWING! Gebruik het product NIET in winderige omstandigheden. De vlam kan worden uitgeblazen, waardoor propaan gas zich kan ophopen en het risico op een explosie of brand ontstaat

GEBRUIKS- EN ONDERHOUDSRICHTLIJNEN

- Controleer tijdens het gebruik regelmatig de conditie van de vlammen. Als op enig moment de vlam dooft, draai je de gasbrander uit en vervolgens het kraantje van de gasfles dicht. Wacht dan ten minste 5 minuten voordat je probeert de brander weer aan te steken of de fles te verwisselen.
- De behuizing van de Gasbrander is gemaakt van roestvrij staal. Roestvrij staal is een sterk en corrosiebestendig metaal dat na verloop van tijd langzaam verkleurt en patina krijgt. Dit is normaal en mag niet worden opgevat als een defect. Dit proces wordt versneld door warmte, waardoor verschillende delen van de gasbrander andere tekenen van patina of verkleuring zullen vertonen. Deze verkleuring zit zowel op als in het oppervlak van het staal en kan er dus niet volledig afgepoetst worden. Gebruik geen schurende reinigingsmiddelen of schuursponsjes om de gasbrander of de oven te reinigen, anders kunnen er krassen ontstaan op het roestvrijstalen oppervlak. Vuil kan worden verwijderd met warm zeepwater dat op een schone, pluisvrije handdoek wordt aangebracht. Poets met de richting van de korrel mee.
- Zorg dat de ontstekingspen van de gasbrander, die uit de behuizing boven de linkerkant van de branderbuis steekt, niet beschadigd raakt. Als deze pen beschadigd of verbogen raakt, wordt het aansteken van de Gasbrander bemoeilijkt.
- Breng geen vette voedingsmiddelen of oliën rechtstreeks op de pizzasteen aan. De pizzasteen is poreus en na verloop van tijd zal er door gebruik een natuurlijke ophoping ontstaan. Vette voedingsmiddelen of oliën versnellen dit proces, waardoor er een onaangename geur of ongebruikelijke rook uit

de Pizza Oven kan komen en er mogelijk brand kan ontstaan. In het geval van brand draai je de gasbranderknop en het kraantje van de gasfles onmiddellijk dicht tot het vuur is gedoofd. Bel de brandweer als de vlammen niet kunnen worden gedoofd. Gebruik GEEN water om vuur te blussen dat wordt veroorzaakt door vette voedingsmiddelen of oliën, anders kan het vuur zich verspreiden.

ONDERHOUD

- Houd de ruimte van het product schoon en vrij van vuil en brandbaar materiaal
- Houd de openingen van de Gasbrander en de ventilatieopeningen vrij
- Controleer regelmatig de vlammen tijdens gebruik.
- Controleer de binnenkant van de brander op insecten en vuil.
- Zet de gasbrander niet rechtstreeks op de grond en bewaar hem niet buiten.
- Alle reiniging en onderhoud moeten worden uitgevoerd wanneer het product is afgekoeld en de brandstofvoer van de gasfles is UITGESCHAKELD.



Pizzaovn, gassbrenner, tilbehør
Brukerhåndbok

⚠ Må leses før bruk. Hvis dette ikke gjøres, kan det føre til alvorlig personskade eller død.

Vor Gebrauch unbedingt lesen. Andernfalls sind schwere Verletzungen oder Todesfälle möglich. **HIER SCANNEN.**

À lire absolument avant toute utilisation. Le non-respect de cette consigne peut entraîner des blessures graves, voire mortelles. **SCANNER ICI.**

Leer antes de usar. El no hacerlo puede resultar en lesiones graves o muerte. **ESCANEE AQUÍ.**

Lezen voor gebruik. Het nalaten hiervan kan leiden tot serieuze verwondingen of de dood. **SCAN HIER.**

Da leggere prima dell'uso. In caso contrario, possono verificarsi lesioni gravi o morte. **SCANSIONA QUI.**



SKANN HER



2531-22

PIN-kode: 2531DN-0070

SIKKERHET / JURIDISK ANSVARFRASKRIVELSE

Les og følg alle advarsler og instruksjoner før du monterer og bruker innretningen. Følg alle advarsler og instruksjoner når du bruker denne innretningen. Ta vare på denne håndboken for fremtidig referanse. Hvis disse instruksjonene ikke følges, kan det føre til brann, eksplosjon eller brannfare som kan forårsake skade på eiendom, personskade eller død. Solo Stove påtar seg ikke noe ansvar, verken juridisk eller på annen måte, for tilfældige skader eller følgeskader på eiendom eller personer som følge av feilaktig bruk av dette produktet. Solo Stove skal ikke under noen omstendigheter være ansvarlig for spesielle, indirekte skader, følgeskader eller andre skader av noe slag som overstiger den opprinnelige kjøpesummen.

Denne innretningen er ikke utformet for kommersiell bruk.

⚠ FARE

Hvis du lukter gass:

- Steng av propantankens gassventil
- Steng av gassbrennerens kontrollknott
- Slukk alle åpne flammer – ikke bruk elektriske innretninger
- Hvis lukten fortsetter, må du holde deg unna innretningen og kontakte brannmyndigheten eller gassleverandøren umiddelbart
- Ventiler området
- Kontroller for lekkasjer som beskrevet i denne håndboken

Hvis disse instruksjonene ikke følges, kan det føre til brann, eksplosjon eller brannfare som kan forårsake skade på eiendom, personskade eller død.

⚠ FARE

- Bruk aldri denne innretningen uten tilsyn
- Hvis det skulle oppstå brann, må du holde deg unna innretningen og ringe brannvesenet umiddelbart. Ikke forsøk å slukke en olje- eller fettbrann med vann.

Hvis disse instruksjonene ikke følges, kan det føre til brann, eksplosjon eller brannfare som kan forårsake skade på eiendom, personskade eller død.

⚠ WARNING



ADVARSEL OM KARBONMONOKSID

Denne innretningen kan generere karbonmonoksid, som ikke lukter noe. Hvis du bruker den i et innelukket rom, kan det føre til at du dør.

Bruk ALDRI denne innretningen i et innelukket rom, som en campingvogn, et telt, en bil eller et hus.

- **KUN TIL UTENDØRS BRUK.** Forbrenningsbiprodukter fra bruk av denne enheten inneholder karbonmonoksid, en luktfri gass som kan drepe. IKKE bruk enheten i en bygning, garasje eller et lukket område. Denne innretningen må brukes utendørs i et godt ventilert område.
- Inspiser/lekkasjetest alle gasskoblinger før bruk og ved hvert gassylinderbytte. Bruk en løsning bestående av 1 del flytende oppvaskmiddel og 1 del vann til å belegge og inspiser alle beslag for lekkasjer. Små bobler eller strømmer i løsningen er noen av indikasjonene på at en lekkasje er til stede. Hvis det oppdages en lekkasje, skrur du av alle gassventiler og venter 10 minutter. Stram til igjen alle beslag og gjenta prosessen.
- Kontroller slangene for slitasje, kutt, sprekker og andre tegn på skade ofte og ved hver gangs bruk. Hvis en skadet slange oppdages, kontakter du Solo Stove-kundestøtten på 817-900-2664 for reservedeler.
- IKKE oppbevar eller bruk brannfarlige materialer, væsker eller gassylindere som ikke er direkte koblet til denne innretningen, nærmere enn 8 m fra denne innretningen.
- Bruk ALDRI åpen ild for å se etter lekkasjer. Når du ser etter lekkasjer, må du sørge for at det ikke er åpne flammer, motorer med åpen ramme, sveiseapparater eller andre potensielle kilder til gnister eller antennelse nærmere enn 8 m fra gassbrenneren.
- IKKE forsøk å modifisere eller utføre service på innretningen (ventilmontering, tenner, brenner eller andre deler av gassbrennertilbehøret). Hvis du gjør det, kan det forårsake kroppsskade og/eller skade på eiendom eller brann.
- IKKE prøv å rense brenneren eller åpningen med skarpe gjenstander.
- IKKE senk ned brennerenheten i vann eller spray rengjøringsmidler direkte på enheten. Spray alltid på rent, lofritt tørkepapir først når du skal rengjøre enheten.
- IKKE bruk med andre brenslers enn propan eller regulator som spesifisert etter trykk og region. Regulatorslangen må være koblet til innretningen på riktig måte. En skrunøkkel må brukes til å stramme til mutteren på tilkoblingsgjengen. Maksimal vekt for propansylinder er 15 kg.

- Gassbrennerenheten er kun utformet for bruk med Solo Stove-pizzaovn. IKKE bruk på noen annen måte enn illustrert i denne bruksanvisningen.
- IKKE bruk denne innretningen i eller på en båt eller bil.
- IKKE berør utvendige overflater mens enheten er i bruk. Utvendige overflater kan være varme. Bruk varmebestandige hansker.
- IKKE bruk på plastbord eller bærbare bord som ikke er utformet for å brukes med matlagingsinnretninger. IKKE bruk på bord med bedekning av noe slag, inkludert bordduker av plast og stoff. Bruk kun på en jevn, stabil overflate eller på Solo Stove-pizzaovnstativet.
- Holdes unna små barn og kjæledyr.
- IKKE flytt innretningen mens den er i bruk. Hvis du bruker Solo Stove-pizzaovnstativet, må stativhjulene være låst under bruk.
- Når innretningen ikke er i bruk, må gassen slås av ved tilførselsylinderen.
- Oppbevaring av innretningen innendørs er bare tillatt hvis gasstilførselsylinderen kobles fra og fjernes fra innretningen. Sylindere MÅ oppbevares utendørs og utilgjengelig for barn og skal ikke oppbevares i en bygning, garasje, et annet lukket område eller i nærheten av andre brannfarlige damper eller væsker. Sylinderen må aldri oppbevares der temperaturen kan nå over 50 °C. Ikke oppbevar sylinderen i nærheten av ildflammer, pilotflammer eller andre antennelseskilder. IKKE RØYK.
- All håndtering og rengjøring må utføres når gassbrenneren er avkjølt til romtemperatur.
- IKKE forsøk å stramme til eller løsne beslag under drift.
- IKKE bruk andre brenslers i tillegg til propangass under drift.
- IKKE la gassbrenneren eller pizzaovnen utsettes for direkte regn eller snø.
- Unngå å plassere ekstremt kald eller frossen mat på pizzasteinen eller å sprøyte steinen med kalde væsker når den er varm. Skader på steinen kan forekomme.
- Vær forsiktig når du håndterer steinen. Steinen er skjør og kan knekke eller flise hvis den mistes ned på bakken eller utsettes for støt. Ikke bruk en skadet pizzastein. Hvis en erstatningsdel er nødvendig, bruker du kun originale Solo Stove-reservedeler. La alltid steinen avkjøles før håndtering.
- Bruk av alkohol, reseptbelagte legemidler eller ikke-reseptbelagte legemidler kan svekke evnen til å montere, inspiser eller betjene denne innretningen på riktig måte.
- IKKE bruk innretningen som en varmer.
- Innretningen må beskyttes mot direkte trekk og må posisjoneres vekk fra, eller beskyttes mot direkte inntrengning av sildrende vann (f.eks. regn)

PRODUKTINFORMASJON

Solo Brands Europe B.V. Geysendorfferweg 15, Unit DC2, 3088 GJ Rotterdam, The Nederland				
Innretningens navn	PI 12-PIZZAOVN			
Modell-/typenr.	PIZZAOVN 12, BRENNER			
Handelsnavn	Solo Brands Europe BV			
Total nominell varmetilførsel	4,4 kW (butan: 320 g/t, propan: 314 g/t)			
Serienr.				
Gasskategori	L ₃ (28-30/37)	L _{3B} (P30)	L _{3B} (P50)	L _{3B} (P37)
Injektorstørrelse	1,02 mm	1,02 mm	0,88 mm	0,96 mm
Gasstype	Butan	Propan	Butan, propan eller blandinger av disse	
Gasstrykk	28–30 mbar	37 mbar	28–30 mbar	50 mbar 37 mbar
Destinasjonsland	BE, FR, IT, IE, GB, GR, PT, CY, CZ, LT, CH, SI, LV, SK, TR	LU, NL, DK, FI, SE, CY, CZ, EE, LT, MT, SK, SI, BG, IS, NO, HR, RO, IT, HU, LV, BE, GB, FR	AT, CH, DE, SK	PL
Kun til utendørs bruk. Les instruksjonene før du bruker innretningen. ADVARSEL: Tilgjengelige deler kan være veldig varme. Små barn må holdes unna enheten.				
 2531-22 PIN-kode: 2531DN-0070				

Alle typer modifikasjoner, inkludert fjerning av merker og etiketter på brennerhuset, vil ugyldiggjøre innretningens samsvar med disse sertifiseringene.

⚠️ VIKTIGE RETNINGSLINJER FOR BRUK AV PROPANSYLINDER OG SIKKERHET

- Følg teknisk informasjon som angitt i brukerhåndboken for gassylinderen, og sjekk med den lokale gassleverandøren at du har en passende gassylinder for Di-pizzaovnen.
- Propangassylindersystemer må tilrettelegges for damputtrekking. Se lokale forskrifter og bestemmelser for gjeldende spesifikasjoner.
- Denne innretningen er kun egnet for bruk med lavtrykks butan- eller propangass eller LPG-blandinger, utstyrt med riktig lavtrykksregulator via en fleksibel slange.
- Bruk en egnet regulator som er sertifisert i henhold til BSEN 12864 eller EN 16129. Sørg for at regulatoren og slangen er i samsvar med lokale forskrifter. Bruk av feil regulator eller slange er utrygt. Sjekk alltid at du har de riktige elementene, før du bruker innretningen.
- Slangen som brukes, må samsvare med den relevante standarden for brukslandet. En slitt eller skadet slange må skiftes ut. Sørg for at slangen ikke er tilstoppet, knekt eller i kontakt med en annen del av innretningen enn ved tilkoblingen.
- Hvis trykktesting er påkrevd, må innretningen isoleres fra gasstilførselsystemet ved å lukke alle manuelle avstengingsventiler under trykktesting av gasstilførselsystemet ved testtrykk som er lik, eller mindre enn 1/2 psi (3,5 kPa)
- Ikke fyll propansylindere mer enn 80 % fulle.
- Når propansylindere ikke er i bruk, må de oppbevares utendørs og ikke utsettes for direkte sol, regn og snø.
- Gassylinderen må håndteres med forsiktighet. Hvis innretningen ikke er i bruk, må sylindere kobles fra.
- Sett støvhetten på propansylindere ventilutløp når sylindere ikke er i bruk. Bare støvhettypen som følger med sylinderventilen, skal installeres på sylinderventilutløpet. Andre typer hetter eller plugger kan føre til lekkasje eller skade.
- Ikke oppbevar propansylindere nærmere enn 8 m fra åpen ild eller gnister

⚠️ FORSIKTIG

- IKKE oppbevar en ekstra LP-gassylinder under eller i nærheten av denne innretningen
- Fyll ALDRI sylindere mer enn 80 % full, og
- Hvis instruksjonene i (1) og (2) ikke følges eksakt, kan det oppstå brann som forårsaker død eller alvorlig personskade.

⚠️ ADVARSEL

- Minimumsavstanden mellom innretningen og sylindere er 31 cm (12 tommer). Minimumsklaringen fra sidene og baksiden av innretningen til veggen er 92 cm (36 tommer). Slangelengden skal ikke overstige 1,5 m (1,2 m i Finland). Skal ikke brukes under overliggende konstruksjoner. Hvis disse instruksjonene ikke følges, kan det føre til at propansylindere overopphetes og ventilerer propangass. Denne kan antennes og forårsake alvorlige personskader eller skader på eiendom.
- Sylindere må posisjoneres slik at den ikke utgjør snubelfare. Dette kan forårsake skade på propansylindere, brenseltilførselslangen og/eller trekke pizzaovnen av bordet, noe som kan føre til alvorlige personskader eller skader på eiendom. Utvis ekstrem forsiktighet rundt pizzaovnen, gassbrennerens brenselslange og propansylindere når enheten er i bruk. Hold barn og kjæledyr unna til enhver tid.

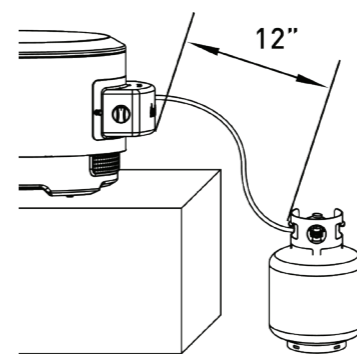

BEFORE YOU BEGIN



Scan for easy 3D instructions

Download the BILT app before you begin





INSTALLASJON

⚠️ ADVARSEL På tross av alle mulige bestrebelse i produksjonsprosessen for å fjerne skarpe kanter må du håndtere alle komponenter med forsiktighet for å unngå utilsiktet personskade

Ingen verktøy kreves for montering.

Sørg for at all plastbeskyttelse er fjernet før montering.

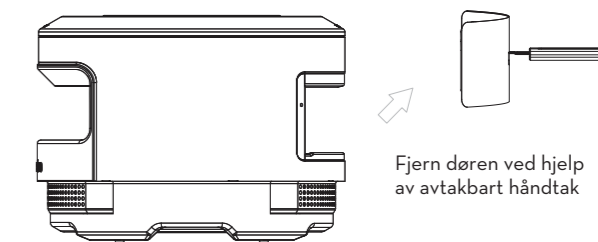
Trinn 1 – Fjern tilgangsdøren for vedbrenning, brenselristen og askepannen



Fjern døren ved hjelp av avtakbart håndtak

- Rengjør askepannen før du installerer gassbrenneren.
- Inspiser gassbrenneren grundig for skader før installasjon.
- Fjern tommeskruene fra oppbevaringsstedet nær slangekoblingen og legg dem til side.

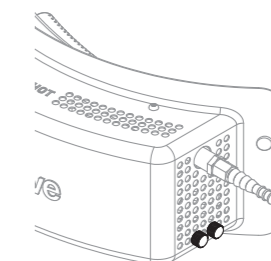

Trinn 2 – Fest brenneren til ovnen med tomme skruer (stram til kun for hånd)

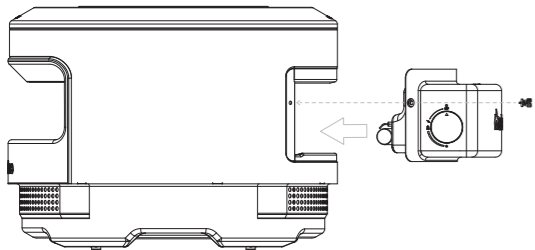

- Installer brenneren i enhetshuset som vist på illustrasjonen. Unngå å berøre brenneren eller tennerstaven.
- Innrett og stram til gassbrennerens tomme skruer til tilsvarende gjengeplasseringer i pizzaovnen. Stram til kun for hånd.
- Inspiser for å sikre at brenneren er riktig plassert i pizzaovnen. Det skal ikke være noen synlige gap, og gassbrenneren skal ikke kunne bevege seg.

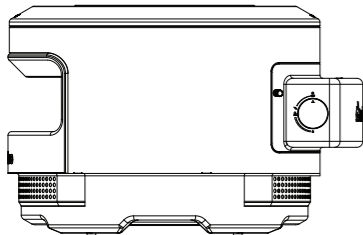

Fullført montering

Trinn 3 – Installer slangeledning (hvis påkrevd)

- Regulatorer og slangetilkoblinger vil variere avhengig av din region.
- Hvis Pi 12-pizzaovnen har en vanlig slange med en slangeklemme, følger du **Trinn 3a**
- Hvis Pi 12-pizzaovnen har en gjenget hunnslangeende, følger du **Trinn 3b**

Trinn 3a – Stram til med passende skrutrekker

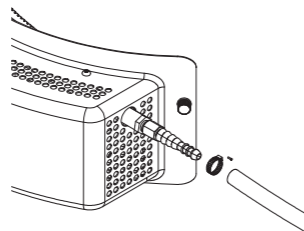

Trinn 3b – Stram til med passende skrutrekker

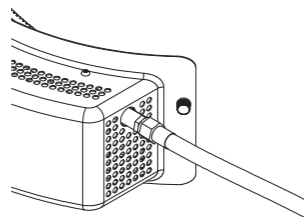

Trinn 4 – Fest gassbrennerens brenselsslange til propansylinderen

- Regulatorer varierer avhengig av region
- Inspiser regulatortilkoblingen og propansylindertilkoblingen for skitt, rusk eller skader. IKKE INSTALLER hvis det oppdages skader.
- Juster regulatorkoblingen med sylinderveslaget og stram til på plass for hånd. IKKE overstram eller bruk verktøy for å stramme til. Dette kan skade komponenter og føre til potensielle gasslekkasjer.
- Test alle koblinger for lekkasjer.
- Hold brenseltilførselslangen unna alle oppvarmede overflater. Minimumsavstanden mellom brenselsslange og gassbrenneren eller pizzaovnen er 80 mm.

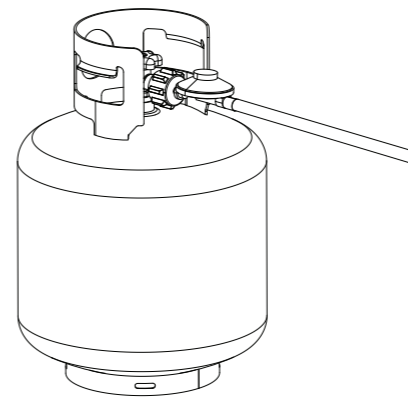

Trinn 5 – Tenning og bruk

- Sørg for at gassbrennerknotten er fullstendig i Av-posisjonen
- Vri propansylinderventilen til På-posisjonen
- Hvis du vil tenne gassbrenneren, presser du inn gassbrennerknotten og vrir mot klokken til du hører et «klikk». Inspiser brenneren visuelt gjennom frontdøråpningen for å bekrefte om flammen er tent
- Hvis flammen ikke tennes, vrir du knotten til Av-posisjonen og venter 5 minutter. Gjenta tenningsprosessen
- Når brenneren er tent, bekrefter du at flammen er jevnt fordelt, gjennom brenneråpningene.
- Flammen skal være blåaktig i bunnen med gule spisser.
- La ovnen varmes opp i 15 minutter ved 100 %.
- Ved førstegangs bruk lar du ovnen brenne i ytterligere 30 minutter for å sikre at eventuelle rester av fabrikkbelegg fjernes.
- Juster knotten med eller mot klokken til du finner ønsket innvendig temperatur. Et håndholdt Solo Stove IR-termometer anbefales når du bruker Solo Stove-pizzaovnen
- Slå av gassbrennerknotten og propansylinderventilen helt etter bruk.
- Innretningen vil være varm under og etter bruk. La den avkjøles helt før du prøver å håndtere den.
- Rengjør brennerhullene med en kraftig piperenser

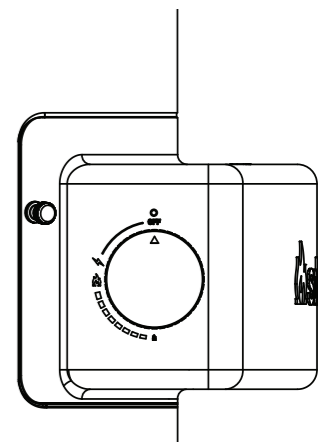



BRUKSANVISNING FOR FYRSTIKKHOLDER

Det følger med en fyrstikkholder som kan brukes i stedet for brennerens selvtenningsfunksjon. Utvis EKSTREM forsiktighet når du bruker fyrstikkholderen.

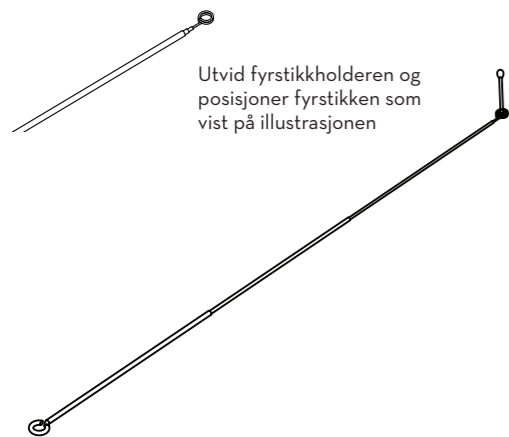
1. Fyrstikkholderen må utvides til full lengde når den brukes. Den utvides ved å trekke de to endene av fyrstikkholderen vekk fra hverandre.
2. Trefyrstikker fungerer best. Tenn fyrstikken og posisjoner den i spiralenden av fyrstikkholderen som vist på illustrasjonen. Fyrstikken må posisjoneres slik at den forbindes mellom spirallagene og peker bort fra fyrstikkholderen.
3. Vri gassbrennerknotten til --posisjonen.
4. Med fyrstikkholderen utvidet setter du den tente fyrstikken inn i pizzaovnen til den er over brennerørret. Røret skal lyse.
5. IKKE la gassen flyte i mer enn 5 sekunder før du setter fyrstikkholderen inn i pizzaovnen. Røret skal tennes umiddelbart
6. Hvis det går mer enn 5 sekunder mellom tidspunktet der gassbrennerknotten dreies til 3/4-posisjonen og fyrstikken posisjoneres over gassbrennerørret, må du umiddelbart slå av gassbrennerknotten og vente 5 minutter før du prøver igjen.



	ADVARSEL! IKKE bruk en frontdør når du bruker gassbrenneren. Det kan oppstå alvorlig personskade, karbonmonoksidforgiftning eller eksplosjon
	ADVARSEL! MÅ IKKE brukes under vindfulle forhold. Det kan oppstå flammeutblåsning, noe som kan føre til opphoping av propangass og fare for eksplosjon eller brann

RETNINGSLINJER FOR BETJENING OG PLEIE

- Under bruk må du rutinemessig kontrollere tilstanden til flammen. Hvis flammen slukker på et hvilket som helst tidspunkt, slår du av gassbrennerknotten og slår deretter av propansylinderventilen. Deretter venter du minst 5 minutter før du prøver å tenne på nytt eller skifte ut propansylinderen.
- Gassbrennerhuset er av rustfritt stål. Rustfritt stål er et sterkt og korrosjonsbestandig stål som sakte vil misfarges og patinere over tid. Dette er normalt og skal ikke tolkes som en defekt. Denne prosessen fremskyndes av varme. Dette er grunnen til at forskjellige områder av gassbrenneren kan patinere eller misfarges annerledes enn andre. Denne misfargingen er både på og i stålets overflate, så det er ikke noe som kan renses helt av. Ikke prøv å bruke slipende rengjøringsmidler eller puter til å rengjøre gassbrenneren eller ovnen, da disse kan ripe opp overflaten i rustfritt stål. Smuss og rusk kan renses av med varmt såpevann på rent, lofritt tørkepapir. Rengjøring må utføres i retning av det børstede kornmønsteret.
- Det må utvises forsiktighet for å unngå skader på gassbrennerens tennpinne, som stikker ut av huset over venstre side av brennerørret. Hvis denne pinnen er skadet eller bøyd, vil det påvirke gassbrennerens evne til å tenne.
- Pass på at det ikke settes fettholdige matvarer eller oljer direkte på pizzasteinen. Pizzasteinen er porøs, og det vil over tid naturlig danne seg opphoping på grunn av bruk. Fettholdige matvarer eller oljer fremskynder dette, kan forårsake lukt eller uvanlig røyk fra pizzaovnen, og muligens føre til brann. Hvis det oppstår brann, slår du umiddelbart av gassbrennerknotten og propansylinderventilen til brannen er slukket. Ring brannvesenet hvis flammene ikke lar seg slukke. IKKE bruk vann til å slukke branner forårsaket av fettholdige matvarer eller oljer, da det kan føre til at brannen sprer seg.

VEDLIKEHOLD OG PLEIE

- Hold innretningsområdet rent og fritt for rusk og brennbare materialer
- Hold gassbrenneråpninger og ventilasjonssteder frie for hindringer
- Kontroller flammen ofte under bruk.
- Inspiser de indre områdene av brenneren for å sikre at de er frie for insekter og rusk.
- Ikke sett eller oppbevar gassbrenneren direkte på bakken og ikke oppbevar den utendørs.
- All rengjøring og vedlikehold skal utføres når innretningen er avkjølt og med brenseltilførselen slått AV ved gassylinderen.

Português (PT)



Acessório de Queimador a Gás para Forno de Pizza Manual de instruções

 **Lê antes da utilização. Se não o fizeres, podem ocorrer ferimentos graves ou morte.**

Vor Gebrauch unbedingt lesen. Andernfalls sind schwere Verletzungen oder Todesfälle möglich. **HIER SCANNEN.**

À lire absolument avant toute utilisation. Le non-respect de cette consigne peut entraîner des blessures graves, voire mortelles. **SCANNER ICI.**

Leer antes de usar. El no hacerlo puede resultar en lesiones graves o muerte. **ESCANEE AQUÍ.**

Lezen voor gebruik. Het nalaten hiervan kan leiden tot serieuze verwondingen of de dood. **SCAN HIER.**

Da leggere prima dell'uso. In caso contrario, possono verificarsi lesioni gravi o morte. **SCANSIONA QUI.**

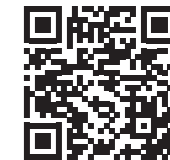

DIGITALIZAR AQUI



2531-22

Código pin: 2531DN-0070

ISENÇÃO DE RESPONSABILIDADE/AVISO DE SEGURANÇA

Lê e segue todos os avisos e instruções à risca antes de montares e utilizares o equipamento. Segue todos os avisos e instruções quando utilizares este equipamento. Guarda este manual para referência futura. O incumprimento destas instruções pode resultar em risco de incêndio, explosão ou queimaduras, o que pode causar danos materiais, ferimentos pessoais ou morte. A Solo Stove não aceita qualquer responsabilidade, legal ou de outro tipo, por danos incidentais ou consequenciais a propriedade ou pessoas, resultantes da utilização indevida deste produto. A Solo Stove não será, em nenhuma circunstância, responsável por quaisquer danos especiais, indiretos, consequenciais ou de qualquer outra natureza que ultrapassem o preço de compra original.

Este equipamento não foi concebido para utilização comercial.

 PERIGO
Se te cheirar a gás:
<ul style="list-style-type: none">Desliga a válvula de gás da botija de propanoDesliga o botão de controlo do queimador de gásApaga qualquer chama viva; não operes nenhum aparelho elétricoSe o odor persistir, mantém-te longe do equipamento e entra em contacto imediatamente com os bombeiros ou o fornecedor de gásVentila a áreaVerifica se há fugas conforme detalhado neste manual
O incumprimento destas instruções pode resultar em risco de incêndio, explosão ou queimaduras, o que pode causar danos materiais, ferimentos pessoais ou morte.

 PERIGO
<ul style="list-style-type: none">Nunca deixes este equipamento em funcionamento sem supervisãoSe ocorrer um incêndio, mantém-te longe do equipamento e liga imediatamente aos bombeiros. Não tentes apagar um incêndio de óleo ou gordura com água.
O incumprimento destas instruções pode resultar em risco de incêndio, explosão ou queimaduras, o que pode causar danos materiais, ferimentos pessoais ou morte.



AVISO DE MONÓXIDO DE CARBONO

Este equipamento pode produzir monóxido de carbono, um gás que não tem odor. A utilização num espaço fechado pode provocar a morte.

NUNCA utilizes este equipamento em espaços fechados como caravanas, tendas, carros ou casas.

- APENAS PARA UTILIZAÇÃO NO EXTERIOR.** Os subprodutos da combustão resultantes da utilização deste equipamento contêm monóxido de carbono, um gás sem odor que pode matar. NÃO utilizes dentro de um edifício, garagem ou área fechada. Este equipamento tem de ser utilizado ao ar livre, numa área bem ventilada.
- Inspecciona/verifica se existem fugas nas ligações de gás antes da utilização e em todas as trocas de botijas de gás. Utiliza uma solução com 1 parte de sabão líquido e 1 parte de água para revestir e inspecionar todos os acessórios, de modo a verificar se há fugas. A presença de pequenas bolhas ou fluxos na solução são alguns indicadores de que existe uma fuga. Se detetares uma fuga, desliga todas as válvulas de gás e aguarda 10 minutos. Volta a apertar todas as ligações e repete o processo.
- Inspecciona as mangueiras para verificar se existem abrasões, cortes, fissuras e outros sinais de danos, com frequência e em todas as utilizações. Se detetares danos numa mangueira, entra em contacto com o apoio ao cliente da Solo Stove através do número de telefone 817-900-2664 para obteres uma peça de substituição.
- NÃO armazenes nem utilizes materiais e líquidos inflamáveis, ou botijas de gás que não estejam diretamente ligadas a este equipamento, num raio de 7,6 m (25 pés) do equipamento.
- NUNCA utilizes uma chama viva para verificar se há fugas. Ao verificar se há fugas, certifica-te de que não há chamas vivas, motores de estrutura aberta, soldadores ou outras potenciais fontes de faíscas ou ignição num raio de até 7,6 m (25 pés) do queimador a gás.
- NÃO tentes modificar ou reparar o equipamento (conjunto de válvulas, ignição, queimador ou outras peças do acessório de queimador a gás). Tal pode resultar em danos corporais e/ou danos materiais ou incêndio.
- NÃO tentes limpar o queimador ou orifício com objetos afiados.
- NÃO mergulhes o conjunto de queimador em água nem apliques produtos de limpeza em spray diretamente na unidade. Para limpares a unidade, pulveriza sempre os produtos de limpeza numa toalha limpa e sem borboto.
- NÃO utilizes outros combustíveis que não sejam gás propano, e não utilizes reguladores que não estejam em conformidade com as especificações de pressão e região. A mangueira do regulador tem de ser ligada corretamente ao equipamento. Tens de utilizar uma chave de boca para apertar a porca na rosca da ligação. O peso máximo da botija de propano é de 15 kg.

- O conjunto de queimador a gás só foi concebido para utilização no Forno de Pizza Solo Stove. NÃO o utilizes de qualquer outra forma que não esteja ilustrada nestas instruções.
- NÃO utilizes este equipamento num barco ou numa autocaravana.
- NÃO toques nas superfícies exteriores enquanto estiver em utilização. As superfícies exteriores podem estar quentes. Usa luvas resistentes ao calor.
- NÃO utilizes em mesas de plástico ou mesas portáteis que não foram concebidas para acomodar equipamentos de cozinha. NÃO utilizes em mesas com coberturas de qualquer tipo, incluindo toalhas de plástico e de tecido. Utiliza apenas em superfícies planas e estáveis ou no Suporte de Forno de Pizza da Solo Stove.
- Mantém o equipamento fora do alcance de crianças pequenas e animais de estimação.
- NÃO movas o equipamento enquanto estiver em utilização. Se estiveres a utilizar o Suporte de Forno de Pizza da Solo Stove, tens de travar as rodas do suporte durante a utilização.
- Quando o equipamento não estiver em utilização, tens de desligar o gás na botija de abastecimento.
- Só podes armazenar o equipamento num espaço interior quando a botija de abastecimento de gás estiver desligada e for removida do equipamento. As botijas TÊM de ser armazenadas ao ar livre e fora do alcance de crianças, e não devem ser armazenadas em edifícios, garagens, qualquer outra área fechada ou nas proximidades de outros vapores ou líquidos inflamáveis. A botija nunca pode ser armazenada em locais onde as temperaturas possam atingir mais de 50 °C. Não armazenes a botija perto de chamas, luzes piloto ou outras fontes de ignição. NÃO FUMES PERTO DAS BOTIJAS.
- Só deves manusear e limpar o queimador a gás depois de ter arrefecido até à temperatura ambiente.
- NÃO tentes apertar ou desapertar as ligações durante o funcionamento.
- NÃO utilizes quaisquer outros combustíveis além do gás propano durante o funcionamento.
- NÃO exponhas o Queimador a Gás ou o Forno de Pizza a chuva ou neve direta.
- Evita colocar alimentos extremamente frios ou congelados sobre a pedra de pizza, ou pulverizar a pedra com líquidos frios quando está quente. A pedra pode ser danificada.
- Tem cuidado ao manusear a pedra. A pedra é frágil e pode partir ou lascar se cair ou bater. Não utilizes uma pedra de pizza danificada. Se precisares de uma pedra de substituição, utiliza apenas uma genuína da Solo Stove. Deixa sempre a pedra arrefecer antes de a manuseares
- O consumo de bebidas alcoólicas, medicamentos sujeitos a receita médica ou medicamentos não sujeitos a receita médica pode prejudicar

a capacidade de montar, inspecionar ou operar corretamente este equipamento.

- NÃO utilizes o equipamento como aquecedor.
- O equipamento deve ser protegido de correntes de ar diretas e tem de ser posicionado de forma a estar protegido contra a infiltração direta de quaisquer gotas de água (por exemplo, chuva)

INFORMAÇÕES DO PRODUTO

Solo Brands Europe B.V. Geysendorfferweg 15, Unit DC2, 3088 GJ Rotterdam, The Netherlands					
Nome do equipamento	FORNO DE PIZA PI 12				
N.º do Modelo/Tipo	PIZZA OVEN-12-BURNER				
Nome comercial	Solo Brands Europe BV				
Entrada de calor nominal total	4,4 kW (Butano: 320 g/h, Propano: 314 g/h)				
N.º de série					
Categoria de gás	I _{3+28-30/37}	I _{3B(P30)}	I _{3B(P50)}	I _{3B(P37)}	
Tamanho do injetor	1,02 mm	1,02 mm	0,88 mm	0,96 mm	
Tipo de gás	Butano	Propano	Butano, propano ou respetivas misturas		
Pressão de gás	28-30 mbar	37 mbar	28-30 mbar	50 mbar	37 mbar
Países de destino	BE, FR, IT, IE, GB, GR, PT, CY, CZ, LT, CH, SI, LV, SK, TR		LU, NL, DK, FI, SE, CY, CZ, EE, LT, MT, SK, SI, BG, IS, NO, HR, RO, IT, HU, LV, BE, GB, FR	AT, CH, DE, SK	PL
Utiliza apenas ao ar livre. Lê as instruções antes de utilizares o equipamento. AVISO: as partes acessíveis podem estar muito quentes. Mantém-nas longe do alcance de crianças pequenas.					
 2531-22 Código pini: 2531DN-0070					

Modificações de qualquer tipo, incluindo a remoção de etiquetas e rótulos da estrutura do queimador, anularão a conformidade do dispositivo com estas certificações.

⚠ DIRETRIZES IMPORTANTES DE SEGURANÇA E UTILIZAÇÃO DE BOTIJAS DE PROPANO

- Segue as informações técnicas indicadas no manual de instruções da botija de gás e verifica se o teu fornecedor de gás local tem botijas de gás adequadas para o Forno de Pizza Pi.
- Os sistemas de botijas de gás propano têm de ser configurados para a remoção de vapores. Consulta os códigos e regulamentos locais para obteres as especificações aplicáveis.
- Este equipamento só é adequado para utilização com gás butano ou propano a baixa pressão, ou misturas de GPL equipadas com o regulador de baixa pressão apropriado através de uma mangueira flexível.
- Utiliza um regulador adequado com a certificação BSEN 12864 ou EN 16129. Certifica-te de que o regulador e a mangueira estão em conformidade com a lei local. A utilização de reguladores ou mangueiras incorretas não é segura; verifica sempre se tens os itens corretos antes de operares o equipamento.
- A mangueira utilizada tem de estar em conformidade com a norma relevante no país de utilização. Mangueiras gastas ou danificadas têm de ser substituídas. Certifica-te de que a mangueira não está obstruída, vincada ou em contacto com qualquer parte do equipamento que não seja a respetiva ligação.
- Se for preciso testar a pressão, o equipamento tem de ser isolado do sistema de fornecimento de gás, sendo assim necessário fechar todas as válvulas de desligamento manuais durante qualquer teste de pressão do sistema de abastecimento de gás na pressão de testagem igual ou inferior a 1/2 psi (3,5 kpa)
- Não enchas as botijas de propano a mais de 80%.
- Quando não estiverem em utilização, as botijas de propano devem ser armazenadas ao ar livre, sem exposição direta ao sol, chuva e neve.
- A botija de gás deve ser manuseada com cuidado. Se o equipamento não estiver a ser utilizado, a botija tem de ser desligada.
- Coloca a tampa contra poeiras na saída da válvula da botija de propano sempre que a botija não estiver em utilização. Instala apenas a tampa contra poeiras original, fornecida com a válvula da botija, na saída da válvula da botija. Outros tipos de tampas ou bujões podem causar fugas ou danos.
- Não armazenes botijas de propano num raio de 7,6 m (25 pés) de chamas vivas ou faíscas

⚠ CUIDADOS

1. NÃO guardes uma botija de GPL sobresselente por baixo ou perto deste equipamento;
2. NUNCA enchas as botijas de propano a mais de 80%; e
3. Se não seguirem rigorosamente as instruções em (1) e (2), pode ocorrer um incêndio causador de morte ou ferimentos graves.

⚠ AVISO

- A distância mínima entre o equipamento e a botija é de 31 cm (12 pol.). A distância mínima das laterais e traseira do equipamento a uma parede é de 92 cm (36 pol.). O comprimento da mangueira não deve exceder 1,5 m (1,2 m na Finlândia). Não utilizes em áreas com teto. O incumprimento destas instruções pode provocar o sobreaquecimento da botija de propano e a ventilação de gás propano, que pode inflamar-se e causar ferimentos pessoais graves ou danos materiais.
- As botijas têm de estar em locais que não representem risco de tropeçar. Caso contrário, podes danificar a botija de propano, a mangueira de abastecimento de gás e/ou puxar o forno de pizza para fora da mesa, o que pode causar ferimentos pessoais graves ou danos materiais. Sê extremamente cuidadoso perto do forno de pizza, da mangueira de combustível do queimador a gás e da botija de propano quando estiverem em utilização. Mantém as crianças e os animais de estimação longe em todos os momentos.

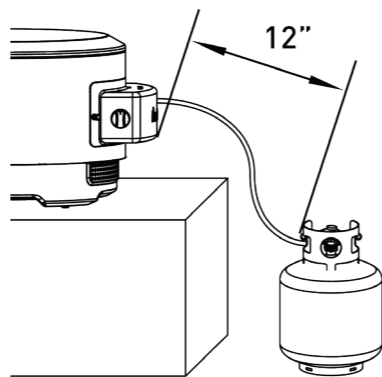

BEFORE YOU BEGIN

BILT

Scan for easy 3D instructions
Download the BILT app before you begin

Download on the App Store | GET IT ON Google Play

INSTALAÇÃO

⚠ AVISO Embora tenham sido feitos todos os esforços no processo de fabricação para remover quaisquer arestas afiadas, tens de manusear todos os componentes com cuidado para evitar ferimentos acidentais

Não precisas de ferramentas para a montagem.

Certifica-te de que a proteção plástica foi totalmente removida antes da montagem.

Passo 1 – Remove a porta de acesso do queimador a lenha, a grelha de combustível e o recipiente de cinzas

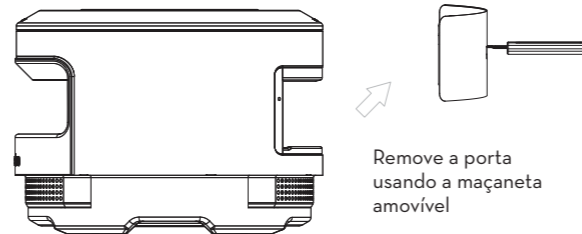

- Limpa o recipiente de cinzas antes de instalar o queimador a gás.
- Inspecciona rigorosamente o queimador a gás para verificar se existem danos antes da instalação.
- Remove os parafusos de aperto manual do local onde estão armazenados, perto da ligação da mangueira, e coloca-os de lado.

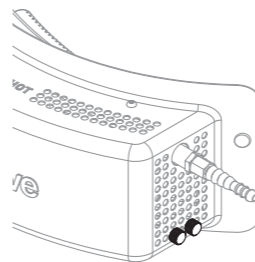

Passo 2 – Fixa o queimador ao forno com os parafusos de aperto manual (apenas aperto manual)

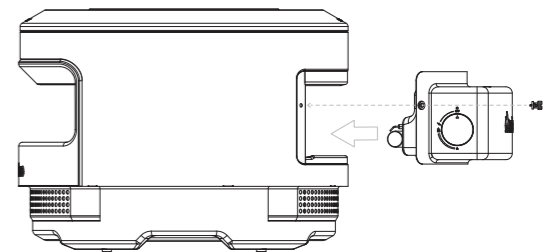

- Instala o queimador na estrutura, conforme apresentado. Evita tocar no queimador ou na barra de ignição.
- Alinha e aperta os parafusos de aperto manual do queimador a gás nos locais roscados correspondentes no forno de pizza. Apenas aperto manual.
- Inspecciona o queimador para verificar se está corretamente encaixado no forno de pizza. Não deve haver espaços visíveis e o queimador a gás não se deve mover.

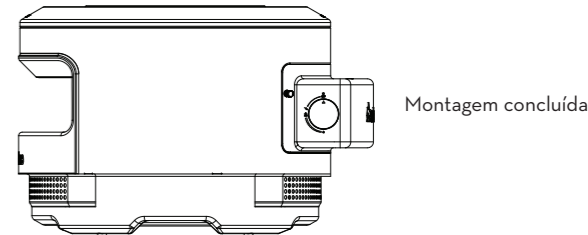

Montagem concluída

Passo 3 – Instala o tubo da mangueira (se necessário)

- Os reguladores e as ligações da mangueira variam consoante a região.
- Se o forno de piza Pi 12 tiver uma mangueira normal com abraçadeira de mangueira, segue o **Passo 3a**
- Se o forno de piza Pi 12 tiver uma mangueira com rosca fêmea, segue o **Passo 3b**

Passo 3a - Aperta com a chave de fendas adequada

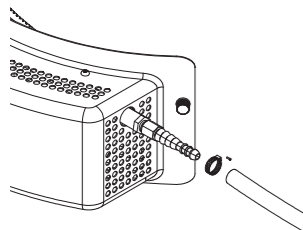

Passo 3b - aperta com a chave de fendas adequada

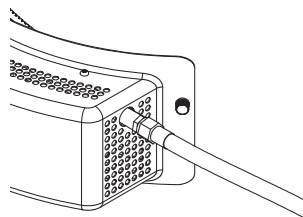

Passo 4 – Liga a mangueira de combustível do queimador a gás à botija de propano

- Os reguladores variam consoante a região
- Inspecciona a ligação do regulador e da botija de propano para verificar se existe sujidade, resíduos ou danos. Se detetares algum dano, NÃO FAÇAS A INSTALAÇÃO.
- Alinha a ligação do regulador com o encaixe da botija e aperta com a mão. NÃO apertes demasiado nem utilizes ferramentas para apertar. Isso pode danificar os componentes e originar possíveis fugas de gás.
- Testa todas as ligações para verificar se há fugas.
- Mantém a mangueira de abastecimento de combustível longe de qualquer superfície aquecida. A distância mínima entre a mangueira de combustível e o queimador a gás ou o forno de pizza é de 80 mm.

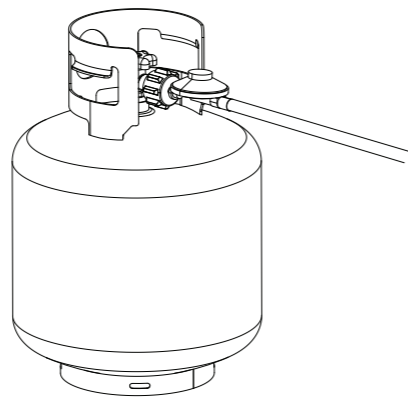

Passo 5 – Ignição e utilização

- Certifica-te de que o botão do queimador a gás está totalmente na posição "Off" (desligado)
- Roda a válvula da botija de propano para a posição "On" (ligado)
- Para acender o queimador a gás, prime o botão do queimador a gás e roda no sentido contrário ao dos ponteiros do relógio até ouvires um clique. Inspecciona visualmente o queimador através da abertura da porta da frente para confirmares que a chama está acesa
- Se a chama não acender, roda o botão para a posição "Off" e aguarda 5 minutos. Repete o processo de ignição
- Assim que o queimador estiver aceso, confirma que a chama está distribuída uniformemente pelas aberturas do queimador.
- A chama deve ser azulada na base e ter pontas amarelas.
- Deixa o forno aquecer durante 15 minutos a 100%.
- Na primeira utilização, deixa o forno a queimar durante mais 30 minutos para garantir que quaisquer revestimentos residuais de fábrica são removidos.
- Roda o botão no sentido dos ponteiros do relógio ou no sentido contrário ao dos ponteiros do relógio até chegares às temperaturas interiores desejadas. Recomendamos que utilizes um termómetro de infravermelhos portátil da Solo Stove durante a utilização do Forno de Pizza Solo Stove
- Desliga totalmente o botão do queimador a gás e a válvula da botija de propano após a utilização.
- O dispositivo estará quente durante e após a utilização. Deixa-o arrefecer completamente antes de o manuseares.
- Limpa os orifícios do queimador com um limpador de tubos resistente

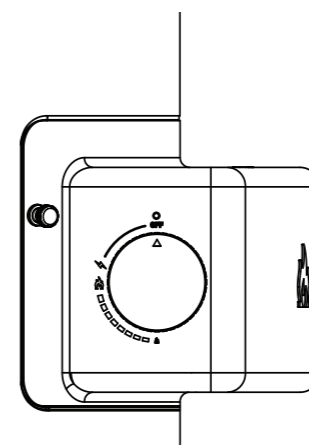

INSTRUÇÕES DE UTILIZAÇÃO DO SUPORTE DE FÓSFOROS

É fornecido um suporte de fósforos que podes usar em vez da função de autoignição do queimador. TEM extremo cuidado ao utilizar o suporte de fósforos.

1. O suporte de fósforos deve estar aberto ao máximo quando for utilizado. Para o abrires, puxa as duas extremidades em direção oposta.
2. Os fósforos de madeira funcionam melhor. Acende o fósforo e posiciona-o na extremidade espiral do suporte de fósforos, conforme ilustrado. O fósforo deve ser posicionado de modo que fique preso entre as camadas da espiral e a apontar para fora do suporte de fósforos
3. Roda o botão do queimador a gás para a posição .
4. Com o suporte de fósforos aberto, insere o fósforo aceso no forno de piza até ficar sobre o tubo do queimador. O tubo deve acender-se.
5. NÃO permitas que o gás fique aberto durante mais de 5 segundos antes de inserires o suporte de fósforos no forno de piza. O tubo deve acender-se imediatamente
6. Se passarem mais de 5 segundos entre rodar o botão do queimador a gás para a posição 3/4 e colocar o fósforo sobre o tubo de ignição do queimador a gás, desliga imediatamente o botão do queimador a gás e aguarda 5 minutos antes de tentares novamente.

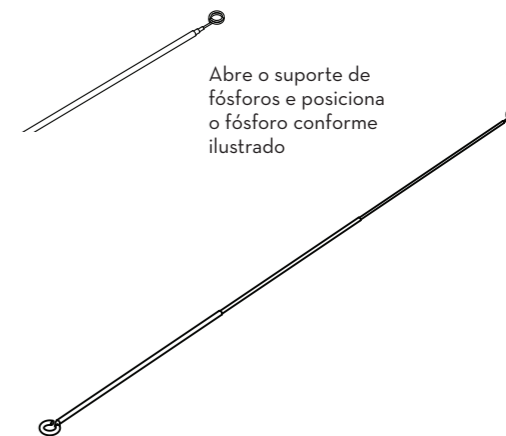

	AVISO! NÃO utilize uma porta frontal quando usares o queimador a gás. Podem ocorrer ferimentos graves, envenenamento por monóxido de carbono ou explosão
	AVISO! NÃO utilize o queimador em ventos fortes. A chama pode apagar-se, o que pode levar à acumulação de gás propano e ao risco de explosão ou incêndio

DIRETRIZES DE FUNCIONAMENTO E CUIDADOS

- Durante a utilização, verifica frequentemente o estado da chama. Se em algum momento a chama se apagar, desliga o botão do queimador a gás e, em seguida, a válvula da botija de propano, e aguarda, pelo menos, 5 minutos antes de tentares reacendê-lo ou trocar a botija de propano.
- A estrutura do queimador a gás é feita de aço inoxidável. O aço inoxidável é um aço forte e resistente à corrosão que irá descolorar lentamente e ganhar pátina ao longo do tempo. Este fenómeno é normal e não deve ser interpretado como um defeito. Este processo é acelerado pelo calor, e é por isso que diferentes áreas do queimador a gás podem ganhar pátina ou descolorar de forma diferente de outras. Esta descoloração ocorre por cima e por dentro da superfície de aço, portanto não é algo que se possa limpar completamente. Não tentes utilizar produtos de limpeza ou esfregões abrasivos para limpar o queimador a gás ou o forno, uma vez que podem arranhar a superfície de aço inoxidável. Podes limpar a sujidade e os resíduos com água morna e sabão numa toalha limpa e sem borboto. Deves limpar na direção do padrão escovado.
- Tem cuidado para não danificares o pino de ignição do queimador a gás, que está de fora da estrutura, acima do lado esquerdo do tubo do queimador. Se este pino for danificado ou dobrado, a capacidade de ignição do queimador a gás é afetada.
- Tem em atenção que não podes colocar alimentos gordurosos ou óleos diretamente na pedra de piza. A pedra de piza é porosa e, com o tempo, vai acumular gradualmente vestígios resultantes da utilização. Os alimentos gordurosos ou óleos vão acelerar este processo, podendo originar odores ou fumos incomuns no forno de piza e, possivelmente, causar um incêndio. Se ocorrer um incêndio, desliga imediatamente o botão do queimador a

gás e a válvula da botija de propano até que o incêndio se apague. Liga aos bombeiros se não conseguires apagar as chamas. NÃO utilizes água para apagar incêndios causados por alimentos gordurosos ou óleos, pois pode provocar a propagação do fogo.

MANUTENÇÃO E CUIDADOS

- Mantém a área onde tens o equipamento desobstruída e livre de resíduos e materiais inflamáveis
- Mantém as aberturas do queimador a gás e os locais de ventilação livres de obstruções
- Verifica frequentemente a chama durante a utilização.
- Inspecciona as áreas internas do queimador para garantir que estão livres de insetos e resíduos.
- Não montes nem armazenes o queimador a gás diretamente no solo, nem o armazenes ao ar livre.
- Toda a limpeza e manutenção deve ser realizada quando o equipamento estiver frio e com o abastecimento de combustível desligado na botija de gás.

Svenska (SV)



Gasbrännare för pizzaugn
Bruksanvisning

Måste läsas före användning. Annars finns det risk för allvarliga kroppsskador eller dödsfall.

Vor Gebrauch unbedingt lesen. Andernfalls sind schwere Verletzungen oder Todesfälle möglich. **HIER SCANNEN.**

À lire absolument avant toute utilisation. Le non-respect de cette consigne peut entraîner des blessures graves, voire mortelles. **SCANNER ICI.**

Leer antes de usar. El no hacerlo puede resultar en lesiones graves o muerte. **ESCANEE AQUÍ.**

Lezen voor gebruik. Het nalaten hiervan kan leiden tot serieuze verwondingen of de dood. **SCAN HIER.**

Da leggere prima dell'uso. In caso contrario, possono verificarsi lesioni gravi o morte. **SCANSIONA QUI.**



SKANNA HÄR



2531-22

PIN-kod: 2531DN-0070

SÄKERHETSRELATERAD/JURIDISK ANSVARSFRISKRIVNING

Läs och följ alla varningar och anvisningar innan du monterar och använder apparaten. Följ alla varningar och anvisningar när du använder apparaten. Spara denna bruksanvisning för framtida referens. Om dessa anvisningar inte följs kan det medföra risk för brand, explosion eller brännskador som kan orsaka skador på egendom, personskador eller dödsfall. Solo Stove tar inget ansvar, vare sig juridiskt eller på annat sätt, för indirekta skador eller följdskador på egendom eller person till följd av felaktig användning av denna produkt. Eventuell ersättning från Solo Stove för särskilda skador, indirekta skador, följdskador eller andra skador av något slag ska under inga omständigheter överstiga varans ursprungliga inköpspris.

Denna apparat är inte avsedd för kommersiellt bruk.

FARA

Om du känner gaslukt:

- Stäng propanflaskans gasventil
- Stäng av gasbrännarens kontrollvred
- Släck alla öppna lågor. Använd inga elektriska apparater.
- Om lukten inte försvinner ska du hålla dig borta från apparaten och omedelbart kontakta räddningstjänsten eller gasleverantören.
- Vädra ut området
- Kontrollera om det finns läckor enligt beskrivningen i denna bruksanvisning.

Om dessa anvisningar inte följs kan det medföra risk för brand, explosion eller brännskador som kan orsaka skador på egendom, personskador eller dödsfall.

FARA

- Lämna aldrig apparaten utan uppsikt under användning.
 - Om det skulle börja brinna ska du hålla dig borta från apparaten och omedelbart ringa brandkåren. Försök aldrig att släcka en brand som har orsakats av olja eller fett med vatten.
- Om dessa anvisningar inte följs kan det medföra risk för brand, explosion eller brännskador som kan orsaka skador på egendom, personskador eller dödsfall.



VARNING FÖR KOLMONOXID

Den här apparaten kan producera kolmonoxid som inte har någon lukt. Att använda den i ett slutet utrymme innebär livsfara.

Använd ALDRIG apparaten i ett slutet utrymme, till exempel husbil, tält, bil eller hus.

- **ENDAST FÖR UTMOMHUSBRUK.** Förbränningen som sker vid användning av den här apparaten genererar biprodukter som innehåller kolmonoxid, en luktfri gas som kan vara dödlig. Använd INTE apparaten inne i byggnader, garage eller slutna utrymmen. Apparaten måste användas utomhus på en väl ventilerad plats.
- Inspektera/läckagetesta alla gaskopplingar före användning och vid varje byte av gasflaska. Använd en lösning bestående av 1 del flytande diskmedel och 1 del vatten för att täcka och testa alla kopplingar för läckage. Små bubblor eller strömmar i lösningen tyder på att en läcka finns. Om en läcka upptäcks ska du stänga alla gasventiler och vänta i 10 minuter. Dra åt alla kopplingar igen och upprepa processen.
- Inspektera slangarna regelbundet och vid varje användning för att hitta tecken på slitage, snitt, sprickor eller andra tecken på skador. Om slangen är skadad kontaktar du Solo Stoves kundsupport på 817-900-2664 för att beställa en reservdel.
- Förvara eller använd INTE brännbara material, vätskor eller gasflaskor som inte är direkt anslutna till apparaten inom en radie på 7,5 m från apparaten.
- Använd ALDRIG en öppen låga för att kontrollera om det finns läckor. När du letar efter läckor ska du se till att det inte finns några öppna lågor, öppna motorer, svetsar eller andra potentiella gnist- eller antändningskällor inom 7,5 m från apparaten.
- Försök INTE att modifiera eller utföra service på apparaten (ventilenhet, tändare, brännare eller andra delar av tillbehöret). Det kan leda till personskador och/eller skada på egendom eller brand.
- Försök INTE att rengöra brännaren eller öppningen med vassa föremål.
- Sänk INTE ner brännaren i vatten och spraya inte rengöringsmedel direkt på enheten. Spraya alltid först på en ren, luddfri handduk när du rengör enheten.
- Använd INTE andra bränslen än propan eller en regulator som inte uppfyller specifikationerna för tryck och region. Regulatorslangen måste vara korrekt ansluten till apparaten. En skiftnyckel måste användas för att dra åt muttern på anslutningsgången. Maximal vikt för propanflaskan är 15 kg.

- Gasbrännaren är endast avsedd för användning med Solo Stove Pizza Oven. Använd den INTE på något annat sätt än vad som anges i denna bruksanvisning.
- Använd INTE apparaten i eller på en båt eller husbil.
- Vidrör INTE apparatens utsida under användning. Utsidan kan vara varm. Använd värmetåliga handskar.
- Använd INTE på plastbord eller bärbara bord som inte är avsedda för matlagingsapparater. Använd INTE på bord som är täckta av något, inklusive plast- och tygdukar. Använd endast på en plan och stabil yta eller på Solo Stove Pizza Oven Stand.
- Förvaras utom räckhåll för små barn och husdjur.
- Flytta INTE apparaten när den används. Om du använder Solo Stove Pizza Oven Stand måste hjulen vara låsta under användning.
- När apparaten inte används måste gasen stängas av vid flaskan.
- Förvaring av apparaten inomhus är endast tillåten om gasflaskan är bortkopplad och borttagen från apparaten. Flaskorna MÅSTE förvaras utomhus och utom räckhåll för barn och får inte förvaras i en byggnad, ett garage, något annat slutet utrymme eller i närheten av andra brännbara ängor eller vätskor. Flaskan får aldrig förvaras där temperaturen kan komma att överstiga 50 °C. Förvara inte flaskan i närheten av lågor, tändlågor eller andra antändningskällor. RÖK INTE.
- All hantering och rengöring bör utföras när gasbrännaren har svalnat till rumstemperatur.
- Försök INTE att dra åt eller lossa kopplingar under drift.
- Använd INTE andra bränslen än propangas för drift.
- Låt INTE gasbrännaren eller pizzaugnen utsättas för direkt regn eller snö.
- Undvik att lägga extremt kalla eller frysta livsmedel på pizzastenen och spruta inte kalla vätskor på stenen när den är varm. Stenen kan skadas.
- Var försiktig när du hanterar stenen. Den är ömtålig och kan gå sönder eller få hack om du tappar den eller om den utsätts för stötar. Använd inte en pizzasten som är skadad. Om du behöver byta ut den ska du endast använda originaldelar från Solo Stove. Låt alltid stenen svalna innan du hanterar den.
- Bruk av alkohol, läkemedel eller droger kan försämra förmågan att korrekt montera, inspektera eller använda apparaten.
- Använd INTE apparaten som värmare.
- Apparaten bör skyddas mot direkt drag och måste placeras eller skyddas mot direktkontakt med sipprande vatten (t.ex. regn)

PRODUKTINFORMATION

Solo Brands Europe B.V. Geysendorfferweg 15, Unit DC2, 3088 GJ Rotterdam, Nederländerna					
Apparatens namn	PI 12 PIZZA OVEN				
Modell-/typnummer	PIZZA OVEN-12-BURNER				
Handelsnamn	Solo Brands Europe BV				
Total nominell värmetillförsel	4,4 kW (butan: 320 g/h, propan: 314 g/h)				
Serienummer					
Gaskategori	I _{3+(E8-30/37)}	I _{3B/P30}	I _{3B/P50}	I _{3B/P37}	
Injektorstorlek	1,02 mm	1,02 mm	0,88 mm	0,96 mm	
Gastyp	Butan	Propan	Butan, propan eller blandningar därav		
Gasträck	28–30 mbar	37 mbar	28–30 mbar	50 mbar	37 mbar
Destinationsländer	BE, FR, IT, IE, GB, GR, PT, CY, CZ, LT, CH, SI, LV, SK, TR	LU, NL, DK, FI, SE, CY, CZ, EE, LT, MT, SK, SI, BG, IS, NO, HR, RO, IT, HU, LV, BE, GB, FR	AT, CH, DE, SK	PL	
Använd endast utomhus. Läs instruktionerna innan du använder apparaten. WARNING: Tillgängliga delar kan vara mycket varma. Håll små barn borta.					
 2531-22 PIN-kod: 2531DN-0070					

Modificeringar av något slag, inklusive avlägsnande av brännarhusets etiketter och märken, gör att apparaten inte längre uppfyller kraven för dessa certifieringar.

⚠️ VIKTIGA RIKTLINJER FÖR ANVÄNDNING OCH SÄKERHET FÖR PROPANFLASKA

- Följ den tekniska informationen i bruksanvisningen till gasflaskan och hör efter med din lokala gasleverantör om du har en lämplig gasflaska för pizzaugnen.
- System med propangasflaskor måste vara utformade för ångutsläpp. Se lokala lagar och förordningar för gällande specifikationer.
- Denna apparat är endast lämplig för användning med lågtrycksbutan, propangas eller gasolblandningar, utrustad med lämplig lågtrycksregulator via en böjlig slang.
- Använd en lämplig regulator som är certifierad enligt BSEN 12864 eller EN 16129. Kontrollera att regulatorn och slangen överensstämmer med lokala föreskrifter. Det är farligt att använda fel regulator eller slang. Kontrollera alltid att du har rätt delar innan du använder apparaten.
- Den slang som används måste överensstämma med relevant standard för det land där den används. Slangen måste bytas ut om den är slitet eller skadad. Se till att slangen inte är blockerad, böjd eller har kontakt med någon annan del av apparaten än kopplingen.
- Om tryckprovning krävs måste apparaten isoleras från gasförsörjningssystemet. Stäng alla manuella avstängningsventiler under tryckprovning av gasförsörjningssystemet vid ett provtryck som är lika med eller lägre än 1/2 psi (3,5 kpa).
- Fyll inte propanflaskor till mer än 80 procent.
- När propanflaskorna inte används ska de förvaras utomhus på en plats som är skyddad från direkt sol, regn och snö.
- Gasflaskan ska hanteras med försiktighet. Flaskan måste vara bortkopplad när apparaten inte används.
- Sätt på dammskyddet på propanflaskans ventilutlopp när flaskan inte används. Montera endast samma typ av ventilskydd som levereras med flaskventilen. Andra typer av lock eller pluggar kan leda till läckage eller skador.
- Förvara inte propanflaskor inom 7,5 m från öppen eld eller gnistor.

⚠ VARNING

1. Förvara INTE en extra gasflaska under eller i närheten av denna apparat.
2. Fyll ALDRIG flaskan till mer än 80 procent.
3. Om instruktionerna i (1) och (2) inte följs exakt kan brand uppstå, som kan orsaka dödsfall eller allvarlig skada.

⚠ VARNING

- Minsta avstånd mellan apparat och flaska är 31 cm. Minsta avstånd från sidorna och baksidan av apparaten till väggen är 92 cm. Slangens längd får inte överstiga 1,5 m (1,2 m i Finland). Använd inte under takkonstruktioner. Om dessa instruktioner inte följs kan flaskan överhettas och börja läcka propangas, som kan antändas och orsaka allvarliga personskador eller skador på egendom.
- Flaskan måste placeras så att den inte utgör en snubbelrisk. Detta kan orsaka skador på propanflaskan, bränsleslangen och/eller dra ner pizzaugnen från bordsskivan, vilket kan leda till allvarliga personskador eller skador på egendom. Var ytterst försiktig i närheten av pizzaugnen, gasbrännarens bränsleslang och propanflaskan när den används. Håll alltid barn och husdjur borta.

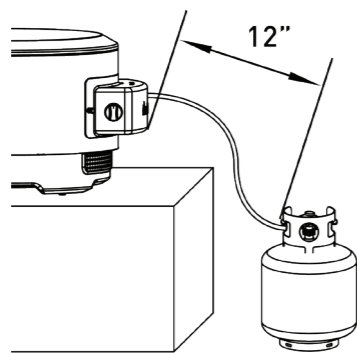

INSTALLATION

⚠ **VARNING!** Även om alla ansträngningar har gjorts under tillverkningsprocessen för att avlägsna alla vassa kanter, bör samtliga komponenter hanteras med försiktighet för att undvika olycksfall.

Inga verktyg krävs för montering.

Se till att alla plastskydd har avlägsnats före montering.

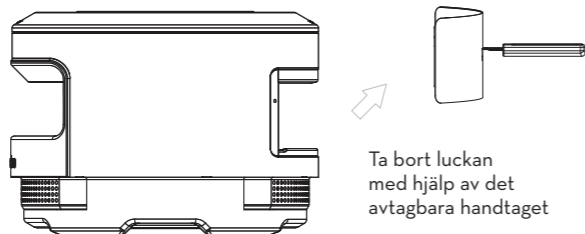

Ta bort luckan med hjälp av det avtagbara handtaget

Steg 1 – Ta bort vedluckan, bränslegallret och asklådan

- Rengör asklådan innan du installerar gasbrännaren.
- Inspektera gasbrännaren noga för att se om den är skadad innan den installeras.
- Ta fram vingskruvarna ur förvaringsplatsen nära slangkontakten och lägg dem åt sidan.

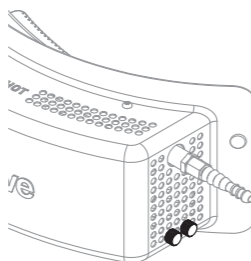

Steg 2 – Sätt fast brännaren på ugnen med vingskruvarna (dra endast åt för hand).

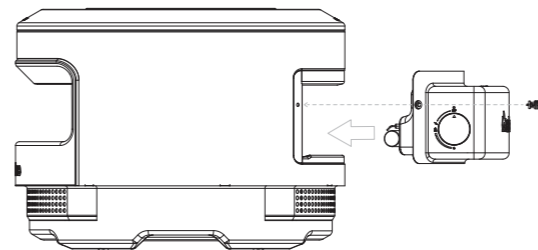

- Sätt in brännaren i höljet enligt bilden. Undvik att vidröra brännaren eller tändstaven.
- Passa in och dra åt vingskruvarna på gasbrännaren i motsvarande gängade platser på pizzaugnen. Dra endast åt för hand.
- Kontrollera att brännaren sitter ordentligt i pizzaugnen. Det får inte finnas några synliga springor och gasbrännaren får inte röra sig.

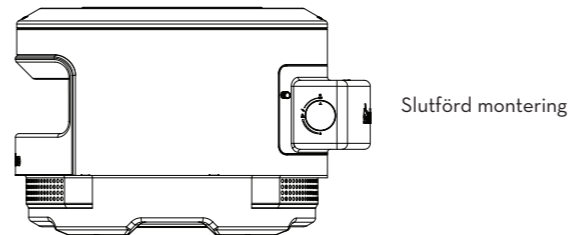

Slutförd montering

Steg 3 – Installera slangröret (om det behövs)

- Regulatorer och slangkopplingar varierar beroende på region.
- Om din Pi 12 pizzaugn har en vanlig slang med slangklämma följer du **steg 3a**.
- Om din Pi 12 pizzaugn har en slang med hongänga följer du **steg 3b**.

Steg 3a – Dra åt med lämplig skruvmejsel

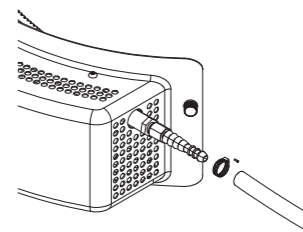

Steg 3b – Dra åt med lämplig skruvmejsel

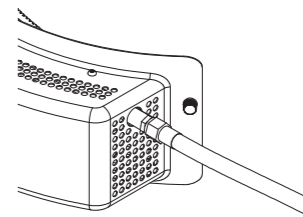

BEFORE YOU BEGIN



BILT

Scan for easy 3D instructions

Download the BILT app before you begin

Available on the App Store | GET IT ON Google Play

Steg 4 – Fäst gasbrännarens bränsleslang på propanflaskan

- Regulatort varierar beroende på region.
- Inspektera regulatorkopplingen och kopplingen till propanflaskan för att upptäcka smuts, skräp eller skador. Om någon skada upptäcks, ska du INTE INSTALLERA apparaten.
- Passa in regulatorkopplingen i flaskans koppling och dra åt för hand. Dra INTE åt för hårt och använd inga verktyg. Detta kan skada komponenterna och leda till potentiella gasläckor.
- Testa alla kopplingar för läckage.
- Håll bränsleslangen borta från uppvärmda ytor. Minsta avstånd mellan bränsleslangen och gasbrännaren eller pizzaugnen är 80 mm.

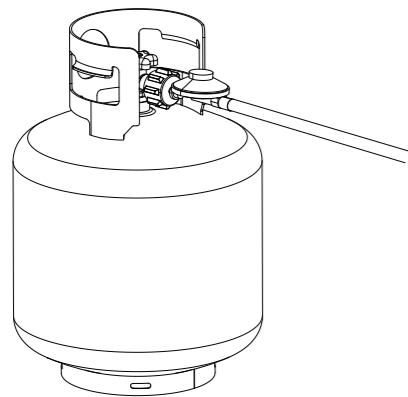

Steg 5 – Tändning och användning

- Kontrollera att gasbrännarens vred är helt i läget Av.
- Vrid ventilen på propanflaskan till läget På.
- Tänd gasbrännaren genom att trycka in gasbrännarevredet och vrida det moturs tills du hör ett klick. Kontrollera brännaren genom den främre öppningen för att bekräfta att lågan är tänd.
- Om lågan inte tänds vrid du vredet till läget Av och väntar i 5 minuter. Upprepa tändningsprocessen.
- När brännaren är tänd ska du kontrollera att lågan är jämnt fördelad i brännaröppningarna.
- Lågan ska vara blåaktig längst ner och gul upptill.
- Låt ugnen värmas upp i 15 minuter vid 100%.
- Låt ugnen brinna i ytterligare 30 minuter vid första användningen för att säkerställa att eventuella rester av beläggningar från tillverkningsprocessen försvinner.
- Justera vredet medurs eller moturs tills önskad invändig temperatur uppnås. Vi rekommenderar en handhållen Solo Stove IR Thermometer tillsammans med Solo Stove Pizza Oven.
- Stäng av gasbrännarevredet och ventilen på propanflaskan helt efter användning.
- Apparaten kommer att bli varm under användning och fortsätta att vara varm efteråt. Låt den svalna helt innan du försöker hantera den.
- Rengör brännarhålen med en kraftig piprensare.

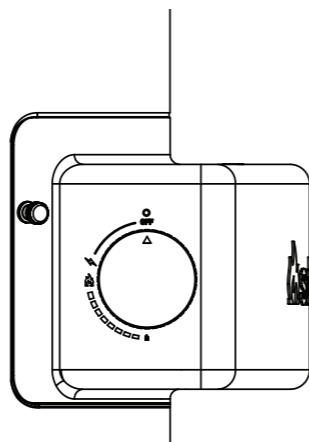

BRUKSANVISNING FÖR TÄNDSTICKSHÅLLARE

En tändstickshållare ingår, som kan användas i stället för brännarens självtändningsfunktion. Var EXTREMT försiktig när du använder tändstickshållaren.

1. Tändstickshållaren måste vara utdragen hela vägen när den används. Dra tändstickshållarens båda ändar bort från varandra.
2. Trätändstickor fungerar bäst. Tänd tändstickan och sätt i den i den spiralformade änden på tändstickshållaren enligt bilden. Tändstickan ska placeras så att den sticker upp ur spiralen och pekar bort från tändstickshållaren.
3. Vrid gasbrännarevredet till --läge.
4. Kontrollera att tändstickshållaren är utdragen och för in den tända tändstickan i pizzaugnen tills den är placerad över brännarröret. Röret bör tändas.
5. Låt INTE gasen gå i mer än 5 sekunder innan du för in tändstickshållaren i pizzaugnen. Röret bör tändas omedelbart.
6. Om det går mer än 5 sekunder mellan det att gasbrännarevredet vrids till 3/4-läge och att en tändsticka placeras över gasbrännarröret, ska du omedelbart stänga av gasbrännarevredet och vänta i 5 minuter innan du försöker igen.

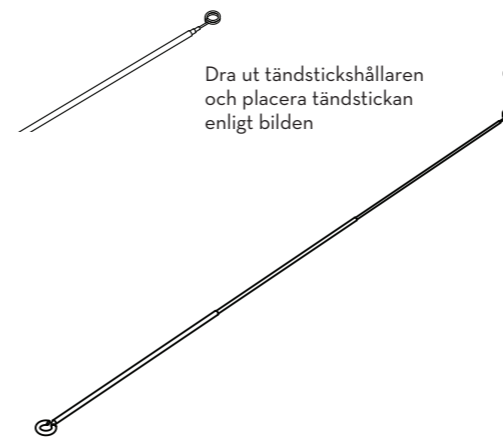

	VARNING! Öppna INTE den främre luckan medan du använder gasbrännaren. Det kan orsaka allvarlig skada, kolmonoxidförgiftning eller explosion.
	VARNING! Använd INTE i blåsiga förhållanden. Lågan kan flamma upp, vilket kan leda till ansamling av propangas och risk för explosion eller brand.

RIKTLINJER FÖR ANVÄNDNING OCH SKÖTSEL

- Kontrollera regelbundet lågans utseende under användning. Om lågan vid något tillfälle slocknar ska du stänga av gasbrännaren och sedan stänga av propanflaskans ventil och vänta i minst 5 minuter innan du försöker tända eller byta ut propanflaskan igen.
- Gasbrännarens hölje är av rostfritt stål. Rostfritt stål är ett starkt och korrosionsbeständigt material som sakta missfärgas och patinerar med tiden. Detta är normalt och ska inte ses som en defekt. Denna process påskyndas av värme, vilket är skälet till att olika områden på gasbrännaren kan patineras eller missfärgas på olika sätt. Denna missfärgning finns både på och i stålets yta, så det är inte något som kan rengöras helt och hållet. Försök inte att använda slipande rengöringsmedel eller svampar för att rengöra gasbrännaren eller ugnen, eftersom dessa kan repa den rostfria stålytan. Smuts och skräp kan tvättas bort med varmt tvålatten på en ren, luddfri handduk. Rengöringen ska göras i borstningens riktning.
- Var försiktig så att du inte skadar gasbrännarens tändstift som sticker ut ur höljet ovanför brännarrörets vänstra sida. Om stiftet skadas eller böjs påverkar det gasbrännarens tändkapacitet.
- Lagg inte fet mat eller olja direkt på pizzastenen. Pizzastenen är porös och med tiden kommer en naturlig användningsyta att bildas. Feta livsmedel eller oljor påskyndar detta och kan orsaka lukt eller ovanlig rök från pizzaugnen och eventuellt leda till brand. Om det skulle börja brinna ska du omedelbart stänga av gasbrännarevredet och ventilen på propanflaskan tills branden är släckt. Ring brandkåren om elden inte kan släckas. Använd INTE vatten för att släcka bränder som har orsakats av feta livsmedel eller oljor, eftersom det kan leda till att branden sprids.

UNDERHÅLL OCH SKÖTSEL

- Håll området runt apparaten fritt från skräp och brännbart material.
- Håll gasbrännaröppningar och ventiler fria från hinder.
- Kontrollera lågan ofta under användning.
- Inspektera brännarens inre delar för att se till att de är fria från insekter och skräp.
- Placera eller förvara inte gasbrännaren direkt på marken och förvara den inte utomhus.
- All rengöring och allt underhåll ska utföras när apparaten är kall och när bränsletillförseln är AVSTÄNGD vid gasflaskan.