

# OVERALL SIZE: 26.534" WIDE X 1.811" HIGH

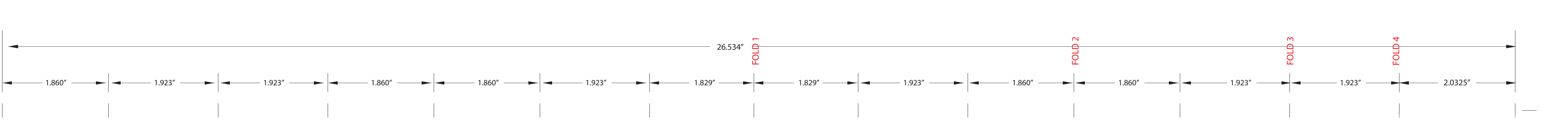

<p>Hay otros métodos para la colocación de los lentes de contacto. Si el método aquí expuesto le resulta difícil, su profesional de la visión puede proporcionarle una alternativa.</p> <p><b>Paso 4: Comprobación de los lentes de contacto</b> Cuando se haya aplicado correctamente los lentes de contacto, pregúntele:</p> <ul style="list-style-type: none"> <li>• ¿Veo bien?</li> <li>• ¿Cuál sensación me producen los lentes de contacto?</li> <li>• ¿Cuál aspecto tienen mis ojos?</li> </ul> <p>Si después de colocarse los lentes de contacto, su visión es borrosa, compruébalo lo siguiente:</p> <ul style="list-style-type: none"> <li>• Si el lente de contacto no está centrado en el ojo (consulte "Paso 5: Control de los lentes de contacto" más adelante en este folleto).</li> <li>• Si el lente de contacto está centrado, retirelo (consulte "Retirada de los lentes de contacto") y compruébelo nuevamente.</li> <li>• Compruebe si se trata de un lente de contacto. Simple y enjague con su solución suave recomendada para el cuidado de lentes de contacto, si se eliminó el contacto o si el lente, suelta a colocar el lente de contacto. Si su visión aún está borrosa deseche el lente de contacto y colóque uno nuevo.</li> <li>• Pase que el lente de contacto esté en el ojo equivocado.</li> </ul>	<p>• El lente de contacto está del revés (será menos cómodo de lo normal). Consulte "Paso 3: Colocación del lente de contacto en el ojo". Si después de comprobar las posibilidades anteriores piensa que su visión todavía es borrosa, entre los lentes de contacto y consulte a su profesional de la visión.</p> <p><b>Nota:</b> Un lente de contacto resulta claramente incómodo al aplicarlo o si no viene como cómodo que cuando lo utilizó por primera vez, remuévalo inmediatamente y póngase en contacto con su profesional de la visión. Si el examen de sus ojos y los lentes de contacto muestra cualquier otro problema, RETIRE INMEDIATAMENTE LOS LENTES DE CONTACTO Y PONGASE EN CONTACTO CON EL PROFESIONAL DE LA VISIÓN.</p> <p><b>Paso 5: Control del lente de contacto</b> Un lente de contacto que está sobre la córnea (parte central del ojo), may raras veces se moverá a la parte blanca del ojo durante su uso. No obstante, es algo que puede ocurrir si la colocación y la retirada no se realizan correctamente. Para evitar un lente de contacto, siga cualquiera de estos procedimientos:</p> <ul style="list-style-type: none"> <li>• Quite los párpados y masaje suavemente el lente de contacto a través del párpado cerrado para llevarlo hasta su lugar.</li> <li>• O bien</li> <li>• Dirija suavemente el lente de contacto descentrado hasta la córnea (centro del ojo) mientras tiene el ojo abierto, aplicando presión con el dedo sobre el borde del párpado superior o inferior.</li> </ul>	<p><b>USO DEL LENTE DE CONTACTO</b> <b>Tenga en cuenta las siguientes precauciones importantes mientras lleva los lentes de contacto puestos:</b> <b>Condiciones peligrosas:</b></p> <ul style="list-style-type: none"> <li>• Si utiliza productos en aerosol (spray), como la laca para el cabello, mientras usa lentes de contacto, mantenga los ojos cerrados hasta que el spray se haya asentado.</li> <li>• <b>¡Falle!</b> todos los llantos y supports resaca o irritantes mientras lleva puestos los lentes de contacto.</li> <li>• <b>Nunca</b> enjague los lentes de contacto con agua corriente grifo. El agua corriente contiene muchas impurezas que pueden contaminar o dañar sus lentes de contacto y provocar una infección o lesión ocular.</li> </ul> <p><b>Atención especial:</b></p> <ul style="list-style-type: none"> <li>• No exponga los lentes de contacto al agua mientras los utiliza.</li> </ul> <p><b>ADVERTENCIA:</b> <b>El agua puede contener microorganismos que pueden provocar una infección grave, pérdida de visión o ceguera. Si un lente de contacto se ha sumergido en agua al realizar duchas acústicas o al nadar en piscinas, jacuzzis, lagos o mar, debe desecharlo y reemplazarlo por un par nuevo. Pregunte a un profesional de la visión cómo deshacerse de los lentes de contacto que no se utilizan.</b></p>	<p><b>Soluciones lubricantes e hidratantes</b> • Su profesional de la visión puede recomendarle una solución lubricante o hidratante. Estas soluciones pueden utilizarse para humedecer (lubricar) sus lentes de contacto inmediatamente después de su uso.</p> <ul style="list-style-type: none"> <li>• No utilice saliva ni nada que no sean las soluciones recomendadas para lubricar o rehidratar sus lentes de contacto. No ponga los lentes de contacto en su boca.</li> <li>• No siempre pueden utilizarse soluciones diferentes juntas y no todas las soluciones son seguras para utilizarse con lentes de contacto.</li> <li>• <b>¡Única!</b> sólo soluciones recomendadas.</li> </ul> <p>• <b>Nunca</b> enjague los lentes de contacto con agua corriente grifo. El agua corriente contiene muchas impurezas que pueden contaminar o dañar sus lentes de contacto y provocar una infección o lesión ocular.</p> <p><b>Nunca</b> utilice lentes de contacto y soluciones para el cuidado de los lentes de contacto, frescas y con cubetas y siga siempre las instrucciones del prospecto para el uso de las soluciones para lentes de contacto.</p> <p>Las soluciones para lentes de contacto completamente sumergidas en la solución de almacenamiento recomendada cuando no se están usando (guardadas). Los períodos prolongados de secado (por ejemplo, exposición al lente de contacto al aire durante 30 minutos o más) reducen la capacidad de la superficie del lente de contacto para volver a un estado humectable. Si la superficie del lente de contacto se seca, deséchelo el lente de contacto y use uno nuevo.</p>																																																												
<p>1. Lávese bien las manos, enjuáguelas y séquelas. Siga el método que le recomende su profesional de la visión. A continuación, se presenta un ejemplo de un método: el método de pedico.</p> <p><b>Método de pedico:</b></p> <p><b>Paso 1.</b> Mire hacia arriba y deslice el lente de contacto hacia abajo hasta la parte inferior del ojo utilizando el dedo índice.</p> <p><b>Paso 2.</b> Píese suavemente el lente de contacto entre el dedo pulgar y el índice.</p> <p><b>Paso 3.</b> Retire el lente de contacto.</p> <p>2. Siga las instrucciones de la siguiente sección, "Cuidado de los lentes de contacto".</p> <p><b>NOTA:</b> Para su salud ocular, es importante que el lente de contacto se pueda mover por el ojo. Si el lente de contacto se pega (ligado o inmóvil) en el ojo, aplique más agua de la solución humectante recomendada. Espere hasta que el lente de contacto comience a moverse libremente en el ojo antes de retirarlo. Si el lente de contacto sigue sin moverse, debe consultar inmediatamente a su profesional de la visión.</p> <p><b>CUIDADO DE LOS LENTES DE CONTACTO</b> <b>RETIRACIÓN DE LOS LENTES DE CONTACTO</b> <b>PRECAUCIÓN:</b> Asegúrese siempre de que el lente de contacto está en la córnea (centro del ojo) antes de intentar retirarlo/moverlo. Para determinar si es así, cubra el otro ojo. Si la visión es borrosa, es porque el lente de contacto está en la parte blanca del ojo o si siquiera está en el ojo.</p> <p>Para buscar el lente de contacto por primera vez, su profesional de la visión le recomendará una rutina de limpieza y desinfección. De seguir las recomendaciones recomendadas se pueden desarrollar graves problemas oculares, como se explica la sección "Atención especial".</p> <p>Antes de empezar:</p>	<p><b>NO caliente la solución desinfectante ni los lentes de contacto.</b> <b>Precaución:</b> Los lentes de contacto se desinfectan químicamente pueden absorber ingredientes de la solución desinfectante que pueden ser irritantes para los ojos. Un cuidado: enjague con solución salina esteril fresca (o otra solución recomendada) antes de colocarlos/insertarlos en sus ojos debería reducir la posible irritación.</p> <p>3. Para desinfectar los lentes de contacto adecuadamente, frote y enjague los lentes de contacto de acuerdo con los tiempos de frotado y enjuagado recomendados en las etiquetas de las soluciones multiuso.</p> <p><b>ADVERTENCIA:</b> • Frote y enjague los lentes de contacto de acuerdo con los tiempos recomendados para controlar o evitar infecciones oculares graves.</p> <p>• <b>Nunca</b> utilice agua, solución salina, ni gotas humectantes para desinfectar sus lentes de contacto. Estas prácticas no desinfectan los lentes de contacto. No utilizar el desinfectante recomendado podría provocar infecciones graves, pérdida de visión o ceguera.</p> <p>4. Coloque el lente de contacto en la cámara correcta del estuche portátil.</p> <p><b>Paso 2: Almacenamiento</b> • Para guardar sus lentes de contacto, primero desinfectelos y déjelos en el estuche portátil cerrado hasta que vaya a utilizarlos. <b>Mantenga SIEMPRE los lentes de contacto completamente sumergidos en la solución desinfectante recomendada hasta que no estén secos.</b> Los</p>	<p>PROFESIONAL DE LA VISIÓN O ACUDA A LA SALA DE URGENCIAS DEL HOSPITAL.</p> <p><b>NOTIFICACIÓN DE REACCIONES ADVERSAS (Efectos secundarios)</b> Cualquier incidente reportado relacionado con los lentes de contacto de marca ACUVUE® debe notificarse al fabricante y/o su representante autorizado y/o su autoridad nacional.</p> <p><b>INSTRUCCIONES PARA EL PACIENTE CON PRESBICIA</b> La corrección visual a través de microlentes debe ser discutida entre el profesional de la visión y usted, después de la cuidadosa consideración y discusión de sus necesidades.</p> <p><b>Fabricado por:</b> Contact Lens Enterprise para ver el lugar de fabricación.</p> <p><b>USA:</b> Johnson &amp; Johnson Vision Care, Inc., 7500 Centurian Parkway, Jacksonville, Florida, 32256, USA. <b>IRELAND:</b> Johnson &amp; Johnson Vision Care Ireland, Ltd., The National Technology Park, Limerick, Ireland • Johnson &amp; Johnson Vision Care (UK) Ltd., The National Technology Park, Limerick, Ireland.</p> <p><b>AMO Ireland:</b> Block B, Ullevy Valley Office Campus, Charlevue, Co. Dublin, Ireland www.acucare.com</p>	<table border="1"> <tr><td colspan="2">Fecha de revisión: 02/2024</td><td colspan="2">Producto sanitario en la Comunidad Europea</td></tr> <tr><td colspan="2">VEEVA / 2024L8470</td><td colspan="2"><input type="checkbox"/> Contiene sustancias peligrosas</td></tr> <tr><td colspan="2">VEEVA / 2024L8470R</td><td colspan="2"><input type="checkbox"/> Indica un sistema único de barras estricto</td></tr> <tr><td colspan="2"></td><td colspan="2"><input type="checkbox"/> Filtro ultravioleta</td></tr> <tr><td colspan="2"></td><td colspan="2"><input type="checkbox"/> Representación Autorizada en la Comunidad Europea</td></tr> <tr><td colspan="2"><b>CE</b></td><td colspan="2">Marcado europeo y número de identificación de organismo notificado</td></tr> <tr><td colspan="2"><b>A019080</b></td><td colspan="2">Lente de contacto para ASTIGMATISMO</td></tr> <tr><td colspan="2"><b>DIA</b></td><td colspan="2">Diámetro</td></tr> <tr><td colspan="2"><b>BCA</b></td><td colspan="2">Curva base</td></tr> <tr><td colspan="2"><b>D</b></td><td colspan="2">Dioptrías (potencia del lente de contacto)</td></tr> <tr><td colspan="2"><b>AB</b></td><td colspan="2">Clase</td></tr> <tr><td colspan="2"><b>CB</b></td><td colspan="2">Clase</td></tr> <tr><td colspan="2"></td><td colspan="2">Dirección Correo del lente de contacto</td></tr> <tr><td colspan="2"></td><td colspan="2">Condiciones Incorporadas al Lente de contacto (Lente de contacto al revés)</td></tr> <tr><td colspan="2"></td><td colspan="2">Número de apertura del paquete (DIA)R</td></tr> </table> <p><b>Lentes de Contacto ACUVUE VITA para ASTIGMATISMO (MicroKion CL)</b></p> <p>Uno diario por hasta 1 mes. Control de estabilidad y bloqueo ultravioleta UV Estricto. Estabilizado usando vapor. <b>Condiciones:</b> Lente de contacto (14% H<sub>2</sub>O) en una solución salina de borato con 5mM mercapto etanol. No se requiere condiciones especiales de almacenamiento. <b>Etiquetado por:</b> Johnson &amp; Johnson Vision Care, Inc. 7500 Centurian Parkway, Jacksonville, Florida, E.U.A. 32256 • <b>Johnson &amp; Johnson Vision Care Ireland Ltd.</b> The National Technology Park, Limerick, Irlanda • <b>Johnson &amp; Johnson Vision Care (UK) Ltd.</b> The National Technology Park, Limerick, Irlanda • <b>AMO Ireland:</b> Block B, Ullevy Valley Office Campus, Charlevue, Co. Dublin, Ireland. <b>US:</b> Johnson &amp; Johnson Vision Care, Inc., 7500 Centurian Parkway, Jacksonville, Florida, E.U.A. 32256 • <b>Johnson &amp; Johnson Vision Care Ireland Ltd.</b> The National Technology Park, Limerick, Irlanda • <b>Johnson &amp; Johnson Vision Care (UK) Ltd.</b> The National Technology Park, Limerick, Irlanda. <b>Clasificación:</b> Clase II, Equipo de Clase II, Lista II, Categoría II, R. E. S. 2009/01/CE, Anexo I, Anexo IV, Anexo V, Anexo VI, Anexo VII, Anexo VIII, Anexo IX, Anexo X, Anexo XI, Anexo XII, Anexo XIII, Anexo XIV, Anexo XV, Anexo XVI, Anexo XVII, Anexo XVIII, Anexo XIX, Anexo XX, Anexo XXI, Anexo XXII, Anexo XXIII, Anexo XXIV, Anexo XXV, Anexo XXVI, Anexo XXVII, Anexo XXVIII, Anexo XXIX, Anexo XXX, Anexo XXXI, Anexo XXXII, Anexo XXXIII, Anexo XXXIV, Anexo XXXV, Anexo XXXVI, Anexo XXXVII, Anexo XXXVIII, Anexo XXXIX, Anexo XL, Anexo XLI, Anexo XLII, Anexo XLIII, Anexo XLIV, Anexo XLV, Anexo XLVI, Anexo XLVII, Anexo XLVIII, Anexo XLIX, Anexo L, Anexo LI, Anexo LII, Anexo LIII, Anexo LIV, Anexo LV, Anexo LVI, Anexo LVII, Anexo LVIII, Anexo LIX, Anexo LX, Anexo LXI, Anexo LXII, Anexo LXIII, Anexo LXIV, Anexo LXV, Anexo LXVI, Anexo LXVII, Anexo LXVIII, Anexo LXIX, Anexo LXX, Anexo LXXI, Anexo LXXII, Anexo LXXIII, Anexo LXXIV, Anexo LXXV, Anexo LXXVI, Anexo LXXVII, Anexo LXXVIII, Anexo LXXIX, Anexo LXXX, Anexo LXXXI, Anexo LXXXII, Anexo LXXXIII, Anexo LXXXIV, Anexo LXXXV, Anexo LXXXVI, Anexo LXXXVII, Anexo LXXXVIII, Anexo LXXXIX, Anexo XL, Anexo XLI, Anexo XLII, Anexo XLIII, Anexo XLIV, Anexo XLV, Anexo XLVI, Anexo XLVII, Anexo XLVIII, Anexo XLIX, Anexo L, Anexo LI, Anexo LII, Anexo LIII, Anexo LIV, Anexo LV, Anexo LVI, Anexo LVII, Anexo LVIII, Anexo LIX, Anexo LX, Anexo LXI, Anexo LXII, Anexo LXIII, Anexo LXIV, Anexo LXV, Anexo LXVI, Anexo LXVII, Anexo LXVIII, Anexo LXIX, Anexo LXX, Anexo LXXI, Anexo LXXII, Anexo LXXIII, Anexo LXXIV, Anexo LXXV, Anexo LXXVI, Anexo LXXVII, Anexo LXXVIII, Anexo LXXIX, Anexo LXXX, Anexo LXXXI, Anexo LXXXII, Anexo LXXXIII, Anexo LXXXIV, Anexo LXXXV, Anexo LXXXVI, Anexo LXXXVII, Anexo LXXXVIII, Anexo LXXXIX, Anexo XL, Anexo XLI, Anexo XLII, Anexo XLIII, Anexo XLIV, Anexo XLV, Anexo XLVI, Anexo XLVII, Anexo XLVIII, Anexo XLIX, Anexo L, Anexo LI, Anexo LII, Anexo LIII, Anexo LIV, Anexo LV, Anexo LVI, Anexo LVII, Anexo LVIII, Anexo LIX, Anexo LX, Anexo LXI, Anexo LXII, Anexo LXIII, Anexo LXIV, Anexo LXV, Anexo LXVI, Anexo LXVII, Anexo LXVIII, Anexo LXIX, Anexo LXX, Anexo LXXI, Anexo LXXII, Anexo LXXIII, Anexo LXXIV, Anexo LXXV, Anexo LXXVI, Anexo LXXVII, Anexo LXXVIII, Anexo LXXIX, Anexo LXXX, Anexo LXXXI, Anexo LXXXII, Anexo LXXXIII, Anexo LXXXIV, Anexo LXXXV, Anexo LXXXVI, Anexo LXXXVII, Anexo LXXXVIII, Anexo LXXXIX, Anexo XL, Anexo XLI, Anexo XLII, Anexo XLIII, Anexo XLIV, Anexo XLV, Anexo XLVI, Anexo XLVII, Anexo XLVIII, Anexo XLIX, Anexo L, Anexo LI, Anexo LII, Anexo LIII, Anexo LIV, Anexo LV, Anexo LVI, Anexo LVII, Anexo LVIII, Anexo LIX, Anexo LX, Anexo LXI, Anexo LXII, Anexo LXIII, Anexo LXIV, Anexo LXV, Anexo LXVI, Anexo LXVII, Anexo LXVIII, Anexo LXIX, Anexo LXX, Anexo LXXI, Anexo LXXII, Anexo LXXIII, Anexo LXXIV, Anexo LXXV, Anexo LXXVI, Anexo LXXVII, Anexo LXXVIII, Anexo LXXIX, Anexo LXXX, Anexo LXXXI, Anexo LXXXII, Anexo LXXXIII, Anexo LXXXIV, Anexo LXXXV, Anexo LXXXVI, Anexo LXXXVII, Anexo LXXXVIII, Anexo LXXXIX, Anexo XL, Anexo XLI, Anexo XLII, Anexo XLIII, Anexo XLIV, Anexo XLV, Anexo XLVI, Anexo XLVII, Anexo XLVIII, Anexo XLIX, Anexo L, Anexo LI, Anexo LII, Anexo LIII, Anexo LIV, Anexo LV, Anexo LVI, Anexo LVII, Anexo LVIII, Anexo LIX, Anexo LX, Anexo LXI, Anexo LXII, Anexo LXIII, Anexo LXIV, Anexo LXV, Anexo LXVI, Anexo LXVII, Anexo LXVIII, Anexo LXIX, Anexo LXX, Anexo LXXI, Anexo LXXII, Anexo LXXIII, Anexo LXXIV, Anexo LXXV, Anexo LXXVI, Anexo LXXVII, Anexo LXXVIII, Anexo LXXIX, Anexo LXXX, Anexo LXXXI, Anexo LXXXII, Anexo LXXXIII, Anexo LXXXIV, Anexo LXXXV, Anexo LXXXVI, Anexo LXXXVII, Anexo LXXXVIII, Anexo LXXXIX, Anexo XL, Anexo XLI, Anexo XLII, Anexo XLIII, Anexo XLIV, Anexo XLV, Anexo XLVI, Anexo XLVII, Anexo XLVIII, Anexo XLIX, Anexo L, Anexo LI, Anexo LII, Anexo LIII, Anexo LIV, Anexo LV, Anexo LVI, Anexo LVII, Anexo LVIII, Anexo LIX, Anexo LX, Anexo LXI, Anexo LXII, Anexo LXIII, Anexo LXIV, Anexo LXV, Anexo LXVI, Anexo LXVII, Anexo LXVIII, Anexo LXIX, Anexo LXX, Anexo LXXI, Anexo LXXII, Anexo LXXIII, Anexo LXXIV, Anexo LXXV, Anexo LXXVI, Anexo LXXVII, Anexo LXXVIII, Anexo LXXIX, Anexo LXXX, Anexo LXXXI, Anexo LXXXII, Anexo LXXXIII, Anexo LXXXIV, Anexo LXXXV, Anexo LXXXVI, Anexo LXXXVII, Anexo LXXXVIII, Anexo LXXXIX, Anexo XL, Anexo XLI, Anexo XLII, Anexo XLIII, Anexo XLIV, Anexo XLV, Anexo XLVI, Anexo XLVII, Anexo XLVIII, Anexo XLIX, Anexo L, Anexo LI, Anexo LII, Anexo LIII, Anexo LIV, Anexo LV, Anexo LVI, Anexo LVII, Anexo LVIII, Anexo LIX, Anexo LX, Anexo LXI, Anexo LXII, Anexo LXIII, Anexo LXIV, Anexo LXV, Anexo LXVI, Anexo LXVII, Anexo LXVIII, Anexo LXIX, Anexo LXX, Anexo LXXI, Anexo LXXII, Anexo LXXIII, Anexo LXXIV, Anexo LXXV, Anexo LXXVI, Anexo LXXVII, Anexo LXXVIII, Anexo LXXIX, Anexo LXXX, Anexo LXXXI, Anexo LXXXII, Anexo LXXXIII, Anexo LXXXIV, Anexo LXXXV, Anexo LXXXVI, Anexo LXXXVII, Anexo LXXXVIII, Anexo LXXXIX, Anexo XL, Anexo XLI, Anexo XLII, Anexo XLIII, Anexo XLIV, Anexo XLV, Anexo XLVI, Anexo XLVII, Anexo XLVIII, Anexo XLIX, Anexo L, Anexo LI, Anexo LII, Anexo LIII, Anexo LIV, Anexo LV, Anexo LVI, Anexo LVII, Anexo LVIII, Anexo LIX, Anexo LX, Anexo LXI, Anexo LXII, Anexo LXIII, Anexo LXIV, Anexo LXV, Anexo LXVI, Anexo LXVII, Anexo LXVIII, Anexo LXIX, Anexo LXX, Anexo LXXI, Anexo LXXII, Anexo LXXIII, Anexo LXXIV, Anexo LXXV, Anexo LXXVI, Anexo LXXVII, Anexo LXXVIII, Anexo LXXIX, Anexo LXXX, Anexo LXXXI, Anexo LXXXII, Anexo LXXXIII, Anexo LXXXIV, Anexo LXXXV, Anexo LXXXVI, Anexo LXXXVII, Anexo LXXXVIII, Anexo LXXXIX, Anexo XL, Anexo XLI, Anexo XLII, Anexo XLIII, Anexo XLIV, Anexo XLV, Anexo XLVI, Anexo XLVII, Anexo XLVIII, Anexo XLIX, Anexo L, Anexo LI, Anexo LII, Anexo LIII, Anexo LIV, Anexo LV, Anexo LVI, Anexo LVII, Anexo LVIII, Anexo LIX, Anexo LX, Anexo LXI, Anexo LXII, Anexo LXIII, Anexo LXIV, Anexo LXV, Anexo LXVI, Anexo LXVII, Anexo LXVIII, Anexo LXIX, Anexo LXX, Anexo LXXI, Anexo LXXII, Anexo LXXIII, Anexo LXXIV, Anexo LXXV, Anexo LXXVI, Anexo LXXVII, Anexo LXXVIII, Anexo LXXIX, Anexo LXXX, Anexo LXXXI, Anexo LXXXII, Anexo LXXXIII, Anexo LXXXIV, Anexo LXXXV, Anexo LXXXVI, Anexo LXXXVII, Anexo LXXXVIII, Anexo LXXXIX, Anexo XL, Anexo XLI, Anexo XLII, Anexo XLIII, Anexo XLIV, Anexo XLV, Anexo XLVI, Anexo XLVII, Anexo XLVIII, Anexo XLIX, Anexo L, Anexo LI, Anexo LII, Anexo LIII, Anexo LIV, Anexo LV, Anexo LVI, Anexo LVII, Anexo LVIII, Anexo LIX, Anexo LX, Anexo LXI, Anexo LXII, Anexo LXIII, Anexo LXIV, Anexo LXV, Anexo LXVI, Anexo LXVII, Anexo LXVIII, Anexo LXIX, Anexo LXX, Anexo LXXI, Anexo LXXII, Anexo LXXIII, Anexo LXXIV, Anexo LXXV, Anexo LXXVI, Anexo LXXVII, Anexo LXXVIII, Anexo LXXIX, Anexo LXXX, Anexo LXXXI, Anexo LXXXII, Anexo LXXXIII, Anexo LXXXIV, Anexo LXXXV, Anexo LXXXVI, Anexo LXXXVII, Anexo LXXXVIII, Anexo LXXXIX, Anexo XL, Anexo XLI, Anexo XLII, Anexo XLIII, Anexo XLIV, Anexo XLV, Anexo XLVI, Anexo XLVII, Anexo XLVIII, Anexo XLIX, Anexo L, Anexo LI, Anexo LII, Anexo LIII, Anexo LIV, Anexo LV, Anexo LVI, Anexo LVII, Anexo LVIII, Anexo LIX, Anexo LX, Anexo LXI, Anexo LXII, Anexo LXIII, Anexo LXIV, Anexo LXV, Anexo LXVI, Anexo LXVII, Anexo LXVIII, Anexo LXIX, Anexo LXX, Anexo LXXI, Anexo LXXII, Anexo LXXIII, Anexo LXXIV, Anexo LXXV, Anexo LXXVI, Anexo LXXVII, Anexo LXXVIII, Anexo LXXIX, Anexo LXXX, Anexo LXXXI, Anexo LXXXII, Anexo LXXXIII, Anexo LXXXIV, Anexo LXXXV, Anexo LXXXVI, Anexo LXXXVII, Anexo LXXXVIII, Anexo LXXXIX, Anexo XL, Anexo XLI, Anexo XLII, Anexo XLIII, Anexo XLIV, Anexo XLV, Anexo XLVI, Anexo XLVII, Anexo XLVIII, Anexo XLIX, Anexo L, Anexo LI, Anexo LII, Anexo LIII, Anexo LIV, Anexo LV, Anexo LVI, Anexo LVII, Anexo LVIII, Anexo LIX, Anexo LX, Anexo LXI, Anexo LXII, Anexo LXIII, Anexo LXIV, Anexo LXV, Anexo LXVI, Anexo LXVII, Anexo LXVIII, Anexo LXIX, Anexo LXX, Anexo LXXI, Anexo LXXII, Anexo LXXIII, Anexo LXXIV, Anexo LXXV, Anexo LXXVI, Anexo LXXVII, Anexo LXXVIII, Anexo LXXIX, Anexo LXXX, Anexo LXXXI, Anexo LXXXII, Anexo LXXXIII, Anexo LXXXIV, Anexo LXXXV, Anexo LXXXVI, Anexo LXXXVII, Anexo LXXXVIII, Anexo LXXXIX, Anexo XL, Anexo XLI, Anexo XLII, Anexo XLIII, Anexo XLIV, Anexo XLV, Anexo XLVI, Anexo XLVII, Anexo XLVIII, Anexo XLIX, Anexo L, Anexo LI, Anexo LII, Anexo LIII, Anexo LIV, Anexo LV, Anexo LVI, Anexo LVII, Anexo LVIII, Anexo LIX, Anexo LX, Anexo LXI, Anexo LXII, Anexo LXIII, Anexo LXIV, Anexo LXV, Anexo LXVI, Anexo LXVII, Anexo LXVIII, Anexo LXIX, Anexo LXX, Anexo LXXI, Anexo LXXII, Anexo LXXIII, Anexo LXXIV, Anexo LXXV, Anexo LXXVI, Anexo LXXVII, Anexo LXXVIII, Anexo LXXIX, Anexo LXXX, Anexo LXXXI, Anexo LXXXII, Anexo LXXXIII, Anexo LXXXIV, Anexo LXXXV, Anexo LXXXVI, Anexo LXXXVII, Anexo LXXXVIII, Anexo LXXXIX, Anexo XL, Anexo XLI, Anexo XLII, Anexo XLIII, Anexo XLIV, Anexo XLV, Anexo XLVI, Anexo XLVII, Anexo XLVIII, Anexo XLIX, Anexo L, Anexo LI, Anexo LII, Anexo LIII, Anexo LIV, Anexo LV, Anexo LVI, Anexo LVII, Anexo LVIII, Anexo LIX, Anexo LX, Anexo LXI, Anexo LXII, Anexo LXIII, Anexo LXIV, Anexo LXV, Anexo LXVI, Anexo LXVII, Anexo LXVIII, Anexo LXIX, Anexo LXX, Anexo LXXI, Anexo LXXII, Anexo LXXIII, Anexo LXXIV, Anexo LXXV, Anexo LXXVI, Anexo LXXVII, Anexo LXXVIII, Anexo LXXIX, Anexo LXXX, Anexo LXXXI, Anexo LXXXII, Anexo LXXXIII, Anexo LXXXIV, Anexo LXXXV, Anexo LXXXVI, Anexo LXXXVII, Anexo LXXXVIII, Anexo LXXXIX, Anexo XL, Anexo XLI, Anexo XLII, Anexo XLIII, Anexo XLIV, Anexo XLV, Anexo XLVI, Anexo XLVII, Anexo XLVIII, Anexo XLIX, Anexo L, Anexo LI, Anexo LII, Anexo LIII, Anexo LIV, Anexo LV, Anexo LVI, Anexo LVII, Anexo LVIII, Anexo LIX, Anexo LX, Anexo LXI, Anexo LXII, Anexo LXIII, Anexo LXIV, Anexo LXV, Anexo LXVI, Anexo LXVII, Anexo LXVIII, Anexo LXIX, Anexo LXX, Anexo LXXI, Anexo LXXII, Anexo LXXIII, Anexo LXXIV, Anexo LXXV, Anexo LXXVI, Anexo LXXVII, Anexo LXXVIII, Anexo LXXIX, Anexo LXXX, Anexo LXXXI, Anexo LXXXII, Anexo LXXXIII, Anexo LXXXIV, Anexo LXXXV, Anexo LXXXVI, Anexo LXXXVII, Anexo LXXXVIII, Anexo LXXXIX, Anexo XL, Anexo XLI, Anexo XLII, Anexo XLIII, Anexo XLIV, Anexo XLV, Anexo XLVI, Anexo XLVII, Anexo XLVIII, Anexo XLIX, Anexo L, Anexo LI, Anexo LII, Anexo LIII, Anexo LIV, Anexo LV, Anexo LVI, Anexo LVII, Anexo LVIII, Anexo LIX, Anexo LX, Anexo LXI, Anexo LXII, Anexo LXIII, Anexo LXIV, Anexo LXV, Anexo LXVI, Anexo LXVII, Anexo LXVIII, Anexo LXIX, Anexo LXX, Anexo LXXI, Anexo LXXII, Anexo LXXIII, Anexo LXXIV, Anexo LXXV, Anexo LXXVI, Anexo LXXVII, Anexo LXXVIII, Anexo LXXIX, Anexo LXXX, Anexo LXXXI, Anexo LXXXII, Anexo LXXXIII, Anexo LXXXIV, Anexo LXXXV, Anexo LXXXVI, Anexo LXXXVII, Anexo LXXXVIII, Anexo LXXXIX, Anexo XL, Anexo XLI, Anexo XLII, Anexo XLIII, Anexo XLIV, Anexo XLV, Anexo XLVI, Anexo XLVII, Anexo XLVIII, Anexo XLIX, Anexo L, Anexo LI, Anexo LII, Anexo LIII, Anexo LIV, Anexo LV, Anexo LVI, Anexo LVII, Anexo LVIII, Anexo LIX, Anexo LX, Anexo LXI, Anexo LXII, Anexo LXIII, Anexo LXIV, Anexo LXV, Anexo LXVI, Anexo LXVII, Anexo LXVIII, Anexo LXIX, Anexo LXX, Anexo LXXI, Anexo LXXII, Anexo LXXIII, Anexo LXXIV, Anexo LXXV, Anexo LXXVI, Anexo LXXVII, Anexo LXXVIII, Anexo LXXIX, Anexo LXXX, Anexo LXXXI, Anexo LXXXII, Anexo LXXXIII, Anexo LXXXIV, Anexo LXXXV, Anexo LXXXVI, Anexo LXXXVII, Anexo LXXXVIII, Anexo LXXXIX, Anexo XL, Anexo XLI, Anexo XLII, Anexo XLIII, Anexo XLIV, Anexo XLV, Anexo XLVI, Anexo XLVII, Anexo XLVIII, Anexo XLIX, Anexo L, Anexo LI, Anexo LII, Anexo LIII, Anexo LIV, Anexo LV, Anexo LVI, Anexo LVII, Anexo LVIII, Anexo LIX, Anexo LX, Anexo LXI, Anexo LXII, Anexo LXIII, Anexo LXIV, Anexo LXV, Anexo LXVI, Anexo LXVII, Anexo LXVIII, Anexo LXIX, Anexo LXX, Anexo LXXI, Anexo LXXII, Anexo LXXIII, Anexo LXXIV, Anexo LXXV, Anexo LXXVI, Anexo LXXVII, Anexo LXXVIII, Anexo LXXIX, Anexo LXXX, Anexo LXXXI, Anexo LXXXII, Anexo LXXXIII, Anexo LXXXIV, Anexo LXXXV, Anexo LXXXVI, Anexo LXXXVII, Anexo LXXXVIII, Anexo LXXXIX, Anexo XL, Anexo XLI, Anexo XLII, Anexo XLIII, Anexo XLIV, Anexo XLV, Anexo XLVI, Anexo XLVII, Anexo XLVIII, Anexo XLIX, Anexo L, Anexo LI, Anexo LII, Anexo LIII, Anexo LIV, Anexo LV, Anexo LVI, Anexo LVII, Anexo LVIII, Anexo LIX, Anexo LX, Anexo LXI, Anexo LXII, Anexo LXIII, Anexo LXIV, Anexo LXV, Anexo LXVI, Anexo LXVII, Anexo LXVIII, Anexo LXIX, Anexo LXX, Anexo LXXI, Anexo LXXII, Anexo LXXIII, Anexo LXXIV, Anexo LXXV, Anexo LXXVI, Anexo LXXVII, Anexo LXXVIII, Anexo LXXIX, Anexo LXXX, Anexo LXXXI, Anexo LXXXII, Anexo LXXXIII, Anexo LXXXIV, Anexo LXXXV, Anexo LXXXVI, Anexo LXXXVII, Anexo LXXXVIII, Anexo LXXXIX, Anexo XL, Anexo XLI, Anexo XLII, Anexo XLIII, Anexo XLIV, Anexo XLV, Anexo XLVI, Anexo XLVII, Anexo XLVIII, Anexo XLIX, Anexo L, Anexo LI, Anexo LII, Anexo LIII, Anexo LIV, Anexo LV, Anexo LVI, Anexo LVII, Anexo LVIII, Anexo LIX, Anexo LX, Anexo LXI, Anexo LXII, Anexo LXIII, Anexo LXIV, Anexo LXV, Anexo LXVI, Anexo LXVII, Anexo LXVIII, Anexo LXIX, Anexo LXX, Anexo LXXI, Anexo LXXII, Anexo LXXIII, Anexo LXXIV, Anexo LXXV, Anexo LXXVI, Anexo LXXVII, Anexo LXXVIII, Anexo LXXIX, Anexo LXXX, Anexo LXXXI, Anexo LXXXII, Anexo LXXXIII, Anexo LXXXIV, Anexo LXXXV, Anexo LXXXVI, Anexo LXXXVII, Anexo LXXXVIII, Anexo LXXXIX, Anexo XL, Anexo XLI, Anexo XLII, Anexo XLIII, Anexo XLIV, Anexo XLV, Anexo XLVI, Anexo XLVII, Anexo XLVIII, Anexo XLIX, Anexo L, Anexo LI, Anexo LII, Anexo LIII, Anexo LIV, Anexo LV, Anexo LVI, Anexo LVII, Anexo LVIII, Anexo LIX, Anexo LX, Anexo LXI, Anexo LXII, Anexo LXIII, Anexo LXIV, Anexo LXV, Anexo LXVI, Anexo LXVII, Anexo LXVIII, Anexo LXIX, Anexo LXX, Anexo LXXI, Anexo LXXII, Anexo LXXIII, Anexo LXXIV, Anexo LXXV, Anexo LXXVI, Anexo LXXVII, Anexo LXXVIII, Anexo LXXIX, Anexo LXXX, Anexo LXXXI, Anexo LXXXII, Anexo LXXXIII, Anexo LXXXIV, Anexo LXXXV, Anexo LXXXVI, Anexo LXXXVII, Anexo LXXXVIII, Anexo LXXXIX, Anexo XL, Anexo XLI, Anexo XLII, Anexo XLIII, Anexo XLIV, Anexo XLV, Anexo XLVI, Anexo XLVII, Anexo XLVIII, Anexo XLIX, Anexo L, Anexo LI, Anexo LII, Anexo LIII, Anexo LIV, Anexo LV, Anexo LVI, Anexo LVII, Anexo LVIII, Anexo LIX, Anexo LX, Anexo LXI, Anexo LXII, Anexo LXIII, Anexo LXIV, Anexo LXV, Anexo LXVI, Anexo LXVII, Anexo LXVIII, Anexo LXIX, Anexo LXX, Anexo LXXI, Anexo LXXII, Anexo LXXIII, Anexo LXXIV, Anexo LXXV, Anexo LXXVI, Anexo LXXVII, Anexo LXXVIII, Anexo LXXIX, Anexo LXXX, Anexo LXXXI, Anexo LXXXII, Anexo LXXXIII, Anexo LXXXIV, Anexo LXXXV, Anexo LXXXVI, Anexo LXXXVII, Anexo LXXXVIII, Anexo LXXXIX, Anexo XL, Anexo XLI, Anexo XLII, Anexo XLIII, Anexo XLIV, Anexo XLV, Anexo XLVI, Anexo XLVII, Anexo XLVIII, Anexo XLIX, Anexo L, Anexo LI, Anexo LII, Anexo LIII, Anexo LIV, Anexo LV, Anexo LVI, Anexo LVII, Anexo LVIII, Anexo LIX, Anexo LX, Anexo LXI, Anexo LXII, Anexo LXIII, Anexo LXIV, Anexo LXV, Anexo LXVI, Anexo LXVII, Anexo LXVIII, Anexo LXIX, Anexo LXX, Anexo LXXI, Anexo LXXII, Anexo LXXIII, Anexo LXXIV, Anexo LXXV, Anexo LXXVI, Anexo LXXVII, Anexo LXXVIII, Anexo LXXIX, Anexo LXXX, Anexo LXXXI, Anexo LXXXII, Anexo LXXXIII, Anexo LXXXIV, Anexo LXXXV, Anexo LXXXVI, Anexo LXXXVII, Anexo LXXXVIII, Anexo LXXXIX, Anexo XL, Anexo XLI, Anexo XLII, Anexo XLIII, Anexo XLIV, Anexo XLV, Anexo XLVI, Anexo XLVII, Anexo XLVIII, Anexo XLIX, Anexo L, Anexo LI, Anexo LII, Anexo LIII, Anexo LIV, Anexo LV, Anexo LVI, Anexo LVII, Anexo LVIII, Anexo LIX, Anexo LX, Anexo LXI, Anexo LXII, Anexo LXIII, Anexo LXIV, Anexo LXV, Anexo LXVI, Anexo LXVII, Anexo LXVIII, Anexo LXIX, Anexo LXX, Anexo LXXI, Anexo LXXII, Anexo LXXIII, Anexo LXXIV, Anexo LXXV, Anexo LXXVI, Anexo LXXVII, Anexo LXXVIII, Anexo LXXIX, Anexo LXXX, Anexo LXXXI, Anexo LXXXII, Anexo LXXXIII, Anexo LXXXIV, Anexo LXXXV, Anexo LXXXVI, Anexo LXXXVII, Anexo LXXXVIII, Anexo LXXXIX, Anexo XL, Anexo XLI, Anexo XLII, Anexo XLIII, Anexo XLIV, Anexo XLV, Anexo XLVI, Anexo XLVII, Anexo XLVIII, Anexo XLIX, Anexo L, Anexo LI, Anexo LII, Anexo LIII, Anexo LIV, Anexo LV, Anexo LVI, Anexo LVII, Anexo LVIII, Anexo LIX, Anexo LX, Anexo LXI, Anexo LXII, Anexo LXIII, Anexo LXIV, Anexo LXV, Anexo LXVI, Anexo LXVII, Anexo LXVIII, Anexo LXIX, Anexo LXX, Anexo LXXI, Anexo LXXII, Anexo LXXIII, Anexo LXXIV, Anexo LXXV, Anexo LXXVI, Anexo LXXVII, Anexo LXXVIII, Anexo LXXIX, Anexo LXXX, Anexo LXXXI, Anexo LXXXII, Anexo LXXXIII, Anexo LXXXIV, Anexo LXXXV, Anexo LXXXVI, Anexo LXXXVII, Anexo LXXXVIII, Anexo LXXXIX, Anexo XL, Anexo XLI, Anexo XLII, Anexo XLIII, Anexo XLIV, Anexo XLV, Anexo XLVI, Anexo XLVII, Anexo XLVIII, Anexo XLIX, Anexo L, Anexo LI, Anexo LII, Anexo LIII, Anexo LIV, Anexo LV, Anexo LVI, Anexo LVII, Anexo LVIII, Anexo LIX, Anexo LX, Anexo LXI, Anexo LXII, Anexo LXIII, Anexo LXIV, Anexo LXV, Anexo LXVI, Anexo LXVII, Anexo LXVIII, Anexo LXIX, Anexo LXX, Anexo LXXI, Anexo LXXII, Anexo LXXIII, Anexo LXXIV, Anexo LXXV, Anexo LXXVI, Anexo LXXVII, Anexo LXXVIII, Anexo LXXIX, Anexo LXXX, Anexo LXXXI, Anexo LXXXII, Anexo LXXXIII, Anexo LXXXIV, Anexo LXXXV, Anexo LXXXVI, Anexo LXXXVII, Anexo LXXXVIII, Anexo LXXXIX, Anexo XL, Anexo XLI, Anexo XLII, Anexo XLIII, Anexo XLIV, Anexo XLV, Anexo XLVI, Anexo XLVII, Anexo XLVIII, Anexo XLIX, Anexo L, Anexo LI, Anexo LII, Anexo LIII, Anexo LIV, Anexo LV, Anexo LVI, Anexo LVII, Anexo LVIII, Anexo LIX, Anexo LX, Anexo LXI, Anexo LXII, Anexo LXIII, Anexo LXIV, Anexo LXV, Anexo LXVI, Anexo LXVII, Anexo LXVIII, Anexo LXIX, Anexo LXX, Anexo LXXI, Anexo LXXII, Anexo LXXIII, Anexo LXXIV, Anexo LXXV, Anexo LXXVI, Anexo LXXVII, Anexo LXXVIII, Anexo LXXIX, Anexo LXXX, Anexo LXXXI, Anexo LXXXII, Anexo LXXXIII, Anexo LXXXIV, Anexo LXXXV, Anexo LXXXVI, Anexo LXXXVII, Anexo LXXXVIII, Anexo LXXXIX, Anexo XL, Anexo XLI, Anexo XLII, Anexo XLIII, Anexo XLIV, Anexo XLV, Anexo XLVI, Anexo XLVII, Anexo XLVIII, Anexo XLIX, Anexo L, Anexo LI, Anexo LII, Anexo LIII, Anexo LIV, Anexo LV, Anexo LVI, Anexo LVII, Anexo LVIII, Anexo LIX, Anexo LX, Anexo LXI, Anexo LXII, Anexo LXIII, Anexo LXIV, Anexo LXV, Anexo LXVI, Anexo LXVII, Anexo LXVIII, Anexo LXIX, Anexo LXX, Anexo LXXI, Anexo LXXII, Anexo LXXIII, Anexo LXXIV, Anexo LXXV, Anexo LXXVI, Anexo LXXVII, Anexo LXXVIII, Anexo LXXIX, Anexo LXXX, Anexo LXXXI, Anexo LXXXII, Anexo LXXXIII, Anexo LXXXIV, Anexo LXXXV, Anexo LXXXVI, Anexo LXXXVII, Anexo LXXXVIII, Anexo LXXXIX, Anexo XL, Anexo XLI, Anexo XLII, Anexo XLIII, Anexo XLIV, Anexo XLV, Anexo XLVI, Anexo XLVII, Anexo XLVIII, Anexo XLIX, Anexo L, Anexo LI, Anexo LII, Anexo LIII, Anexo LIV, Anexo LV, Anexo LVI, Anexo LVII, Anexo LVIII, Anexo LIX, Anexo LX, Anexo LXI, Anexo LXII, Anexo LXIII, Anexo LXIV, Anexo LXV, Anexo LXVI, Anexo LXVII, Anexo LXVIII, Anexo LXIX, Anexo LXX, Anexo LXXI, Anexo LXXII, Anexo LXXIII, Anexo LXXIV, Anexo LXXV, Anexo LXXVI, Anexo LXXVII, Anexo LXXVIII, Anexo LXXIX, Anexo LXXX, Anexo LXXXI, Anexo LXXXII, Anexo LXXXIII, Anexo LXXXIV, Anexo LXXXV, Anexo LXXXVI, Anexo LXXXVII, Anexo LXXXVIII, Anexo LXXXIX, Anexo XL, Anexo XLI, Anexo XLII, Anexo XLIII, Anexo XLIV, Anexo XLV, Anexo XLVI, Anexo XLVII, Anexo XLVIII, Anexo XLIX, Anexo L, Anexo LI, Anexo LII, Anexo LIII, Anexo LIV, Anexo LV, Anexo LVI, Anexo LVII, Anexo LVIII, Anexo LIX, Anexo LX, Anexo LXI, Anexo LXII, Anexo LXIII, Anexo LXIV, Anexo LXV, Anexo LXVI, Anexo LXVII, Anexo LXVIII, Anexo LXIX, Anexo LXX, Anexo LXXI, Anexo LXXII, Anexo LXXIII, Anexo LXXIV, Anexo LXXV, Anexo LXXVI, Anexo LXXVII, Anexo LXXVIII, Anexo LXXIX, Anexo LXXX, Anexo LXXXI, Anexo LXXXII, Anexo LXXXIII, Anexo LXXXIV, Anexo LXXXV, Anexo LXXXVI, Anexo LXXXVII, Anexo LXXXVIII, Anexo LXXXIX, Anexo XL, Anexo XLI, Anexo XLII, Anexo XLIII, Anexo XLIV, Anexo XLV, Anexo XLVI, Anexo XLVII, Anexo XLVIII, Anexo XLIX, Anexo L, Anexo LI, Anexo LII, Anexo LIII, Anexo LIV, Anexo LV, Anexo LVI, Anexo LVII, Anexo LVIII, Anexo LIX, Anexo LX, Anexo LXI, Anexo LXII, Anexo LXIII, Anexo LXIV, Anexo LXV, Anexo LXVI, Anexo LXVII, Anexo LXVIII, Anexo LXIX, Anexo LXX, Anexo LXXI, Anexo LXXII, Anexo LXXIII, Anexo LXXIV, Anexo LXXV, Anexo LXXVI, Anexo LXXVII, Anexo LXXVIII, Anexo LXXIX, Anexo LXXX, Anexo LXXXI, Anexo LXXXII, Anexo LXXXIII, Anexo LXXXIV, Anexo LXXXV, Anexo LXXXVI, Anexo LXXXVII, Anexo LXXXVIII, Anexo LXXXIX, Anexo XL, Anexo XLI, Anexo XLII, Anexo XLIII, Anexo XLIV, Anexo XLV, Anexo XLVI, Anexo XLVII, Anexo XLVIII, Anexo XLIX, Anexo L, Anexo LI, Anexo LII, Anexo LIII, Anexo LIV, Anexo LV, Anexo LVI, Anexo LVII, Anexo LVIII, Anexo LIX, Anexo LX, Anexo LXI, Anexo LXII, Anexo LXIII, Anexo LXIV, Anexo LXV, Anexo LXVI, Anexo LXVII, Anexo LXVIII, Anexo LXIX, Anexo LXX, Anexo LXXI, Anexo LXXII, Anexo LXXIII, Anexo LXXIV, Anexo LXXV, Anexo LXXVI, Anexo LXXVII, Anexo LXXVIII, Anexo LXXIX, Anexo LXXX, Anexo LXXXI, Anexo LXXXII, Anexo LXXXIII, Anexo LXXXIV, Anexo LXXXV, Anexo LXXXVI, Anexo LXXXVII, Anexo LXXXVIII, Anexo LXXXIX, Anexo XL, Anexo XLI, Anexo XLII, Anexo XLIII, Anexo XLIV, Anexo XLV, Anexo XLVI, Anexo XLVII, Anexo XLVIII, Anexo XLIX, Anexo L, Anexo LI, Anexo LII, Anexo LIII, Anexo LIV, Anexo LV, Anexo LVI, Anexo LVII, Anexo LVIII, Anexo LIX, Anexo LX, Anexo LXI, Anexo LXII, Anexo LXIII, Anexo LXIV, Anexo LXV, Anexo LXVI, Anexo LXVII, Anexo LXVIII, Anexo LXIX, Anexo LXX, Anexo LXXI, Anexo LXXII, Anexo LXXIII, Anexo LXXIV, Anexo LXXV, Anexo LXXVI, Anexo LXXVII, Anexo LXXVIII, Anexo LXXIX, Anexo LXXX, Anexo LXXXI, Anexo LXXXII, Anexo LXXXIII, Anexo LXXXIV, Anexo LXXXV, Anexo LXXXVI, Anexo LXXXVII, Anexo LXXXVIII, Anexo LXXXIX, Anexo XL, Anexo XLI, Anexo XLII, Anexo XLIII, Anexo XLIV, Anexo XLV, Anexo XLVI, Anexo XLVII, Anexo XLVIII, Anexo XLIX, Anexo L, Anexo LI, Anexo LII, Anexo LIII, Anexo LIV, Anexo LV, Anexo LVI, Anexo LVII, Anexo LVIII, Anexo LIX, Anexo LX, Anexo LXI, Anexo LXII, Anexo LXIII, Anexo LXIV, Anexo LXV, Anexo LXVI, Anexo LXVII, Anexo LXVIII, Anexo LXIX, Anexo LXX, Anexo LXXI, Anexo LXXII, Anexo LXXIII, Anexo LXXIV, Anexo LXXV, Anexo LXXVI, Anexo LXXVII, Anexo LXXVIII, Anexo LXXIX, Anexo LXXX, Anexo LXXXI, Anexo LXXXII, Anexo LXXXIII, Anexo LXXXIV, Anexo LXXXV, Anexo LXXXVI, Anexo LXXXVII, Anexo LXXXVIII, Anexo LXXXIX, Anexo XL, Anexo XLI, Anexo XLII, Anexo XLIII, Anexo XLIV, Anexo XLV, Anexo XLVI, Anexo XLVII, Anexo XLVIII, Anexo XLIX, Anexo L, Anexo LI, Anexo LII, Anexo LIII, Anexo LIV, Anexo LV, Anexo LVI, Anexo LVII, Anexo LVIII, Anexo LIX, Anexo LX, Anexo LXI, Anexo LXII, Anexo LXIII, Anexo LXIV, Anexo LXV, Anexo LXVI, Anexo LXVII, Anexo LXVIII, Anexo LXIX, Anexo LXX, Anexo LXXI, Anexo LXXII, Anexo LXXIII, Anexo LXXIV, Anexo LXXV, Anexo LXXVI, Anexo LXXVII, Anexo LXXVIII, Anexo LXXIX, Anexo LXXX, Anexo LXXXI, Anexo LXXXII, Anexo LXXXIII, Anexo LXXXIV, Anexo LXXXV, Anexo LXXXVI, Anexo LXXXVII, Anexo LXXXVIII, Anexo LXXXIX, Anexo XL, Anexo XLI, Anexo XLII, Anexo XLIII, Anexo XLIV, Anexo XLV, Anexo XLVI, Anexo XLVII, Anexo XLVIII, Anexo XLIX, Anexo L, Anexo LI, Anexo LII, Anexo LIII, Anexo LIV, Anexo LV, Anexo LVI, Anexo LVII, Anexo LVIII, Anexo LIX, Anexo LX, Anexo LXI, Anexo LXII, Anexo LXIII, Anexo LXIV, Anexo LXV, Anexo LXVI, Anexo LXVII, Anexo LXVIII, Anexo LXIX, Anexo LXX, Anexo LXXI, Anexo LXXII, Anexo LXXIII, Anexo LXXIV, Anexo LXXV, Anexo LXXVI, Anexo LXXVII, Anexo LXXVIII, Anexo LXXIX, Anexo LXXX, Anexo LXXXI, Anexo LXXXII, Anexo LXXXIII, Anexo LXXXIV, Anexo LXXXV, Anexo LXXXVI, Anexo LXXXVII, Anexo LXXXVIII, Anexo LXXXIX, Anexo XL, Anexo XLI, Anexo XLII, Anexo XLIII, Anexo XLIV, Anexo XLV, Anexo XLVI, Anexo XLVII, Anexo XLVIII, Anexo XLIX, Anexo L, Anexo LI, Anexo LII, Anexo LIII, Anexo LIV, Anexo LV, Anexo LVI, Anexo LVII, Anexo LVIII, Anexo LIX, Anexo LX, Anexo LXI, Anexo LXII, Anexo LXIII, Anexo LXIV, Anexo LXV, Anexo LXVI, Anexo LXVII, Anexo LXVIII, Anexo LXIX, Anexo LXX, Anexo LXXI, Anexo LXXII, Anexo LXXIII, Anexo LXXIV, Anexo LXXV, Anexo LXXVI, Anexo LXXVII, Anexo LXXVIII, Anexo LXXIX, Anexo LXXX, Anexo LXXXI, Anexo LXXXII, Anexo LXXXIII, Anexo LXXXIV, Anexo LXXXV, Anexo LXXXVI, Anexo LXXXVII, Anexo LXXXVIII, Anexo LXXXIX, Anexo XL, Anexo XLI, Anexo XLII, Anexo XLIII, Anexo XLIV, Anexo XLV, Anexo XLVI, Anexo XLVII, Anexo XLVIII, Anexo XLIX, Anexo L, Anexo LI, Anexo LII, Anexo LIII, Anexo LIV, Anexo LV, Anexo LVI, Anexo LVII, Anexo LVIII, Anexo LIX, Anexo LX, Anexo LXI, Anexo LXII, Anexo LXIII, Anexo LXIV, Anexo LXV, Anexo LXVI, Anexo LXVII, Anexo LXVIII, Anexo LXIX, Anexo LXX, Anexo LXXI, Anexo LXXII, Anexo LXXIII, Anexo LXXIV, Anexo LXXV, Anexo LXXVI, Anexo LXXVII, Anexo LXXVIII, Anexo LXXIX, Anexo LXXX, Anexo LXXXI, Anexo LXXXII, Anexo LXXXIII, Anexo LXXXIV, Anexo LXXXV, Anexo LXXXVI, Anexo LXXXVII, Anexo LXXXVIII, Anexo LXXXIX, Anexo XL, Anexo XLI, Anexo XLII, Anexo XLIII, Anexo XLIV, Anexo XLV, Anexo XLVI, Anexo XLVII, Anexo XLVIII, Anexo XLIX, Anexo L, Anexo LI, Anexo LII, Anexo LIII, Anexo LIV, Anexo LV, Anexo LVI, Anexo LVII, Anexo LVIII, Anexo LIX, Anexo LX, Anexo LXI, Anexo LXII, Anexo LXIII, Anexo LXIV, Anexo LXV, Anexo LXVI, Anexo LXVII, Anexo LXVIII, Anexo LXIX, Anexo LXX, Anexo LXXI, Anexo LXXII, Anexo LXXIII, Anexo LXXIV, Anexo LXXV, Anexo LXXVI, Anexo LXXVII, Anexo LXXVIII, Anexo LXXIX, Anexo LXXX, Anexo LXXXI, Anexo LXXXII, Anexo LXXXIII, Anexo LXXXIV, Anexo LXXXV, Anexo LXXXVI, Anexo LXXXVII, Anexo LXXXVIII, Anexo LXXXIX, Anexo XL, Anexo XLI, Anexo XLII, Anexo XLIII, Anexo XLIV, Anexo XLV, Anexo XLVI, Anexo XLVII, Anexo XLVIII, Anexo XLIX, Anexo L, Anexo LI, Anexo LII, Anexo LIII, Anexo LIV, Anexo LV, Anexo LVI, Anexo LVII, Anexo LVIII, Anexo LIX, Anexo LX, Anexo LXI, Anexo LXII, Anexo LXIII, Anexo LXIV, Anexo LXV, Anexo LXVI, Anexo LXVII, Anexo LXVIII, Anexo LXIX, Anexo LXX, Anexo LXXI, Anexo LXX</p>	Fecha de revisión: 02/2024		Producto sanitario en la Comunidad Europea		VEEVA / 2024L8470		<input type="checkbox"/> Contiene sustancias peligrosas		VEEVA / 2024L8470R		<input type="checkbox"/> Indica un sistema único de barras estricto				<input type="checkbox"/> Filtro ultravioleta				<input type="checkbox"/> Representación Autorizada en la Comunidad Europea		<b>CE</b>		Marcado europeo y número de identificación de organismo notificado		<b>A019080</b>		Lente de contacto para ASTIGMATISMO		<b>DIA</b>		Diámetro		<b>BCA</b>		Curva base		<b>D</b>		Dioptrías (potencia del lente de contacto)		<b>AB</b>		Clase		<b>CB</b>		Clase				Dirección Correo del lente de contacto				Condiciones Incorporadas al Lente de contacto (Lente de contacto al revés)				Número de apertura del paquete (DIA)R	
Fecha de revisión: 02/2024		Producto sanitario en la Comunidad Europea																																																													
VEEVA / 2024L8470		<input type="checkbox"/> Contiene sustancias peligrosas																																																													
VEEVA / 2024L8470R		<input type="checkbox"/> Indica un sistema único de barras estricto																																																													
		<input type="checkbox"/> Filtro ultravioleta																																																													
		<input type="checkbox"/> Representación Autorizada en la Comunidad Europea																																																													
<b>CE</b>		Marcado europeo y número de identificación de organismo notificado																																																													
<b>A019080</b>		Lente de contacto para ASTIGMATISMO																																																													
<b>DIA</b>		Diámetro																																																													
<b>BCA</b>		Curva base																																																													
<b>D</b>		Dioptrías (potencia del lente de contacto)																																																													
<b>AB</b>		Clase																																																													
<b>CB</b>		Clase																																																													
		Dirección Correo del lente de contacto																																																													
		Condiciones Incorporadas al Lente de contacto (Lente de contacto al revés)																																																													
		Número de apertura del paquete (DIA)R																																																													