

BAÑOS INSTITUCIONAL CORONA

# PORTARROLLO

Metálico Ref. 706670001

- Tamaño ajustado para adecuar diferentes tamaños de rollos, permitiendo conocer la cantidad de papel restante
- Sistema de fijación extrema, ideal para instituciones de alto tráfico
- Fabricación en acero inoxidable ofreciendo mayor calidad y servicio
- Producto antivandálico, asegurado mediante cerradura de llave.
- Producto elaborado en una sola pieza y sin uniones
- Cuenta con dos orificios avellanados para los tornillos de montaje. Falda 18-8 S
- Eje antirrobo del dispensador de papel higiénico extraíble sólo con la llave especial.
- Eje de aleación de Zamak fundido con acabado cromado.



## INFORMACIÓN TÉCNICA

Material	Acero inoxidable 304, calibre 22
Dimensiones Generales (H x L x W)	265 x 260 x 130 mm. 10,4 x 10,4 x 5,1 pulg.
Dimensiones Empacado (H x L x W)	275 x 270 x 140 mm. 10,8 x 10,6 x 5,5 pulg.
Capacidad de carga	Rollos de papel de 9 pulg.
Peso Neto aprox.	1,2 kg. - 2,5 lbs.
Peso Bruto aprox.	1,3 kg. - 2,7 lbs.

## INSTALACIÓN

- Incluye sistema de fijación a pared (chazos y tornillos).
- Para instalación estándar a 650 - 750 mm. - 25,6 - 29,5 pulg. desde el piso terminado hasta el punto inferior del portarrollo, con herramientas convencionales (Taladro, broca, nivel y destornillador).
- Para instalación de personas con movilidad reducida a 700 mm. - 27,6 pulg. desde el piso terminado hasta el punto inferior del portarrollo, con herramientas convencionales (Taladro, broca, nivel y destornillador).

## CUIDADOS Y LIMPIEZA

Por ningún motivo deben usarse elementos abrasivos, ácidos o disolventes para la limpieza del producto. Los acabados pueden variar su comportamiento en zonas costeras y/o en ambientes corrosivos.



SERVICIO  
POST VENTA



AÑOS DE  
GARANTÍA



AÑOS DE  
GARANTÍA  
(acabados)

COMPATIBILIDAD CON ELEMENTOS CORONA

## LÍNEA DE ATENCIÓN

Colombia: **01 8000 51 20 30** Panamá: **(507) 8000-202**  
Guatemala: **(502) 1-800-6240-109** El Salvador: **(503) 2274-4620**  
Honduras - Tegucigalpa: **(504) 9767-0821** Costa Rica: **(502) 4001-4966**  
Honduras - San Pedro Sula: **(504) 9482-6710** Nicaragua: **(505) 2249-5521**  
**contacto\_ca@corona.co.com**

Si usted desea ver nuestra línea completa de productos por favor ingrese a: **corona.CO**

SUPERIOR

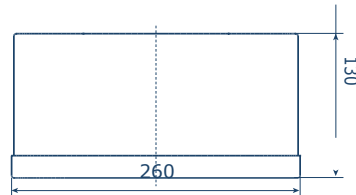

FRONTAL  
Corte transversal A

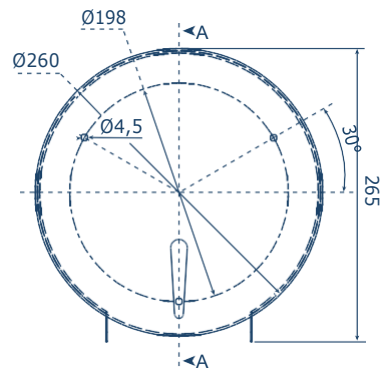

LATERAL  
Corte transversal A

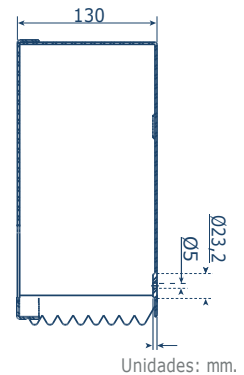

Unidades: mm.

Disponible en acabado:

Satinado

