

Brevet de dessin américain n° D596 475

Le guillaume de côté est un rabot spécialisé qui sert à finir ou à dresser les parois de feuillures, d'entailles ou de rainures en vue d'assurer l'ajustement parfait des pièces d'un assemblage. La semelle rodée, dont le fonctionnement s'apparente à celui d'une lame de patin, permet l'utilisation du guillaume dans des rainures aussi étroites que 3/16 po et d'une profondeur de 1/2 po. Le nez amovible permet l'utilisation dans des rainures borgnes. Usiné avec précision, le corps en fonte ductile du rabot est muni d'une poignée pivotante et d'une butée de profondeur réversible pour le travail à main droite ou à main gauche. Ses deux lames rodées en acier à outils O1 permettent de travailler toute pièce de bois, peu importe le sens du fil.

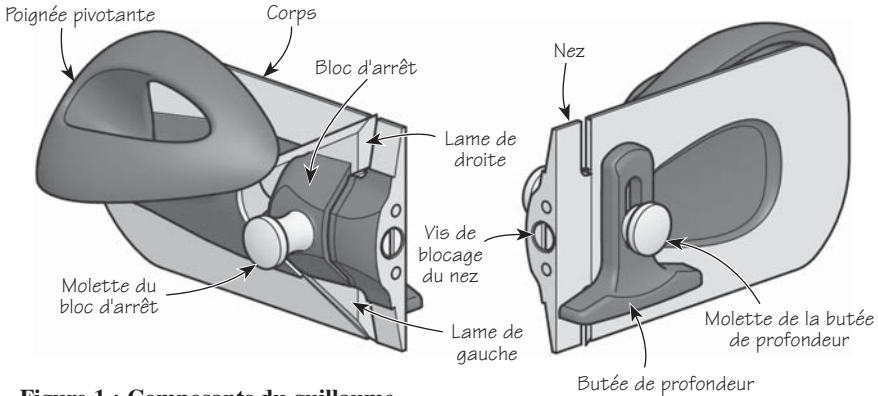

Figure 1 : Composants du guillaume

Réglage de la lame

⚠ Mise en garde : La lame est tranchante. Manipulée sans précaution, elle pourrait causer d'importantes blessures.

Pour régler la position des lames, desserrer juste assez la molette du bloc d'arrêt pour qu'elles puissent être déplacées à la main. La pression légère exercée par la rondelle cintrée devrait empêcher les lames de se déplacer d'elles-mêmes. Placer les lames – biseau vers le haut – de manière à effectuer une coupe légère d'environ 0,005 po. Vérifier le réglage par une visée le long de la semelle. S'assurer que le tranchant de chaque lame est parallèle à la semelle et que leur pointe dépasse à peine des côtés du rabot. Serrer la molette du bloc d'arrêt pour immobiliser les lames.

Remarque : Pour que le guillaume de côté fonctionne correctement, la pointe de chaque lame doit être écourtée ou meulée de manière à ce qu'elle affleure à peine le côté du rabot. En agissant ainsi, on prévient d'éventuelles cassures de la pointe. Cette opération de rognage ou de réglage, caractéristique des rabots qui présentent une géométrie particulière, résulte d'un angle d'attaque très faible et d'une lame oblique. Il ne serait pas utile d'inclure cette opération dans la production des lames, non seulement parce que le rognage requis varie selon le guillaume, mais aussi parce que la pointe de la lame doit être écourtée après chaque affûtage.

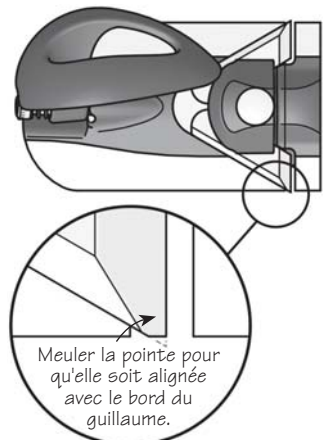

Figure 2 : Pointe de la lame

Utilisation du guillaume

La configuration de ce guillaume présente deux lames qui permettent de travailler dans le sens qui convient le mieux au fil du bois. Pour passer de l'utilisation à main droite à celle de la main gauche, tirer sur la poignée pivotante et la faire basculer du côté opposé. Un ressort interne la bloquera en place. Desserrer ensuite la molette de la butée de profondeur, faire pivoter la butée du côté opposé et resserrer la molette.

Placer le tranchant du guillaume sur le côté à dresser. Desserrer la molette de la butée de profondeur et l'abaisser jusqu'à ce qu'elle entre en contact avec la pièce. Resserrer la molette de la butée pour la retenir bien en place. Celle-ci agit comme un guide en maintenant l'alignement du rabot durant la coupe.

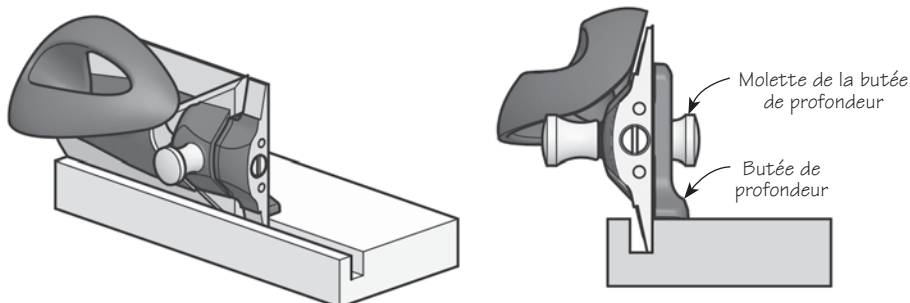

Figure 3 : Utilisation du guillaume

Nez amovible

Le nez du guillaume de côté est amovible, ce qui permet d'utiliser l'outil pour dresser jusqu'au bout les parois d'une rainure borgne. Desserrer la vis de blocage du nez à l'aide d'un tournevis à pointe plate de 5/16 po, puis retirer le nez du guillaume. Cette vis de blocage est captive pour prévenir sa perte accidentelle.

Affûtage de la lame

Le tranchant de chaque lame se présente sous un angle oblique de 30°, biseauté à 25°. Le dos de la lame est déjà rodé. Tout affûtage additionnel se fait sur le biseau existant. Cependant, pour les bois durs, on peut augmenter l'angle d'attaque en réalisant un microbiseau.

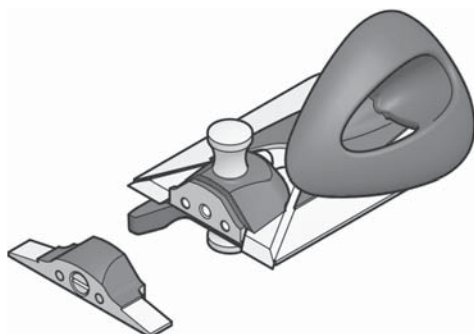

Figure 4 : Nez amovible

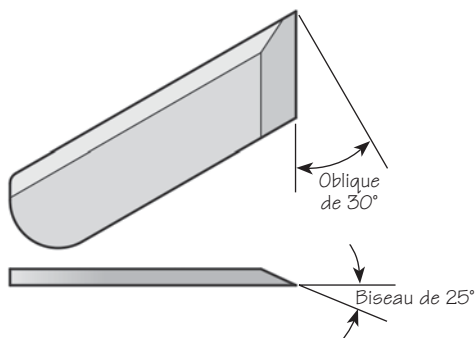

Figure 5 : Géométrie de la lame

Entretien

Le corps de l'outil en fonte ductile est enduit d'un produit antirouille. Pour enlever ce produit, utiliser un chiffon humecté d'essence minérale. Nettoyer toutes les surfaces usinées.

Appliquer au départ, puis périodiquement par la suite, une légère couche de cire en pâte sans silicone pour sceller le métal et prévenir la rouille. En prime, la cire agit comme lubrifiant pour faciliter le rabotage. Dépoussiérer d'abord toutes les surfaces à traiter. Appliquer ensuite une mince couche de cire, laisser sécher, puis polir avec un chiffon doux et propre. Les solvants contenus dans la cire ont aussi l'avantage d'éliminer l'huile laissée par les doigts sur le métal et qui est susceptible d'entraîner de la corrosion.

Lorsque le rabot est rangé dans un environnement humide, il doit non seulement être traité de la manière décrite précédemment, mais il faut aussi l'envelopper dans un linge ou le placer dans un étui à rabot. Cette précaution le protégera également contre les chocs et les éraflures.

Accessoires

- 05P44.02** Lame de remplacement O1, gauche
- 05P44.03** Lame de remplacement O1, droite
- 05P44.72** Lame facultative en acier PM-V11[®], droite
- 05P44.73** Lame facultative en acier PM-V11[®], gauche