

Mécanismes pour moulins à poivre

Tourneurs et sculpteurs ont toujours plaisir à fabriquer un moulin à poivre. Conçus par le plus ancien fabricant de moulins à poivre des États-Unis, ces mécanismes de qualité supérieure en acier inoxydable trempé avec tige en aluminium permettent de créer un moulin à poivre à remplissage par le haut, et dont la mouture se règle de fin à grossier. Tête et bouchon de salière inclus pour fabriquer une salière assortie. Bois non compris.

Assurez-vous d'avoir en main toutes les pièces illustrées à la **figure 1**. La **figure 2** indique les mesures à respecter pour concevoir votre moulin. La **figure 3** montre une image du moulin assemblé. Il ne s'agit pas d'un plan de tournage.

Consignes de départ

Le moulin à poivre se compose de deux pièces tournées : le chapeau et le corps. Afin de faciliter l'assemblage du moulin, percez les trous en respectant le plus possible les mesures indiquées à la **figure 2**.

Assemblage du chapeau

Centrez la rondelle d'accouplement sur l'orifice situé sous le chapeau. Utilisez un poinçon ou un pointeau centreur pour marquer l'emplacement des vis qui serviront à fixer la rondelle au chapeau. Percez des avant-trous et fixez fermement la rondelle sous le chapeau à l'aide des deux vis fournies.

Assemblage du corps

Dans un étau, installez le corps du moulin en position inversée. Ajoutez des mordaches – pièces de bois ou de métal tendre – sur les mâchoires de l'étau afin de protéger le corps du moulin.

Insérez l'élément de centrage de la tige dans la cavité au centre du corps, en respectant la position illustrée à la **figure 3**. Centrez la pièce et utilisez un poinçon ou un pointeau centreur afin de marquer sur le bois l'emplacement des vis. Percez des avant-trous, mais attendez avant d'insérer les vis.

La couronne dentée comporte deux fentes légèrement chanfreinées d'un côté. Insérez ce côté de la couronne dentée sur l'élément de centrage en vous assurant que les bras de ce dernier sont bien alignés avec les fentes.

Insérez la meule sur la tige de telle sorte que les quatre arêtes se trouvent du côté fileté de la tige.

Glissez le ressort sur la tige fileté, l'extrémité la plus étroite en premier, jusqu'à ce qu'il vienne s'appuyer contre la meule.

Insérez l'extrémité fileté de la tige, ressort et meule compris, dans la couronne puis l'orifice central de l'élément de centrage de la tige. L'extrémité la plus large du ressort s'appuie désormais sur l'élément de centrage de la tige. Il empêche la meule et la couronne de s'engrener l'un à l'autre et conséquemment de bloquer.

Placez l'élément de fixation sur le mécanisme tout en respectant le sens illustré à la **figure 1**. Alignez les trous de vis de l'élément de fixation avec ceux de l'élément de centrage de la tige. Immobilisez ainsi l'élément de fixation avec un doigt pendant que vous insérez les vis. Serrez les vis avec modération pour éviter l'arrachement des filets dans le bois.

Assemblage du corps et du chapeau

Retirez le moulin de l'étau. Insérez le chapeau muni de sa rondelle d'accouplement sur la tige fileté, en alignant son orifice carré avec la section carrée de la tige. Vissez le bouton du chapeau sur l'extrémité de la tige fileté. Le moulin à poivre ainsi assemblé donnera une mouture de grains concassés.

Remplissage du moulin

Dévissez le bouton et retirez le chapeau du moulin. Remplissez de poivre en grains. Replacez le chapeau et le bouton.

Réglage de la mouture

Le bouton indique comment varier la mouture des grains de poivre. Tournez dans le sens des aiguilles d'une montre pour des grains plus fins et dans le sens contraire pour une mouture plus grossière.

Remarque : Ce moulin est conçu pour le poivre seulement. Un bouchon et une tête de salière compris, permettent de fabriquer une salière assortie au moulin à poivre.

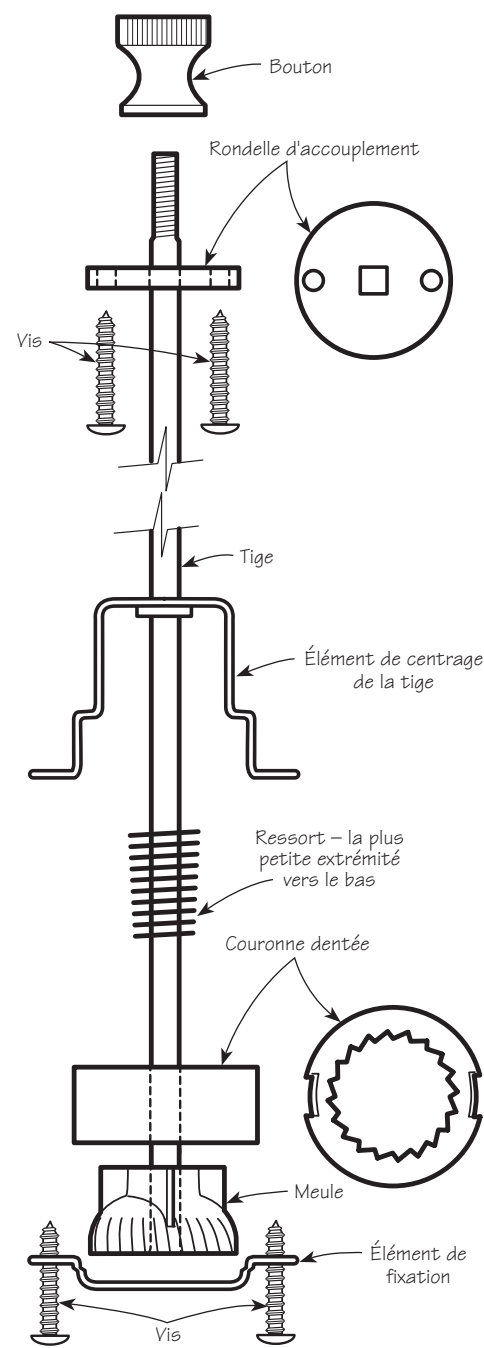

Figure 1

Fabrication d'une salière

1. Coupez une pièce de bois à la longueur appropriée.
2. Sous l'ébauche, percez un trou de 1 3/4 po de diamètre et de 1/2 po de profondeur pour loger le bouchon en caoutchouc. Cet orifice peut également être réalisé sur un tour à bois.
3. Percez ensuite un trou de 1 po de diamètre à partir de la base, jusqu'à ce que la mèche se trouve à environ 1 ou 2 po du dessus de la pièce.
4. Retournez le carrel et percez un trou de 3/4 po de diamètre pour rejoindre le trou de 1 po.
5. Fixez le carrel sur un tour à bois, tournez-le afin d'obtenir la forme désirée et appliquez un produit de finition approprié.
6. Collez la tête de salière en acier inoxydable dans le trou de 3/4 po en utilisant deux ou trois gouttes d'époxy ou de colle cyanoacrylate.

Une fois la colle séchée, remplissez la salière et enfoncez le bouchon en caoutchouc dans l'orifice situé sous la salière.

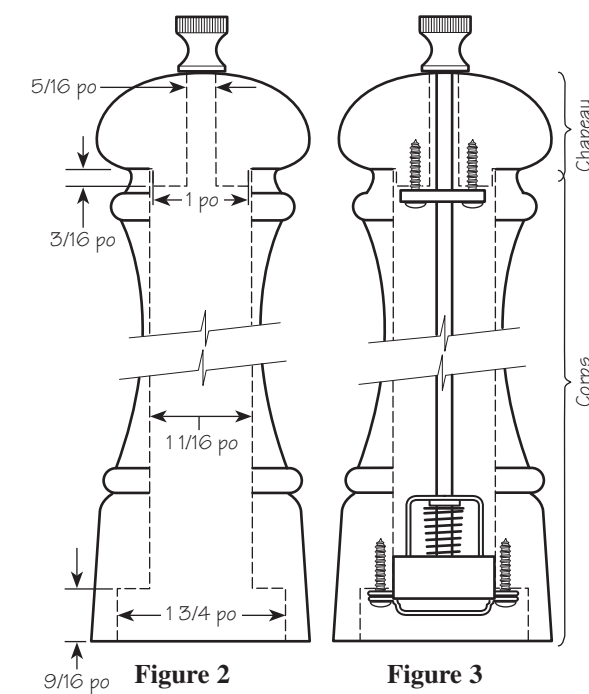

Figure 2

Figure 3