

Poinçons-bédanes

Les poinçons-bédanes sont de petits outils creux, utilisés à la main pour percer des trous dans lesquels s'inséreront des bouchons décoratifs comme ceux du mobilier de style « Greene & Greene ». Offerts en six formats : 3/16 po, 1/4 po, 5/16 po, 3/8 po, 7/16 po et 1/2 po. Leur tranchant est en acier à outils O1 – dureté de 48-52 HRC. Leur manche est en acier.

Remarque : Pour percer un trou, vous devez utiliser une mèche dont le diamètre est de 3/64 po plus petit que le bédane carré. Par exemple, pour le bédane de 1/4 po, choisissez une mèche de 13/64 po.

1. Déterminez l'emplacement voulu et faites une marque au centre.
2. Percez le trou à l'aide d'une mèche au diamètre approprié, c'est-à-dire 3/64 po plus petit que le bédane.
3. Retirez la mèche de la perceuse et insérez-la dans le trou.
4. Glissez le poinçon-bédane sur la mèche, laquelle sert de guide.
5. Appuyez le bédane sur la surface à percer, puis exercez une pression pour imprimer le carré sur la pièce.
6. Retirez la mèche.
7. Frappez le poinçon-bédane avec un maillet ou un marteau pour percer le trou carré.

⚠ Mise en garde : Pour éviter de déformer le manche du poinçon-bédane, n'utilisez pas de marteau à tête d'acier.

8. Au besoin, nettoyez le trou à l'aide d'une curette.

Affûtage des poinçons-bédanes

Pour faciliter l'affûtage, nous recommandons d'utiliser une paire de cônes diamantés pour bédanes creux (77J81.24). Le cône à gros grain convient à l'affûtage de base et le cône à grain fin sert à former un microbiseau aux arêtes des bédanes. Les tranchants intérieurs peuvent aussi être affûtés à l'aide d'une pierre ronde.

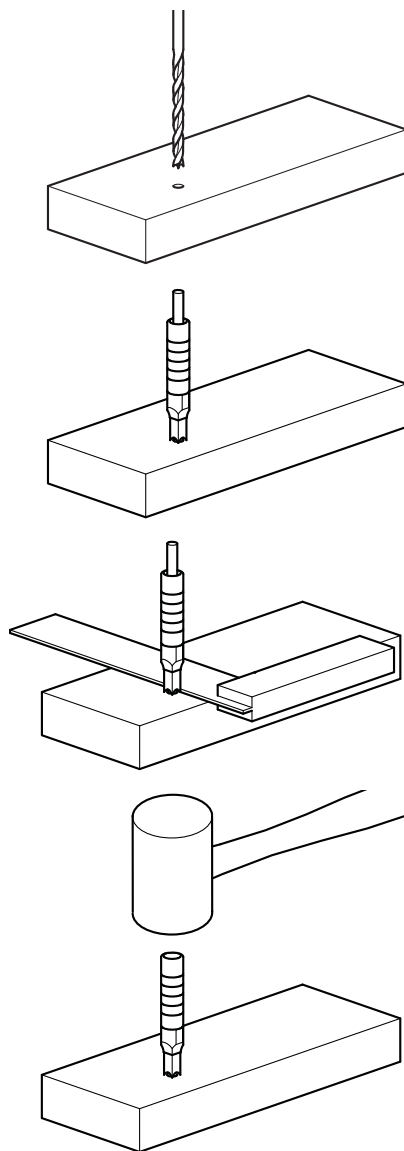

Accessoires

- 07J02.09** Mèche à pointe de centrage de 9/64 po en acier rapide
(pour poinçon-bédane de 3/16 po)
- 07J02.13** Mèche à pointe de centrage de 13/64 po en acier rapide
(pour poinçon-bédane de 1/4 po)
- 07J02.17** Mèche à pointe de centrage de 17/64 po en acier rapide
(pour poinçon-bédane de 5/16 po)
- 07J02.21** Mèche à pointe de centrage de 21/64 po en acier rapide
(pour poinçon-bédane de 3/8 po)
- 07J02.25** Mèche à pointe de centrage de 25/64 po en acier rapide
(pour poinçon-bédane de 7/16 po)
- 07J02.29** Mèche à pointe de centrage de 29/64 po en acier rapide
(pour poinçon-bédane de 1/2 po)
- 77J81.24** Cône d'affûtage pour poinçon-bédane, la paire