

Le guide Veritas® qui s'installe sur la plupart\* des rabots d'atelier en fonte ou en acier, permet d'équarrir ou de chanfreiner avec précision et constance. Les aimants de terres rares rendent la pose de ce guide facile et rapide. Il peut être fixé à l'un des côtés de tout modèle de rabot d'atelier, du rabot à recaler n° 4 à la varlope n° 8. Le fait que le guide ne soit pas perpendiculaire à la semelle ne constitue pas un problème. Le guide et la lame doivent en revanche être parfaitement d'équerre et c'est le mécanisme de réglage de la lame qui permet d'assurer ce réglage précis. Tel quel, le guide peut servir à équarrir à la perfection les chants de toutes pièces de bois. Pourvu d'une cale fixée à la face intérieure du guide, il peut également servir à chanfreiner.

\* À l'exception de notre varlope à angle faible, de notre rabot à repasser à angle faible et de nos rabots d'atelier personnalisables Veritas.

### Réglage

À la première utilisation du guide, visser la butée dans le trou qui convient le mieux à la longueur du rabot utilisé. Le guide peut être placé de manière à convenir aux droitiers ou aux gauchers.

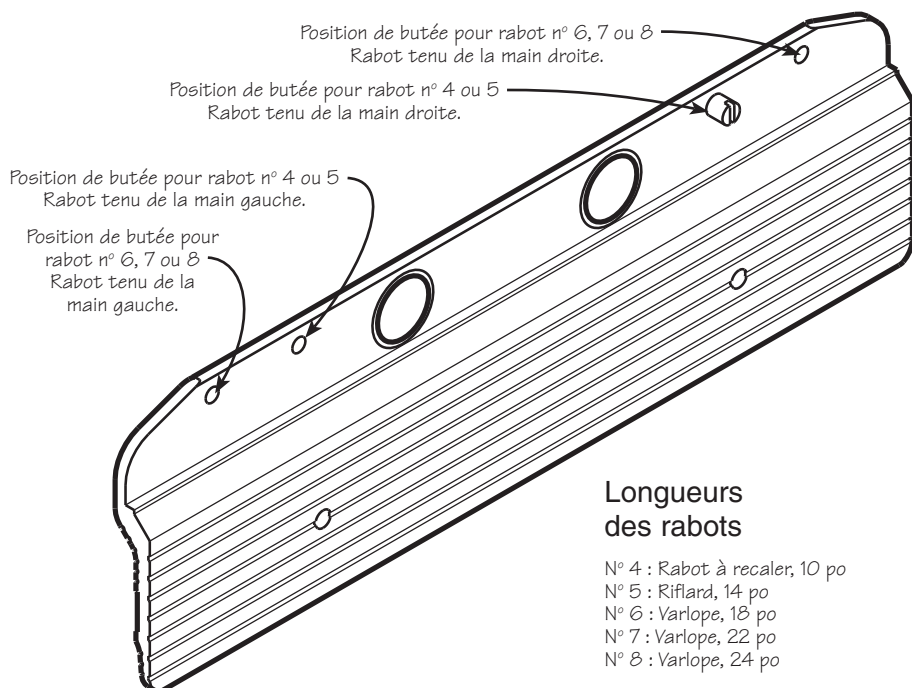

Figure 1 : Réglage

## Pose

Le guide Veritas se fixe rapidement et solidement au rabot grâce à de puissants aimants de terres rares. Il suffit de plaquer le guide contre le côté du rabot, puis de le faire glisser vers le haut jusqu'à ce que l'épaule du guide vienne s'appuyer contre la semelle. Ensuite, ramener le guide vers l'arrière jusqu'à ce que la butée entre en contact avec le côté du rabot. La butée est positionnée correctement lorsque les deux aimants sont bien collés au côté du rabot.

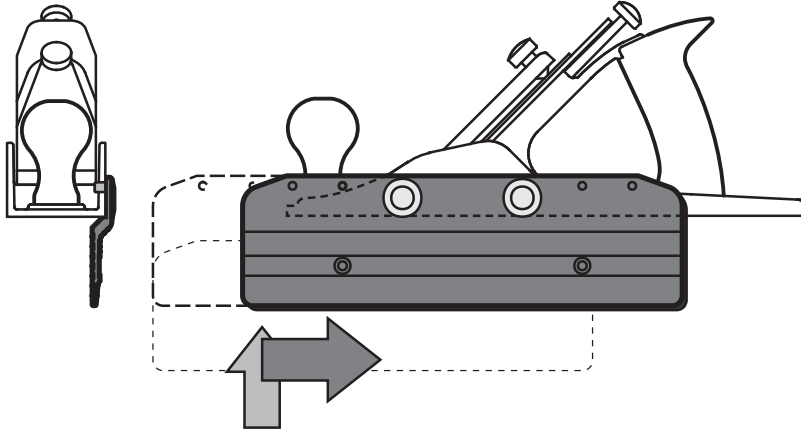

Figure 2 : Pose

## Mode d'emploi

*Il importe que le guide demeure fermement plaqué contre la face de la pièce à travailler pour obtenir des résultats précis. Ainsi, la position du rabot en mouvement est déterminée par le guide et non par la semelle de ce rabot. D'une main, appuyer fermement le guide **contre la pièce** et de l'autre, pousser le rabot vers l'avant. **Remarque :** Pour empêcher que le guide glisse sur le rabot, éviter de le pousser vers l'avant. Toutefois, on doit le tenir fermement appuyé contre la pièce.*

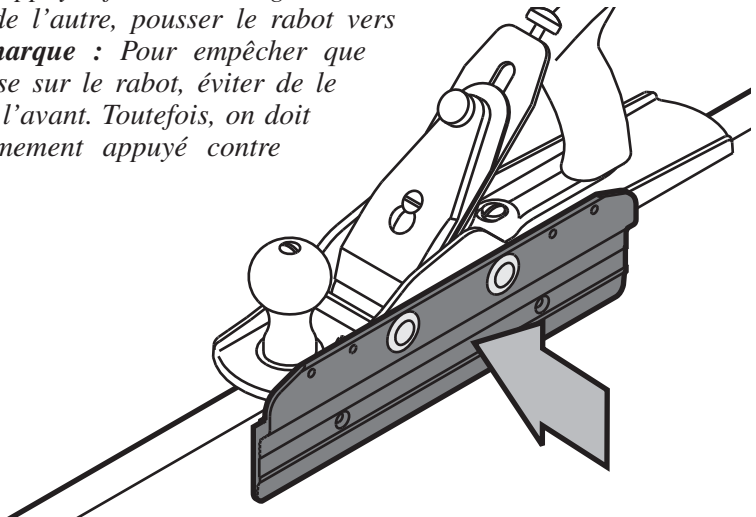
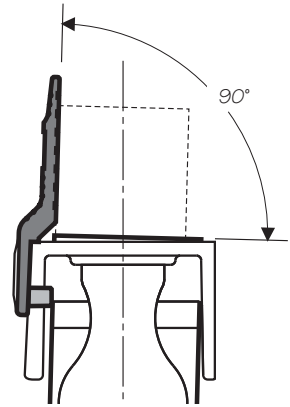

Figure 3 : Le guide est plaqué fermement contre la pièce.

## Réglage de précision

*Remarque :* Puisque les côtés du rabot peuvent ne pas être parfaitement perpendiculaires à la semelle et que la rectitude du guide suit des tolérances de fabrication, il se peut que le guide ne soit pas d'équerre à la semelle. Par chance, ce qui importe c'est que le guide soit parfaitement perpendiculaire à la lame et non à la semelle. On peut ajuster cette perpendicularité à l'aide du mécanisme de réglage du parallélisme de la lame pour que le tranchant et le guide soient bien d'équerre. Faire un essai sur une pièce en rabotant, en alternance, dans un sens et dans l'autre. L'équerrage est parfait lorsque les copeaux obtenus ont la même épaisseur. Pour éviter de travailler à contrefil, faire cet essai sur une pièce à fil droit.



**Figure 4 : Réglage de l'angle**

## Angles autres que 90°

Pour dresser un chanfrein ou un bord biseauté, fixer une cale de bois sur la face intérieure du guide à l'aide de vis à bois à tête fraisée n° 10.

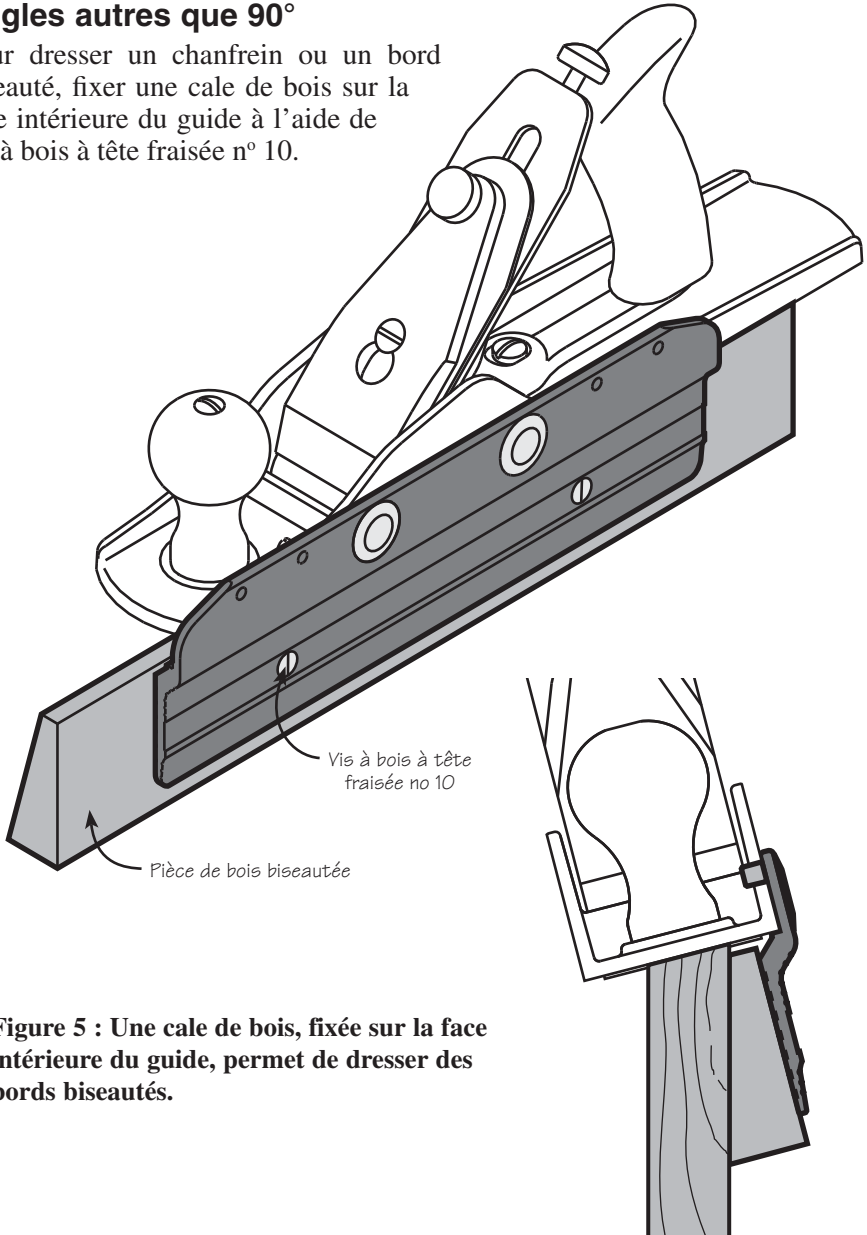

**Figure 5 : Une cale de bois, fixée sur la face intérieure du guide, permet de dresser des bords biseautés.**