

Le coulisseau de 6 po Veritas® facilite l'utilisation de la base plongeante Veritas pour outils rotatifs (05J65.01) avec les guides de coupe Veritas pour outils électriques de 30 po et 52 po (05J50.12 et 05J50.03, respectivement). Il accroît la vitesse, la précision et la sécurité des longues coupes effectuées à l'aide d'un outil rotatif, notamment pour réaliser des rainures étroites pour les incrustations fines ou pour orner une pièce d'éléments décoratifs à l'aide de mèches à moulurer à queue de 1/8 po.

Sur le guide parallèle et guide de coupe circulaire Veritas (05J65.03), retirer l'assemblage formé par le corps du guide et le support pour pièce d'appui, puis glisser le coulisseau à sa position approximative sur les tiges du guide, comme l'illustre la **figure 1**. Serrer les vis de blocage. L'accessoire de réglage micrométrique (05J65.05), facultatif, peut être utilisé pour obtenir un réglage plus précis. Insérer le coulisseau dans l'une des rainures situées d'un côté ou de l'autre du guide de coupe.

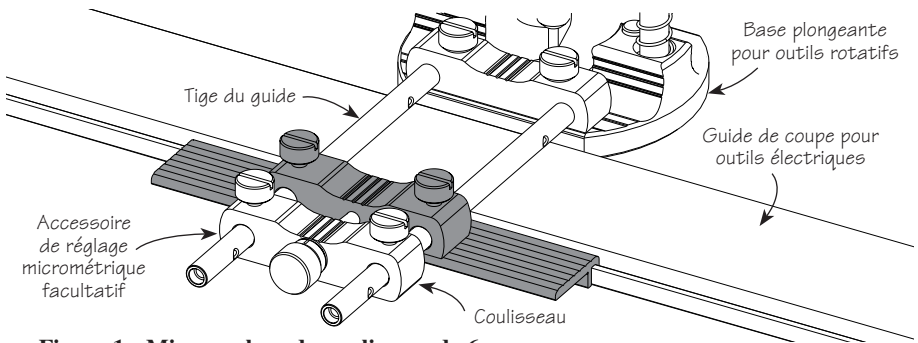

Figure 1 : Mise en place du coulisseau de 6 po

Facultatif, le ruban adhésif en polyéthylène UHPM peut être collé sur le coulisseau pour réduire le jeu entre ce dernier et le guide tout en améliorant le glissement.

Comment appliquer le ruban UHPM :

1. Décoller la pellicule protectrice, puis apposer le ruban à l'intérieur de la lèvre du coulisseau, comme le montre la **figure 2**. S'assurer qu'il est bien collé.
2. Rabattre le reste du ruban sur la lèvre, puis insérer celle-ci dans la rainure du guide. Faire glisser le coulisseau dans un mouvement de va-et-vient pour s'assurer que le ruban adhère correctement.
3. Couper l'excédent de ruban.

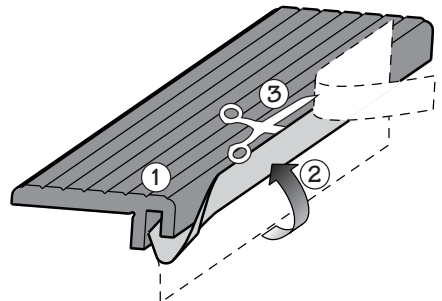

Figure 2 : Collage du ruban UHPM facultatif (Corps du coulisseau non montré pour plus de clarté.)