

Ce rabot est une version miniaturisée de la guimbarde Veritas®. Il est muni d'un fer en acier à outils A2 de 0,120 po de largeur et d'un mécanisme d'ajustement de la profondeur. Le fer se place à l'intérieur de la gorge pour le travail courant ou à l'extérieur pour le travail en bout. Le corps en acier inoxydable coulé en moule de précision présente des éléments de réglages en acier inoxydable, un collet de blocage en aluminium anodisé et des pommeaux en bois dur.

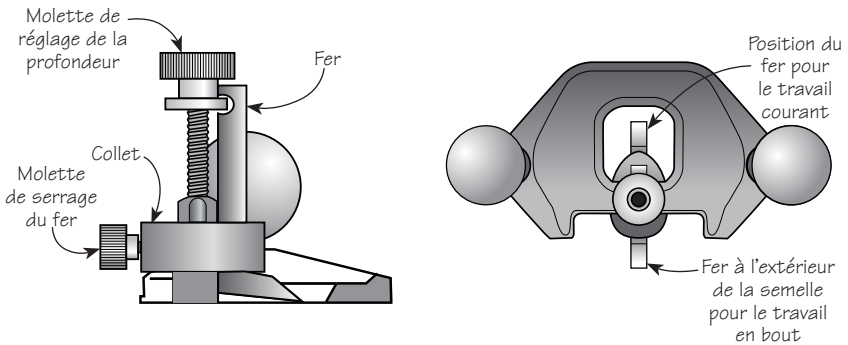

Affûtage

Le fer en acier à outils A2 s'affûte plus facilement sur une pierre à eau. Affûter le biseau et roder le dos.

Remarque : Un morceau de carton anticorrosion est inclus dans le boîtier. Il offre une protection continue contre la corrosion pendant une période allant jusqu'à deux ans.

Accessoire

05P82.02 Fer de remplacement