

 **Lee Valley** TOOLS LTD.

Poignée de rabots d'atelier Veritas®

 **Lee Valley** TOOLS LTD.

www.leevalley.com

1090 Morrison Drive Ottawa ON K2H 1C2 Canada
 1-800-267-8761

814 Proctor Avenue Ogdensburg NY 13669-2205
 United States
 1-800-267-8735

PLNF-042 Rév. A
 Page : 1 de 1
 Échelle : 1 : 1
 Unités : pouces

Plan de poignée de rabots d'atelier Veritas®

16J4010G

Mode d'emploi

Ce plan peut être employé pour fabriquer une poignée de remplacement pour les rabots d'atelier Veritas®, notamment les rabots à recaler n° 4 et n° 4 1/2, le rabot d'atelier n° 5 1/4W et la varlope n° 6.

La forme illustrée est celle d'une poignée standard de rabot. Elle peut être modifiée selon vos besoins, tout en respectant les paramètres fondamentaux, comme ceux des trous de vis de la poignée et des mortaises qui y sont liées. Deux échelles graduées en 1/4 po sont imprimées dans les marges de la page. Vérifiez à l'aide d'une règle précise si le plan est à l'échelle réelle avant de vous en servir. Plusieurs raisons peuvent expliquer pourquoi un plan imprimé n'est pas à l'échelle réelle, notamment le degré de précision de l'imprimante et l'humidité. En effet, les dimensions du papier peuvent changer à cause de l'humidité, tout comme le bois. Dans la plupart des cas, il n'y a qu'à modifier les paramètres de l'imprimante ou du photocopieur. Par conséquent, imprimez le plan **seulement au moment de vous en servir**.

Pour commencer, taillez une ébauche un peu plus grande que les dimensions indiquées sur le plan (4 9/16 po × 4 1/16 po). Vérifiez le sens du fil. L'épaisseur indiquée est celle d'une poignée standard. N'hésitez pas à la modifier pour que la prise soit plus confortable pour vous.

Découpez la ligne pointillée indiquée sur le plan et collez-le sur l'ébauche avec de l'adhésif en aérosol, de préférence. N'employez pas de colle blanche ou de colle de menuisier, car sa teneur en humidité déformerait le plan.

Dégrossissez l'ébauche jusqu'à la ligne pointillée du plan.

Reportez l'axe du trou de vis de la poignée sur les chants supérieur et inférieur de l'ébauche et marquez le centre.

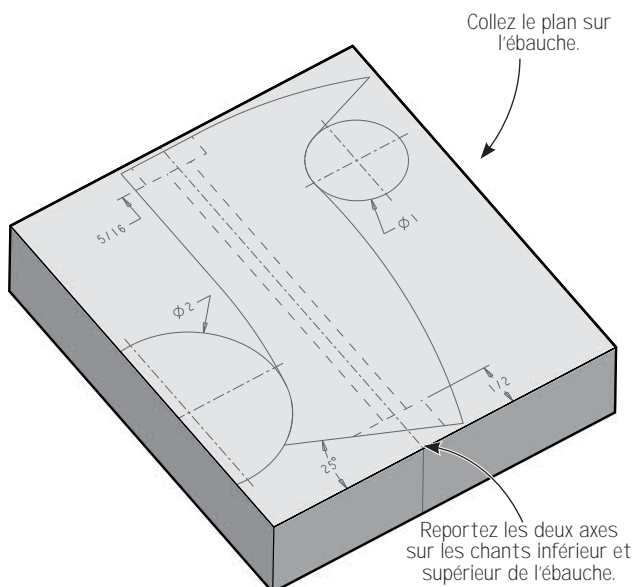

Alésez le trou de vis de la poignée. Percer un long trou sans dévier de sa course peut poser problème. Il sera plus facile de le percer à partir d'une extrémité de l'ébauche jusqu'à environ la moitié et de recommencer sur l'autre extrémité. Prenez soin de conserver l'ébauche parfaitement parallèle et droite sur la perceuse à colonne.

Percer le trou de vis de la poignée bien centré aux deux extrémités

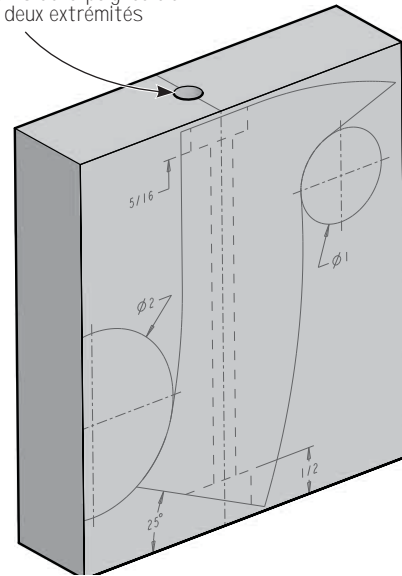

Tracez et découpez l'emplacement des mortaises du dessus et du dessous de la poignée.

Remarque : Selon la méthode employée pour découper les mortaises, il peut être plus facile d'effectuer cette étape avant de percer le trou de vis de la poignée.

Mortaisez le dessus et le dessous de la poignée selon les indications.

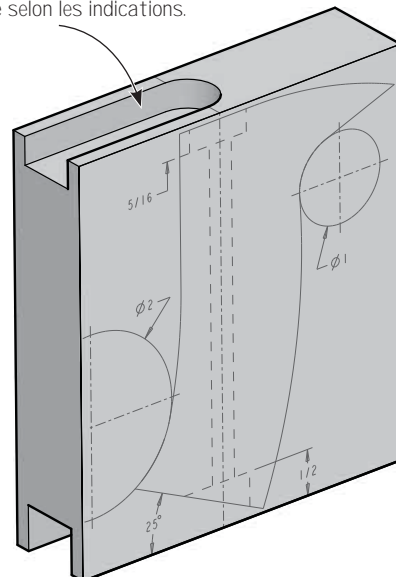

Découpez les deux trous qui forment les parties incurvées de la poignée.

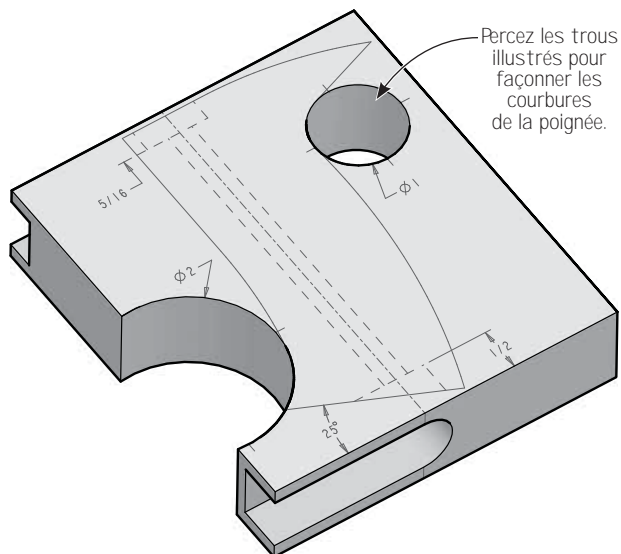

Taillez les contours supérieur et inférieur de la poignée.

Taillez également le contour du devant et de l'arrière. Commencez d'abord par celui du devant, puis vérifiez si la poignée s'insère bien sur le rabot. Il est plus facile de corriger les erreurs si l'ébauche présente encore des surfaces de référence planes. Et si, par malheur, l'erreur ne peut se corriger, la perte de temps est quand même minimale.

Selon la méthode de finition retenue, il peut être avantageux de tailler le contour un peu plus grand que nécessaire.

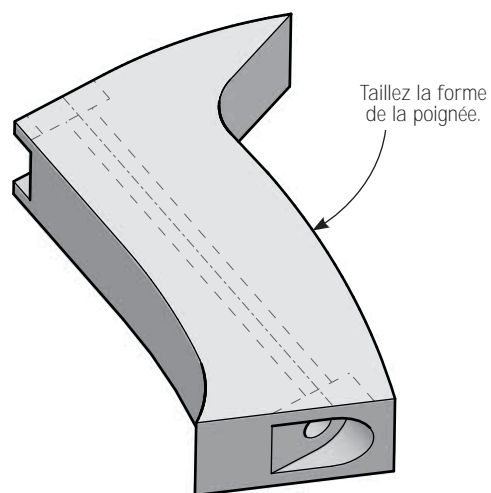

La forme définitive de la poignée peut s'obtenir au moyen d'une mèche pour demi-rond réglable, de râpes, d'outils de sculpture, de papier abrasif et d'autres outils semblables. Travaillez progressivement en faisant des essais pour vous assurer d'une prise agréable. Poncez la poignée, puis effectuez la finition souhaitée.

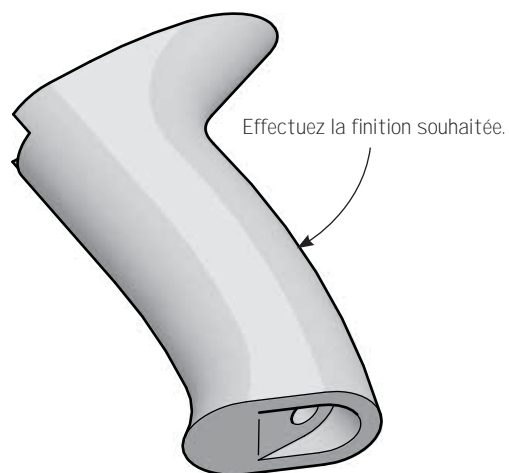

Lee Valley TOOLS LTD.
www.leevalley.com

1090 Morrison Drive 814 Proctor Avenue
Ottawa ON K2H 1C2 Ogdensburg NY 13669-2205
Canada United States
1 800 267-8761 1 800 267-8735
service@leevalley.com