

Les faux tenons Lee Valley simplifient grandement l'assemblage à tenon et mortaise. Ils sont faits de bouleau ou d'érable dur, selon la disponibilité, et ils sont offerts en trois formats : 1/4 po × 1 po, 5/16 po × 1 1/2 po, et 3/8 po × 2 po. Tous les faux tenons mesurent 12 po de longueur et sont cannelés pour éviter la formation d'un bouchon de colle. Leurs bords arrondis correspondent à la forme d'une mortaise toupillée.

Choisissez la dimension adéquate de faux tenon, puis toupillez deux mortaises opposées. Mortaisez à l'aide d'une toupie munie d'une mèche droite de format correspondant – par exemple, une mèche de 1/4 po de diamètre pour un tenon de 1/4 po. Coupez le faux tenon pour qu'il soit environ 1/16 po à 1/8 po plus court que la profondeur totale des deux mortaises. Appliquez de la colle et assemblez.

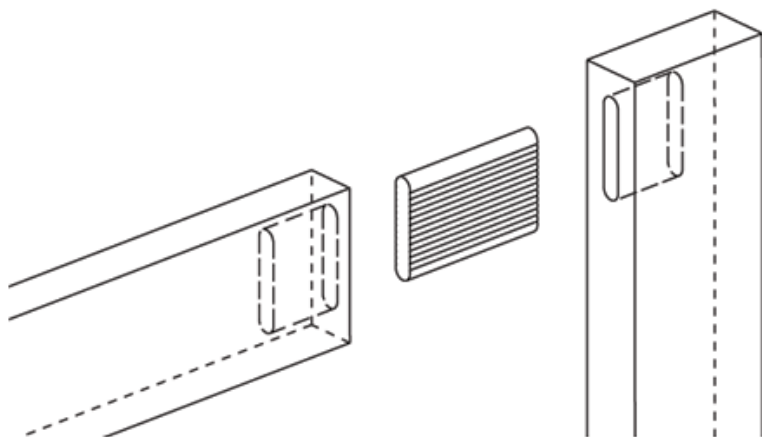

**Remarque :** Ces faux tenons sont légèrement sous-dimensionnés afin qu'ils puissent s'insérer dans des mortaises taillées avec des mèches ou des outils standards. Selon le taux d'humidité dans votre atelier, les faux tenons peuvent gonfler un peu si leur teneur en humidité augmente au-delà du taux de 6 % à 8 % qui était le leur au moment de leur fabrication. Vous pouvez redonner aux goujons leur épaisseur d'origine en les chauffant de 10 à 20 minutes dans un four ordinaire réglé à 200 °F (93 °C). Rangez les goujons dans un contenant hermétique – un sac Ziploc® fait très bien l'affaire – afin de conserver une teneur en humidité constante.