

NOTICE DE POSE GÉNÉRALE – NJ-28010

Coulisses pour porte escamotable, capacité de 25 lb (11 kg)

Avant de commencer

* Les mesures données peuvent varier selon les charnières utilisées.

- A. Bien lire l'ensemble des directives.
B. S'assurer qu'aucune des pièces ci-dessous ne manque.

- | | |
|---------------------------------------------|--------------------------------------|
| 1 paire de coulisses pour porte escamotable | 4 vis mécaniques M4 × 6 |
| 4 vis à bois à tête plate de 5/8 po | 2 vis à bois de 23 mm |
| 2 galets de guidage | 2 vis mécaniques à tête ronde M4 × 6 |
| 18 vis à tête cylindrique bombée de 5/8 po | 2 charnières (vendues séparément) |

Fixer une entretoise métallique aux coulisses avec des vis M4, ou une entretoise en bois avec des vis à tête bombée de 5/8 po.

- A. Couper l'entretoise en bois aux dimensions suivantes :

Longueur (hauteur intérieure du meuble – 156 mm) × Largeur (68 à 70 mm) × Épaisseur (16 à 19 mm)

- B. Pour une porte plus large que 42 po, une 3^e coulisse est recommandée pour un meilleur support.

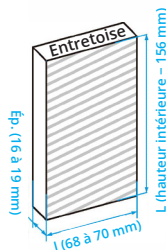

Étape 4 : Visser les boîtiers des charnières sur la porte avec des vis à tête plate de 5/8 po.

Étape 5 : Visser les galets sur les faces intérieures du dessus et du fond du meuble (voir la figure C).

Mesure C1 : Épaisseur de la porte + 9,5 mm (1/2 diam. du galet) + 9,8 mm (épaisseur des coulisses) + 3 mm (dégagement).
Mesure C2 : Épaisseur de la porte + 9,5 mm (1/2 diam. du galet).

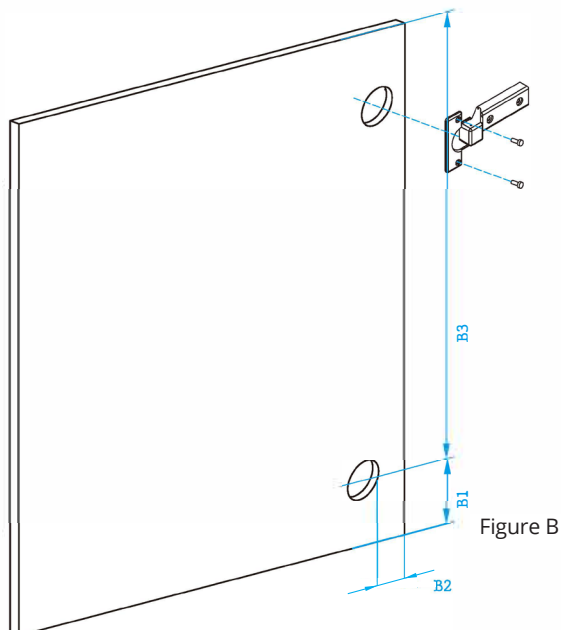

Figure B

Étape 1 : Fixer les plaques pour charnières sur les coulisses avec des vis à tête plate M4 × 6 mm.

Étape 2 : Disposer les coulisses comme dans la figure A, la coulisse du bas reposant sur le fond du meuble.

Mesure A1 : Épaisseur de la porte + 3 mm. Visser les vis à tête bombée, d'abord dans le trou oblong, pour ajuster le galet, puis dans le trou rond pour le bloquer.

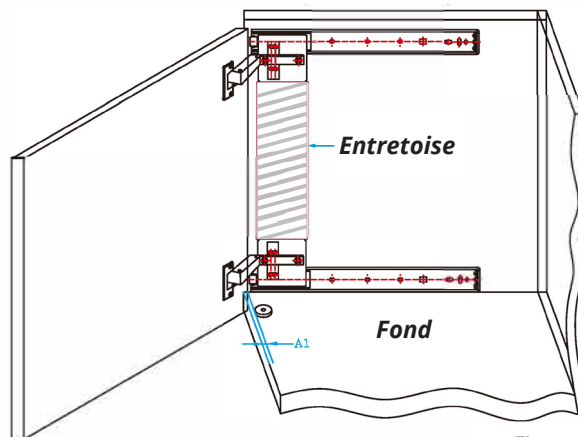

Figure A

Étape 3 : Percer les trous pour le boîtier des charnières (voir la figure B).

Mesure B1 : 39 à 40 mm recommandé.

Mesure B2 : 7 à 8 mm recommandé.

Mesure B3 : (distance entre les coulisses, centre à centre) – 46 mm.

Étape 6 : Fixer la porte au meuble au moyen des charnières. (Vendues séparément.)

Ajustement de la porte. Pour l'espacement en haut et en bas de la porte, ajuster la position verticale des plaques de montage.

1. L'espacement à gauche et à droite de la porte se règle au moyen des vis C3.
2. Les vis C4 permettent d'ajuster la position d'avant en arrière (profondeur) de la porte.

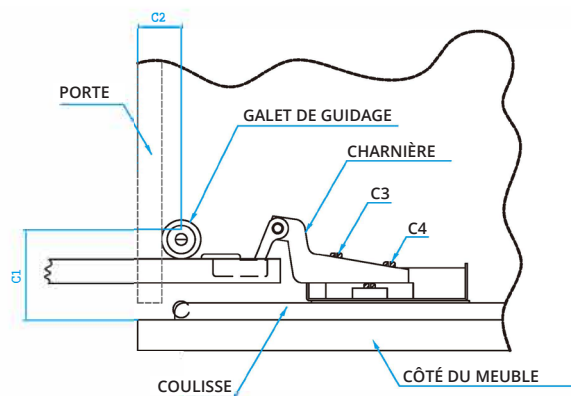

Figure C