

# veritas®

## Presse à vis double

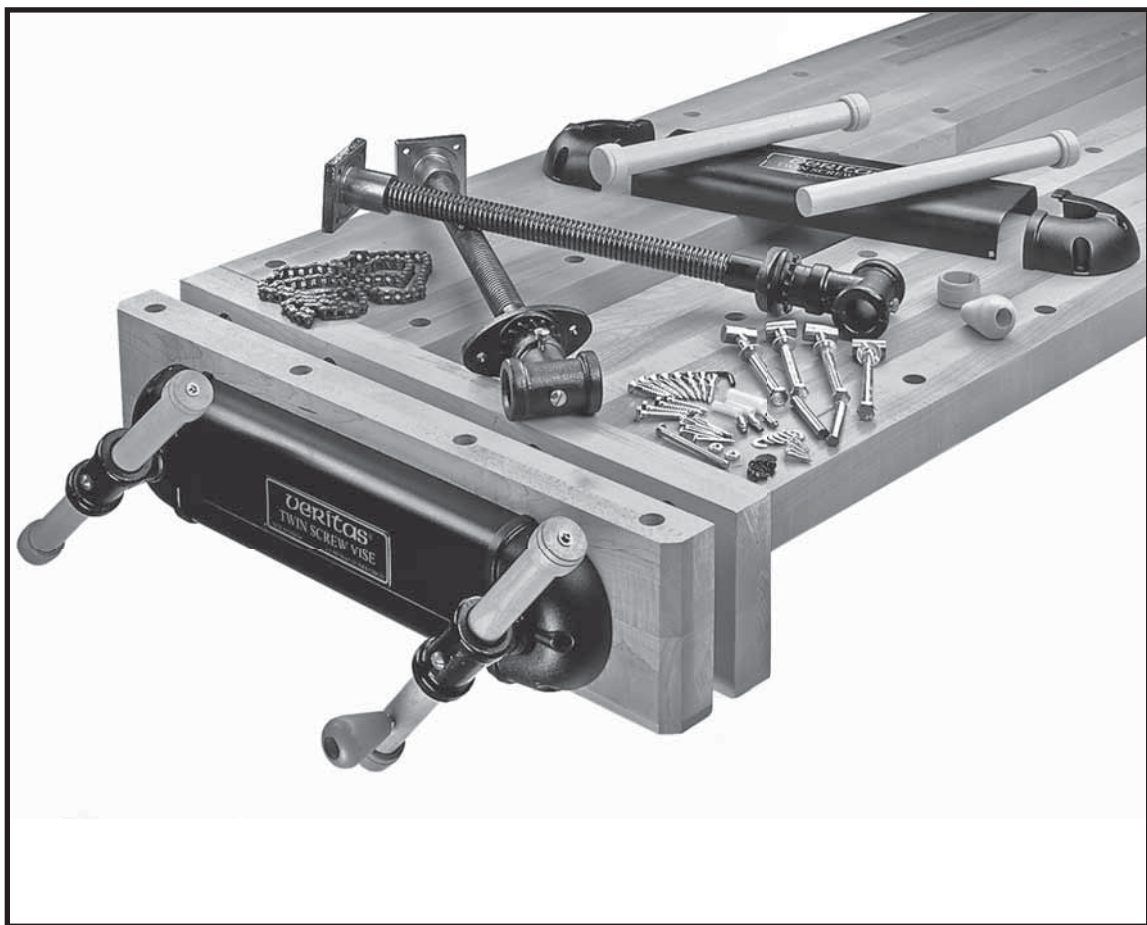

**Remarque importante :**

*Certaines personnes lisent les modes d'emploi uniquement lorsqu'ils rencontrent un problème avec un outil. Avec cette presse, il vaut mieux aller au-devant des difficultés. En effet, assembler la presse sans avoir lu le mode d'emploi entraînera presque inévitablement des ennuis. Il est donc plus judicieux de monter la presse selon les directives données ci-dessous avant de chercher à y apporter des modifications. Nous recommandons donc de lire le mode d'emploi en entier avant de passer en mode créatif.*

*Voici les deux erreurs les plus fréquentes :*

- *Percer des trous en angle et au mauvais endroit.*
- *Utiliser du bois gauchi avec l'intention de le redresser plus tard, en utilisant des boulons, des vis et la force brute.*

*Suivre un mode d'emploi à la lettre n'est pas toujours une partie de plaisir, mais dans le cas de la presse à vis double, il s'agit du meilleur moyen d'éviter les problèmes.*

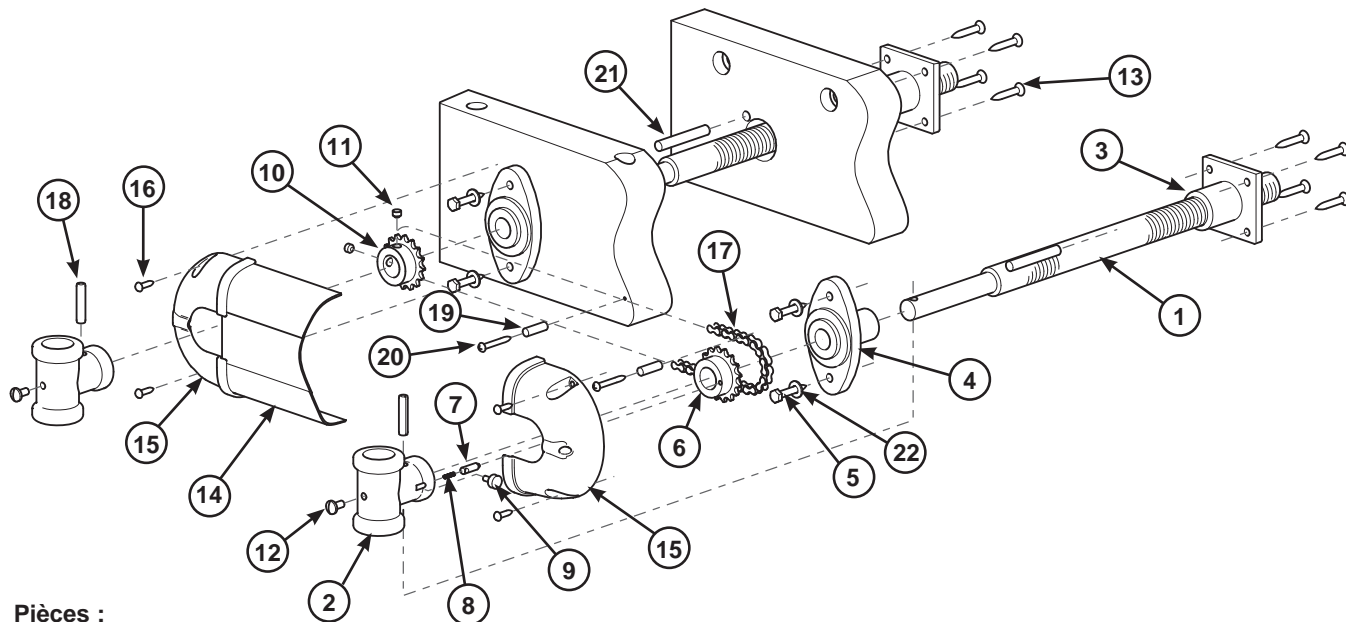

**Pièces :**

- 1. Vis principales (2)
- 2. Tés (2)
- 3. Écrous (2)
- 4. Plaques de fixation (2)
- 5. Tire-fonds pour plaques de fixation : 1/4 po x 1 1/2 po de longueur (4)
- 6. Pignon d'entraînement
- 7. Goupille de verrouillage à ressort (2)  
(la seconde goupille en est une de remplacement)
- 8. Ressort
- 9. Bouton de la goupille
- 10. Roue dentée
- 11. Vis de calage de la roue dentée : 5/16-18 x 1/4 po (2)
- 12. Vis de blocage des leviers (2)
- 13. Vis de fixation des écrous : n° 14 x 1 1/2 po (8)
- 14. Garde-chaîne
- 15. Capuchons du garde-chaîne (2)
- 16. Vis pour garde-chaîne : n° 10 x 3/4 po (4)

- 17. Chaîne : n° 35, pas de 3/8 po
- 18. Goupilles à ressort : 5/16 po x 1 1/2 po (2)
- 19. Tendeurs de chaîne (2)
- 20. Vis pour tendeurs : n° 10 x 1 1/2 po (2)
- 21. Goupilles d'acier : 3/8 po x 2 1/2 po (2)
- 22. Rondelles plates de 1/4 po (4)

**Non illustré :**

- Clé hexagonale de 5/32 po
- Maillon de raccord coudé
- Plaque extérieure du maillon de raccord
- Leviers de serrage et pièces de fixation  
(voir la page 9)

**Matériel de fixation de la mâchoire arrière :**

- Boulons à tête hexagonale : 3/8-16 x 5 po (4)
- Rondelles plates de 3/8 po (4)
- Écrous transversaux : 3/8-16 x 1 1/8 po (4)

La presse à vis double Veritas® est une presse latérale d'une grande polyvalence. Il est possible, et même souhaitable, de percer des trous verticaux pour mentonnets dans le chant supérieur de la mâchoire avant et d'autres leur correspondant sur le dessus du plateau d'établi. Ces mentonnets facilitent le serrage de larges surfaces et le collage de panneaux. Des trous pour mentonnets peuvent également être percés à l'horizontale, sur les côtés de la mâchoire avant et dans la ceinture de l'établi, afin de serrer diverses pièces, une porte à raboter, par exemple. Sous la mâchoire avant,

agrandir à 1 po de diamètre sur 2 po de profondeur les trous verticaux pour mentonnets. De cette manière, il sera possible de pousser un mentonnet enfoncé dans le trou afin de le faire remonter à la surface. Comme la mâchoire avant mesure au moins 6 po de hauteur, il est possible que la mèche soit trop courte pour percer les trous de part en part. Dans ce cas, il faut entamer le perçage d'un côté de la mâchoire et le terminer de l'autre, en s'assurant que les deux perçages sont bien alignés.

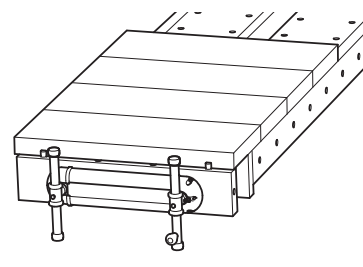
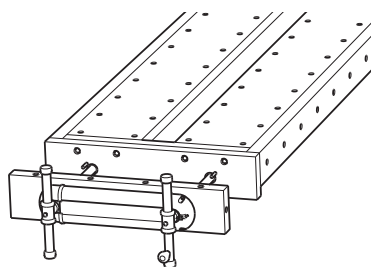

Planches à coller en serre entre mentonnets ronds sur le plateau d'établi

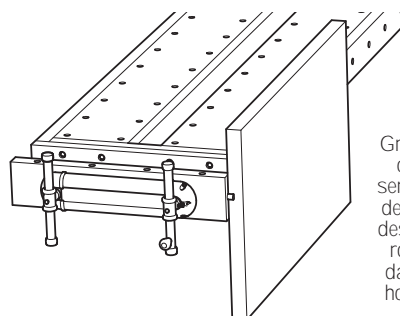

Grand panneau, ou porte, en serre sur le côté de l'établi entre des mentonnets ronds insérés dans les trous horizontaux de la ceinture

La presse à vis double Veritas permet d'appliquer une pression oblique d'un côté ou de l'autre de la mâchoire avant. Pour ce faire, il suffit de dégager la goupille de verrouillage, de sorte que les deux vis peuvent tourner indépendamment afin d'obtenir l'obliquité voulue. Par exemple, lorsque des planches à coller sont serrées par des mentonnets et que la pression n'est pas uniforme des deux côtés, il suffit de dégager la goupille et tourner une des vis de la presse afin de répartir la pression également.

**Remarque :** L'oblique de la presse ne devrait **jamais** dépasser un tour complet de levier, d'un côté ou de l'autre.

Pour rétablir le parallélisme des mâchoires, tourner le levier de serrage utilisé pour qu'il revienne à sa position initiale. Le clic de la goupille de verrouillage qui reprend sa place se fera entendre. Lorsque les mâchoires sont fermées, il est possible que la vis de la presse contenant la goupille doive être desserrée légèrement pour dégager la goupille.

La goupille de verrouillage agit aussi comme une goupille de cisaillement. Si une force excessive est appliquée à l'une des vis, la goupille cédera avant que la presse ne s'endommage. À noter qu'une goupille de rechange est comprise.

### Caractéristiques techniques

La presse à vis double Veritas peut faire office de presse latérale ou frontale sur n'importe quel établi. Pour installer la presse, il faut une mâchoire avant et une mâchoire arrière en bois dur d'au moins 6 po de hauteur, à la largeur voulue. La mâchoire avant doit mesurer entre 1 3/4 po et 2 1/4 po d'épaisseur. Elle peut être faite de bois massif ou de pièces lamellées. La mâchoire arrière doit quant à elle faire au moins 1 3/4 po d'épaisseur.

La presse offerte avec un garde-chaîne standard (05G12.21) est livrée avec une chaîne de 39 po dont le pas est de 3/8 po, ce qui donne environ 16 7/8 po de centre à centre entre les deux vis. La presse munie du long garde-chaîne (05G12.22) est offerte avec une chaîne supplémentaire de 53 po de longueur, ce qui permet d'espacer les vis de 24 po de centre à centre.

Si un entraxe inférieur est nécessaire, il faut raccourcir la chaîne et le garde-chaîne. Pour raccourcir la chaîne, limer la tête martelée des deux axes des maillons et retirer leur plaque intérieure.



Le ou les maillons peuvent maintenant être entièrement démontés. Chaque extrémité de la chaîne se terminera alors par un maillon intérieur.

Assembler le maillon de raccord à attache rapide à ressort comme le montre l'illustration :

1. Glisser chaque maillon terminal sur un axe de la plaque extérieure.
2. Placer ensuite la plaque intérieure sur les axes.
3. Glisser l'attache rapide en place.

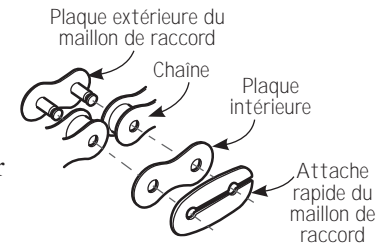

Noter que, pour chaque maillon enlevé de la chaîne, l'entraxe des vis doit être réduit de 3/8 po. Le tableau ci-dessous compare l'entraxe des vis par rapport au nombre de maillons d'une chaîne.

### Nombre de maillons d'une chaîne fermée incluant un maillon de raccord à attache rapide à ressort (Entraxe)

Nombre de maillons	Entraxe	Nombre de maillons	Entraxe	Nombre de maillons	Entraxe
72	24 po	61	19 7/8 po	50	15 3/4 po
71	23 5/8 po	60	19 1/2 po	49	15 3/8 po
70	23 1/4 po	59	19 1/8 po	48	15 po
69	22 7/8 po	58	18 3/4 po	47	14 5/8 po
68	22 1/2 po	57	18 3/8 po	46	14 1/4 po
67	22 1/8 po	56	18 po	45	13 7/8 po
66	21 3/4 po	55	17 5/8 po	44	13 1/2 po
65	21 3/8 po	54	17 1/4 po	43	13 1/8 po
64	21 po	53	16 7/8 po	42	12 3/4 po
63	20 5/8 po	52	16 1/2 po	41	12 3/8 po
62	20 1/4 po	51	16 1/8 po	40	12 po

**Remarque :** Au moment de déterminer l'entraxe des trous des vis de la presse, vérifier, avant de percer, que les trous verticaux pour mentonnets ne les entrecouperont pas.

Si l'entraxe des vis est réduit, le garde-chaîne doit être raccourci en conséquence. Il est possible d'utiliser une scie à métaux pour le couper. Toutefois, il faut faire attention de ne pas le déformer en le retenant dans un étau ou sur le plateau de l'établi pendant la coupe

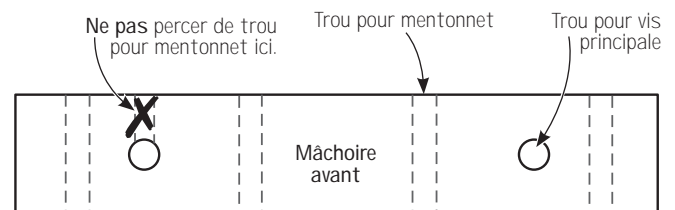

Au moins 1 1/2 po doit séparer le centre des vis de la presse et le dessous du plateau d'établi afin de laisser le dégagement nécessaire aux écrous et aux vis. En outre, les mâchoires doivent être assez hautes pour y fixer les plaques de fixation et le garde-chaîne. Conformément à l'illustration, la hauteur minimale des mâchoires doit correspondre à la somme des éléments suivants : l'épaisseur du plateau d'établi; plus 1 1/2 po (la moitié de la hauteur de l'écrou plus le dégagement); plus 2 5/8 po (la moitié de la hauteur d'une plaque de fixation plus le dégagement de 3/8 po pour le garde-chaîne). Si la hauteur des mâchoires est calculée de cette manière, la hauteur de serrage sera égale à l'épaisseur du plateau d'établi plus 1 po.

Pour accroître la hauteur de serrage, augmenter celle des mâchoires et positionner les vis plus bas.

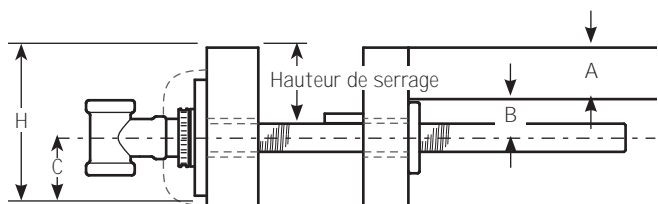

- A. Épaisseur du plateau d'établi
- + B. 1 1/2 po (la moitié de la hauteur de l'écrou)
- + C. 2 5/8 po (la moitié de la hauteur de la plaque de fixation + jeu de 3/8 po)
- = H. Hauteur minimale de la mâchoire

Afin de prévenir les problèmes d'alignement de la presse causés par les variations saisonnières aux dimensions du bois, la mâchoire arrière doit recouvrir entièrement le côté de l'établi.

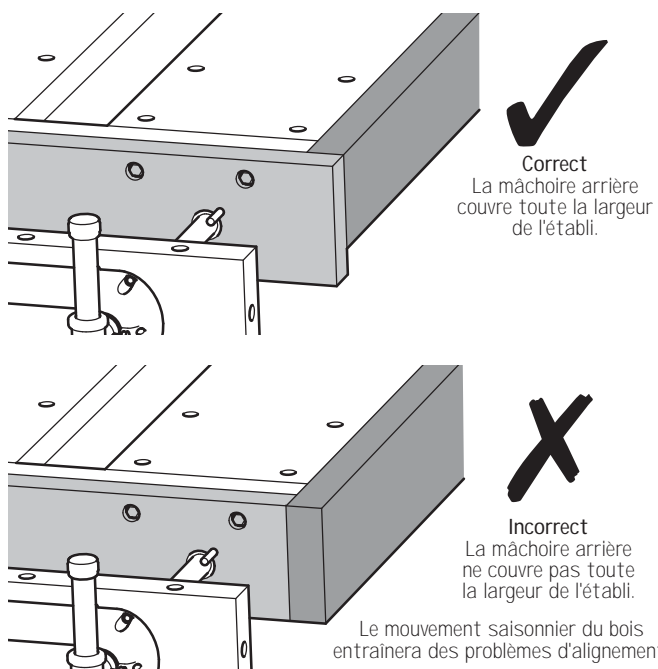

## Remarque à l'intention des propriétaires d'un établi Veritas® :

Voici quelques recommandations qui seront utiles pour poser la presse à vis double Veritas sur un établi fabriqué d'après le mode d'emploi n° 05L06.02, – la presse est mentionnée à l'étape 3 de la section 3 du mode d'emploi de l'établi Veritas 05A01.01. La ceinture de l'établi Veritas ne peut servir de mâchoire arrière puisqu'elle ne présente ni la hauteur ni l'épaisseur nécessaire. Comme l'indiquent le mode d'emploi et le plan de l'établi, **il ne faut pas percer de trous pour mentonnets dans la portion de la ceinture où sera fixée la presse à vis double.** L'épaisseur de la mâchoire arrière doit être de 1 1/2 po et d'une hauteur identique à celle de la mâchoire avant – au moins 6 po. La mâchoire arrière, de même largeur totale que l'établi, doit être fixée

directement sur la ceinture de l'établi. De cette manière, elle sera particulièrement solide. Le seul inconvénient que présente cet assemblage est que l'ouverture de la presse sera légèrement réduite en raison de l'épaisseur de la mâchoire arrière. Les écrous de la presse peuvent être fixés dans des mortaises taillées dans la ceinture. Cela dit, la presse offrira une ouverture suffisamment grande même si les écrous ne sont pas encastrés dans une mortaise.

Pour fixer la mâchoire arrière sur la ceinture latérale, il suffit de percer et de fraiser des trous pour des vis à bois n° 14 de 2 1/2 po – quatre vis au moins – de part en part de la mâchoire arrière et de la visser sur la ceinture de l'établi. Boucher finalement les trous fraisés. **Ne pas coller la mâchoire arrière sur la ceinture.** Elle doit pouvoir s'enlever facilement, au cas où elle devrait être remplacée ou rectifiée. Les quatre boulons à tête hexagonale et les écrous cylindriques compris à l'achat de la presse servent uniquement pour fixer la presse sur un établi déjà monté qui ne comporte pas de ceinture. Si l'établi est doté d'une ceinture latérale, celle-ci offre tout l'espace nécessaire pour y visser la mâchoire arrière comme l'indique le mode d'emploi.

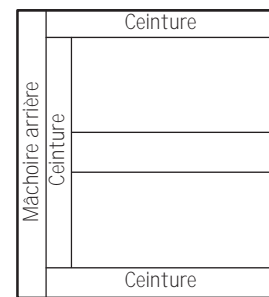

Vue de dessus de l'établi Veritas

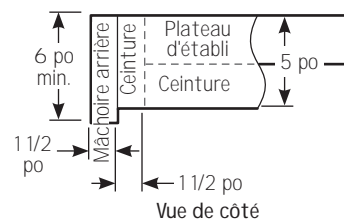

Vue de côté

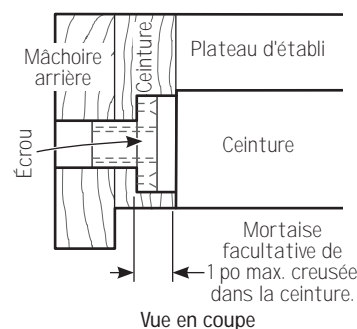

Vue en coupe

## Assemblage

Il est impératif de lire le mode d'emploi en entier avant d'installer la presse à vis double Veritas. Les instructions qui suivent comportent de nombreux conseils qui faciliteront la mise en place de la presse et amélioreront son fonctionnement.

Les deux vis de la presse ne sont pas identiques. Ce mode d'emploi explique comment assembler la presse en posant la vis munie de la goupille de verrouillage à ressort à droite. Il est toutefois possible d'inverser la position des vis. Il suffit de permuter les deux vis à l'étape 11 afin de placer la vis munie de la goupille de verrouillage à gauche.

Avant d'entreprendre l'assemblage, il est préférable d'enlever la couche de cire antirouille qui recouvre les vis de la presse. Utiliser de l'essence minérale et une vieille brosse à dents. Après la pose, il faut enduire les vis d'une couche de graisse. Essuyer toute graisse qui se trouve sur le sommet des filets. La graisse est employée uniquement pour les côtés et le fond du filetage. Comme la presse est dotée de goupilles en acier qui préviennent tout contact entre la pièce serrée et les vis, la graisse ne risque pas de se répandre sur la pièce.

### Étapes d'assemblage

- Vérifier que toutes ces pièces sont prêtes à monter :
  - Deux vis de serrage munies d'écrous, tés, roue dentée et pignon d'entraînement, plaques de fixation et rondelles
  - Deux leviers de serrage, quatre capuchons et une poignée de serrage rapide
  - Un garde-chaîne. (Noter que le long garde-chaîne [05G12.22] est livré avec une chaîne supplémentaire de 53 po de longueur.)
  - Un sac comprenant :
    - une clé hexagonale de 5/32 po
    - quatre boulons à tête hexagonale 3/8-16 × 5 po, quatre écrous cylindriques et quatre rondelles
    - deux vis à bois à tête ronde n° 10 × 1 1/2 po et deux tendeurs de chaîne
    - eux goupilles en acier de 3/8 po de diamètre × 2 1/2 po
    - une vis à tête ronde 1/4-20 × 3 po
    - six rondelles de 1/4 po
    - un manchon en nylon
    - deux écrous hexagonaux 1/4-20
    - quatre tire-fonds de 1/4 po × 1 1/2 po
    - une chaîne de 39 po de longueur
    - un maillon de raccord
    - un maillon de raccord soudé
    - huit vis à bois à tête fraisée n° 14 de 1 1/2 po
    - quatre vis à bois à tête ronde n° 8 de 1 1/4 po
    - quatre vis à bois à tête ronde n° 10 de 3/4 po

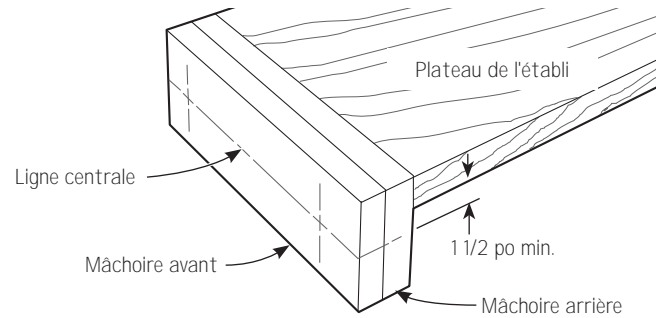

- Retirer les écrous des vis de la presse.
- Sur la mâchoire avant, tracer une ligne horizontale et deux lignes verticales afin d'indiquer le centre des vis de la presse.

La ligne horizontale se doit d'être à au moins 1 1/2 po sous le dessous du plateau d'établi afin de laisser un espace suffisant pour les écrous et les vis de la presse. Pour accroître la surface de serrage, tracer la ligne à 2 5/8 po du bas de la mâchoire. Il importe toutefois qu'elle soit à au moins 1 1/2 po du dessous du plateau.

- Une fois que les lignes de centrage sont tracées sur la mâchoire avant, mettre en serre les deux mâchoires l'une sur l'autre pour les percer. Marquer le dessus ou les côtés des mâchoires de manière à les placer dans la même position au moment de l'assemblage.
- Avec une mèche à arêtes dentées ou Forstner de 1 1/2 po fixée sur une perceuse à colonne, percer les trous des deux mâchoires de part en part. Retirer les serres.

**Conseil :** Peu importe le type de trou percé – pour vis de serrage, écrous ou autre –, les pièces doivent toujours conserver la même orientation sur la perceuse à colonne. Voir l'illustration. Au lieu de retourner les pièces bout pour bout, il est préférable de les faire glisser sur le plateau. En effet, si le plateau de la perceuse à colonne et la mèche ne sont pas parfaitement d'équerre, faire pivoter les pièces plutôt que de les faire glisser le long du plateau multipliera par deux le décalage.

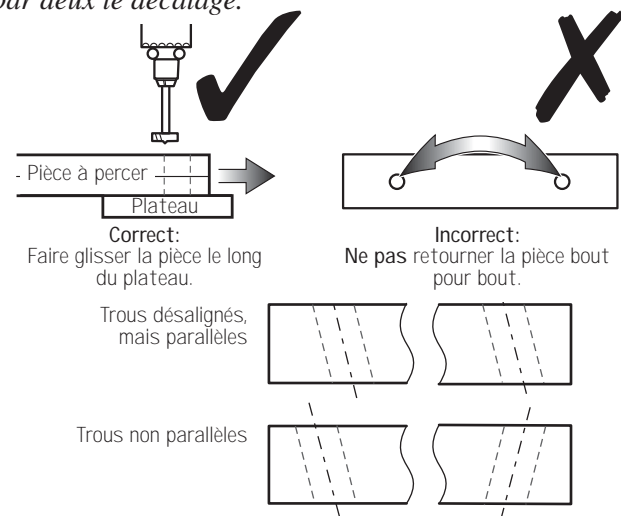

Exemples exagérés

6. Dans la mâchoire arrière, percer deux trous pour les goupilles en acier qui empêchent la pièce sous serre de toucher aux vis de la presse. Percer également, dans la mâchoire avant, deux trous où s'inséreront les goupilles lorsque la presse est fermée. Les quatre trous doivent être percés sur la **face intérieure** des mâchoires avant et arrière. Marquer l'emplacement des trous comme le montre l'illustration. Les trous de la mâchoire arrière doivent mesurer 3/8 po de diamètre sur 1 po de profondeur, tandis qu'ils doivent être de 1/2 po de diamètre sur 1 5/8 po de profondeur dans la mâchoire avant.

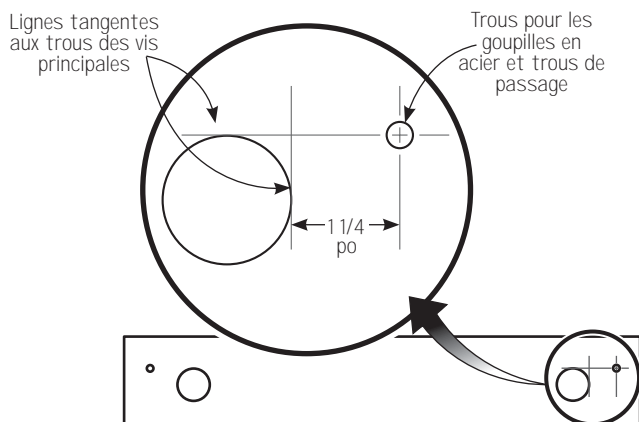

Face intérieure des mâchoires avant et arrière

Percer ensuite les trous pour mentonnets verticaux et horizontaux dans la mâchoire avant.

**Remarque :** Au moment de déterminer l'entraxe des trous des vis de la presse, vérifier, avant de percer, que les trous verticaux pour mentonnets ne les croiseront pas.

7. Poncer légèrement la bordure des trous percés afin d'éliminer les aspérités. Avant d'assembler la presse, biseauter la face intérieure de la mâchoire avant selon un angle constant, comme le montre l'illustration. Cette coupe en biseau garantit que les pièces retenues dans la presse seront toujours appuyées sur la partie supérieure des mâchoires. Pour faire cette coupe, utiliser un rabot ou une ponceuse à courroie. Il est également possible d'employer une raboteuse, en fixant temporairement une retaille de bois d'un côté de la mâchoire, à l'aide de colle ou de ruban adhésif double face.

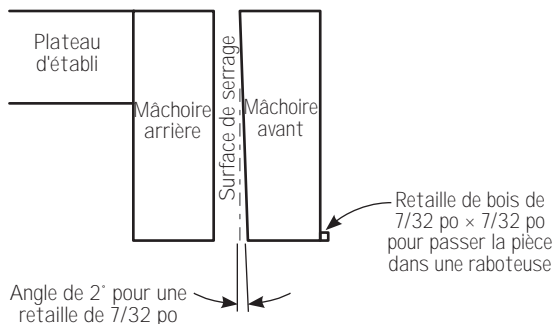

8. Insérer les écrous de la presse derrière la mâchoire arrière en les positionnant parfaitement d'équerre. À l'aide d'une mèche de 1/4 po, marquer le centre des trous des vis de fixation. Avant de retirer les écrous, tracer des repères pour indiquer l'orientation et l'emplacement de ces derniers afin de les remettre en place correctement. Retirer les écrous et percer des avant-trous de 7/32 po × 1 po de profondeur sur les marques de centrage. Remettre en place et fixer les écrous de la presse à l'aide des vis à tête fraisée n° 14.

**Conseil :** Les vis pénètrent plus facilement dans le bois si elles sont enduites de cire.

9. Il est maintenant temps de mettre la mâchoire arrière en place. Quatre boulons à tête hexagonale de 3/8-16 × 5 po de longueur, quatre écrous cylindriques et quatre rondelles sont fournis pour fixer la mâchoire arrière sur l'établi. Si la ceinture a été enlevée de l'établi afin de fixer la presse à vis double, il suffit de positionner la nouvelle mâchoire arrière de 1/32 po à 1/16 po au-dessus de l'ancienne pièce pour y reporter l'emplacement des trous. Percer et fraiser les trous, réassembler et raboter les deux mâchoires pour qu'elles soient à égalité avec le plateau d'établi. Si la presse est fixée à un établi Veritas, consulter la section *Remarque à l'intention des propriétaires d'un établi Veritas*. Si la presse est fixée sur tout autre type d'établi, consulter plutôt la section intitulée *Fixer la mâchoire arrière sur l'établi*.

Après avoir posé la mâchoire arrière, insérer les goupilles d'acier de 3/8 po de diamètre en les frappant. S'il existe un jeu, les fixer avec de la colle époxy. Elles ne doivent pas dépasser de la mâchoire de plus de 1 1/2 po.

10. La mâchoire avant peut maintenant être fixée. Positionner la mâchoire avant en se fiant aux marques tracées précédemment afin de s'assurer qu'elle est orientée de la même façon qu'au moment de percer les trous. Veiller à ce que la chaîne de transmission soit engrenée dans la roue dentée et le pignon d'entraînement. Placer les vis de la presse dans la mâchoire avant – la goupille de verrouillage doit être enfoncée dans le pignon d'entraînement et doit se trouver du côté droit de la presse. En maintenant la mâchoire avant, aligner les vis de la presse sur les écrous fixés dans la mâchoire arrière. Ensuite, tourner chaque vis séparément et progressivement, en essayant de garder les deux mâchoires parallèles, jusqu'à ce que la mâchoire avant soit fermée. Serrer légèrement les vis pour qu'elles puissent supporter le poids de la mâchoire avant. Taper sur la mâchoire avant jusqu'à ce que le dessus et les côtés soient alignés sur la mâchoire arrière. Faire de même sur les plaques de fixation pour qu'elles soient le plus verticales possible. Une fois que toutes les pièces sont positionnées correctement, marquer l'emplacement des quatre trous des plaques de fixation avec une mèche de 1/4 po, puis percer des trous de 3/16 po de diamètre

sur 1 1/4 po de profondeur. Glisser une rondelle de 1/4 po sur chacun des quatre tire-fonds et visser ces derniers. **Éviter** de serrer excessivement.

11. Pour rétablir le parallélisme des mâchoires, s'assurer que la goupille de verrouillage est engagée dans le pignon d'entraînement situé du côté droit de la presse. Ensuite, équilibrer la chaîne en la pinçant au milieu avec deux doigts puis serrer les deux vis de calage sur la roue dentée à l'aide de la clé hexagonale fournie. Les mâchoires de la presse sont maintenant parallèles et devraient rester ainsi. Le mouvement saisonnier du bois peut causer un léger désalignement de la mâchoire avant par rapport à la mâchoire arrière. Pour la réaligner, desserrer les deux vis de calage et répéter les opérations précédentes. Les capuchons du garde-chaîne comportent une petite ouverture qui donne accès aux vis de calage sans avoir à les retirer.

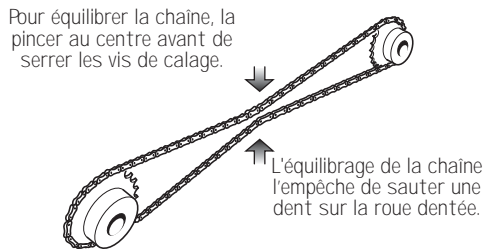

Si la tension de la chaîne doit être réglée, placer une ou deux vis à bois n° 10 ainsi que les tendeurs sous la chaîne afin de la supporter. **Ne pas** placer le tendeur plus haut que le bas de la chaîne lorsqu'elle est tendue

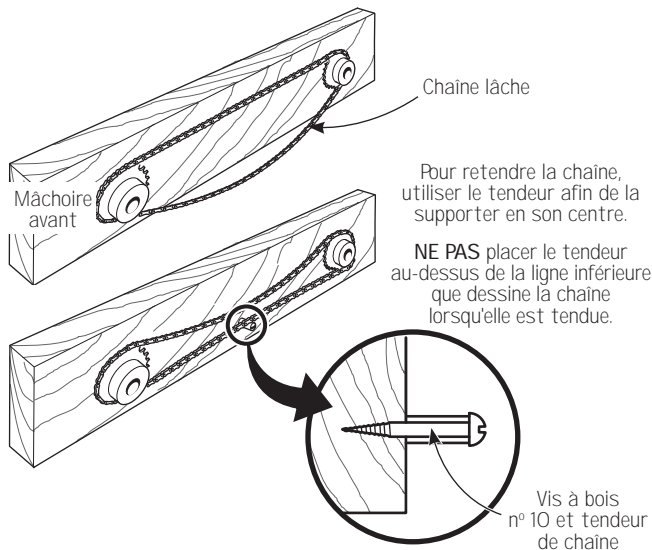

Si la chaîne fléchit de plus d'un demi-maillon, le maillon de raccord coudé peut être utilisé pour rétablir la tension. On emploie ce dernier si la chaîne est suffisamment lâche pour se plier de manière à former la lettre « Z ». Voir l'illustration.

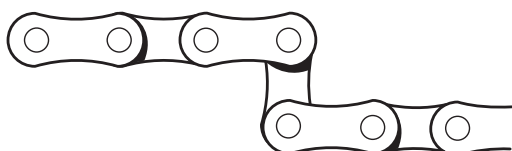

Si tel est le cas, il faut d'abord retirer un maillon complet de la chaîne – voir la section **Caractéristiques techniques** – puis ajouter le maillon de raccord coudé fourni à l'achat. Ce dernier se fixe de la même manière qu'un maillon complet et doit être monté sur un maillon complet. Pour le verrouiller, insérer d'abord l'axe dans les trous du maillon de raccord puis glisser la goupille fendue dans le petit trou de l'axe et écarter ses deux extrémités. Voir l'illustration.

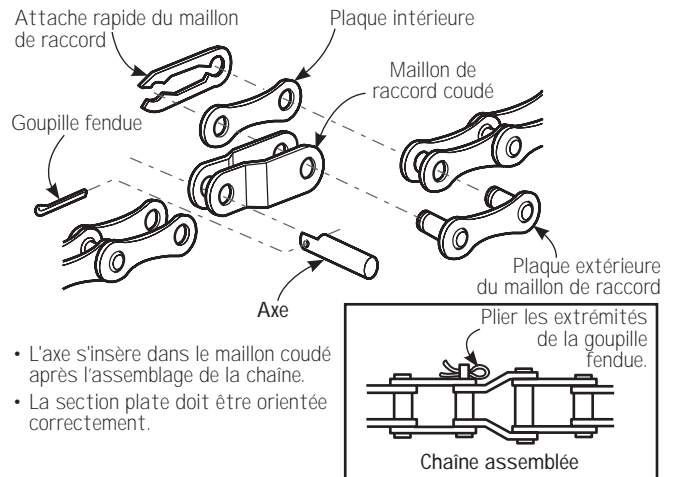

12. Pour fixer le garde-chaîne d'aluminium, retenir les deux capuchons en place par-dessus les extrémités du profilé central, comme le montre l'illustration. L'épaulement des capuchons doit chevaucher entièrement – soit sur environ 1/4 po – le profilé central. Une autre personne doit marquer, sur la mâchoire avant, l'emplacement des quatre trous de vis. Mettre de côté les capuchons et le profilé central. Percer dans la mâchoire des avant-trous de 5/32 po de diamètre sur 3/4 po à 1 po de profondeur pour les vis de fixation. Fixer l'un des capuchons en vissant partiellement deux vis. Glisser une des extrémités du profilé sous ce capuchon, puis placer le second capuchon sur l'extrémité opposée. Insérer les deux vis restantes et les serrer en même temps que les deux vis préalablement posées.

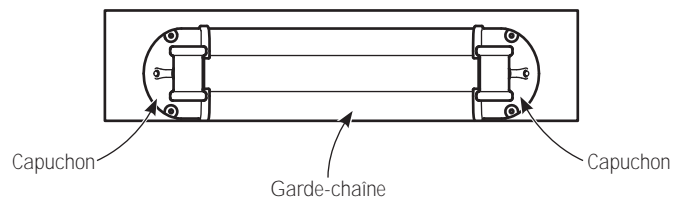

13. Mettre en place les leviers de serrage. Voir la section **Leviers de serrage** pour les instructions d'assemblage. Les leviers se glissent dans les tés et se verrouillent temporairement en place à l'aide des vis de blocage. Fermer entièrement la presse puis raboter le dessus des mâchoires afin de les mettre de niveau avec le plateau d'établi. Lubrifier les vis de la presse de la manière décrite précédemment. La presse est maintenant prête à être utilisée.

**Remarque :** Étant donné la façon dont la presse à vis double Veritas est conçue, la mâchoire avant peut s'incliner légèrement lorsqu'elle est entièrement ouverte. Contrairement à la plupart des presses, celle-ci n'est pas pourvue de tiges de guidage. De telles tiges sont incompatibles avec la pression oblique qu'on peut appliquer avec la presse à vis double. L'inclinaison de la mâchoire avant est causée par son poids et par le jeu nécessaire entre le filetage des écrous et celui des vis principales. La mâchoire peut commencer à s'incliner à la moitié de sa course environ. Pour remédier à cette situation, il est possible d'ajouter des pièces d'appui sous le plateau d'établi. Le poids de la mâchoire avant entraînera un contact entre les vis et les pièces d'appui, empêchant ainsi la mâchoire de fléchir, à moins qu'elle soit entièrement ouverte. Voir l'illustration.

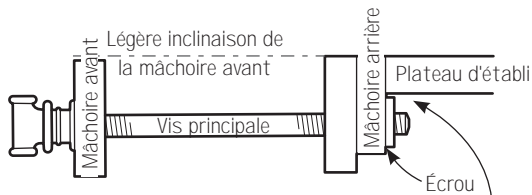

Il est impossible d'éliminer entièrement l'inclinaison de la mâchoire avant lorsqu'elle est entièrement ouverte. Toutefois, des pièces d'appui peuvent la supporter.

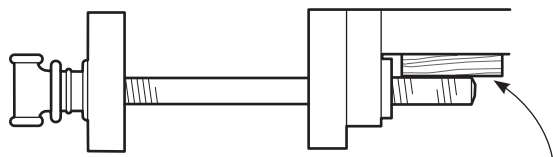

Utiliser une pièce d'appui par vis principale. Un espace de 1/16 po doit séparer la vis et la pièce d'appui.

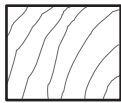

Pièce d'appui en bois

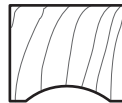

Pièce d'appui arrondie pour s'adapter à la vis

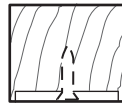

Bande de Teflon® ou de nylon fixée à la pièce d'appui

### Profils des pièces d'appui

## Installation de la mâchoire arrière sur l'établi

(pour ajouter une presse sur un établi existant)

Pour fixer la mâchoire sur l'établi, il faut percer des trous à travers la mâchoire arrière et ensuite dans l'établi. Trois ou quatre trous horizontaux doivent être percés de part en part de la mâchoire arrière, puis au centre du chant du plateau d'établi. Ensuite, le même nombre de trous transversaux aux premiers doit être percé pour les écrous.

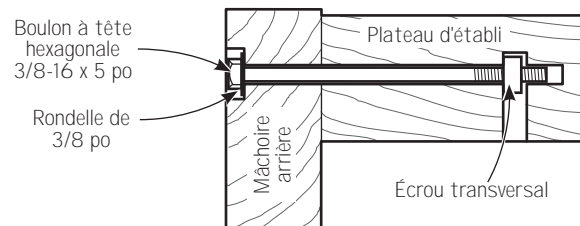
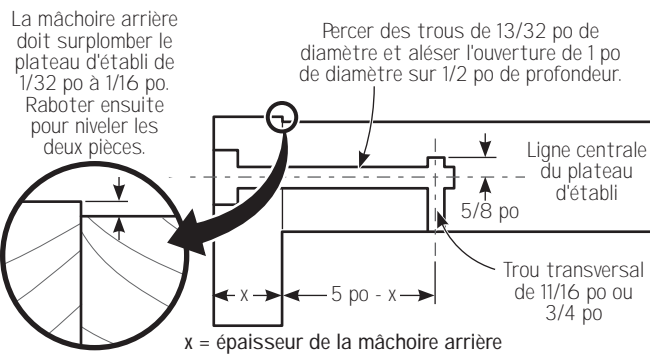

Percer d'abord des trous horizontaux d'un diamètre de 13/32 po à travers la mâchoire arrière. Après avoir placé la mâchoire de 1/32 po à 1/16 po au-dessus du plateau d'établi, continuer à percer les trous à une profondeur de 3 5/8 po à 4 po dans l'établi. Les trous transversaux peuvent maintenant être percés. Pour s'assurer que ces derniers sont perpendiculaires aux trous horizontaux, un instrument de mesure simple peut être fabriqué à l'aide de goujons de 3/8 po, d'une retaille de bois et d'un clou.

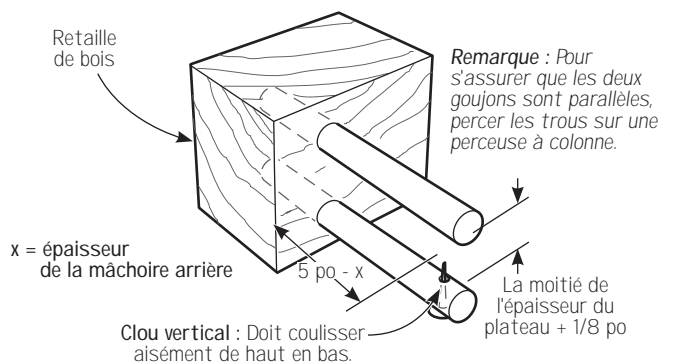

Après avoir percé les trous horizontaux dans le plateau d'établi, glisser le premier goujon dans un de ces trous. Le goujon inférieur doit pouvoir glisser sous le plateau. Frapper le clou mobile contre le dessous du plateau. Il imprimera une marque de perçage correspondant au centre du trou transversal. La profondeur des trous transversaux doit être égale à la moitié de l'épaisseur du plateau, plus 5/8 po à 3/4 po. Au fond de ces trous, placer une petite boule de papier froissé, puis introduire les écrous transversaux. Le papier produit un effet de ressort, ce qui facilite les ajustements en hauteur de l'écrou afin d'y visser facilement le boulon. Orienter les filets de l'écrou pour qu'ils soient parallèles aux trous horizontaux, puis visser la mâchoire arrière sur l'établi en serrant les boulons à tête hexagonale à l'aide d'une clé à rochet. Ensuite, raboter la mâchoire pour la niveler avec le plateau d'établi.

## Leviers de serrage

Toutes les pièces nécessaires pour fabriquer deux leviers de serrage, y compris les capuchons et une poignée de serrage rapide, sont livrées avec la presse à vis double. Comme le montre l'illustration, il faut percer des avant-trous de 9/64 po au centre de chaque extrémité des leviers en bois, ainsi que des trous de passage de 11/64 po au centre des capuchons. Pour s'assurer que les trous des leviers et des capuchons sont bien alignés, placer les capuchons sur les leviers avant de percer les avant-trous de 9/64 po. Ensuite, enlever les capuchons et agrandir les trous jusqu'à 11/64 po. Fixer les capuchons à l'aide des vis à tête ronde n° 8 × 1 1/4 po fournies.

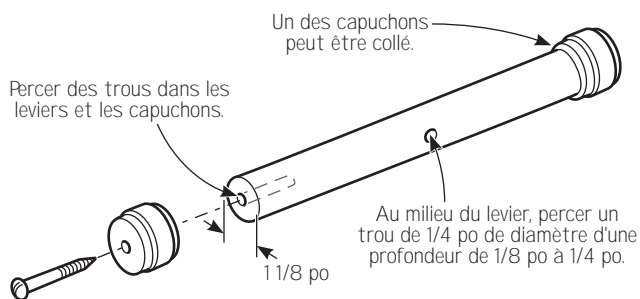

Pour poser la poignée de serrage rapide, percer un trou de 17/64 po au milieu d'un des leviers – le droit pour les droitiers. Voir l'illustration.

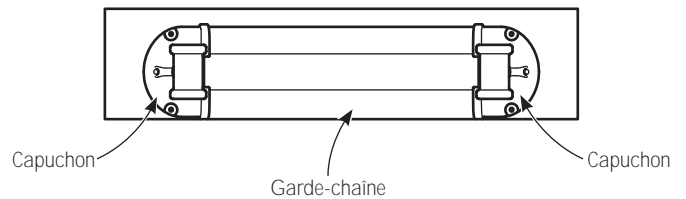

Insérer le manchon de nylon dans la poignée, puis glisser une rondelle, la poignée munie de la douille et une seconde rondelle sur la vis mécanique 1/4-20. Visser le premier écrou jusqu'à la rondelle, en s'assurant que la poignée de serrage rapide tourne toujours librement.

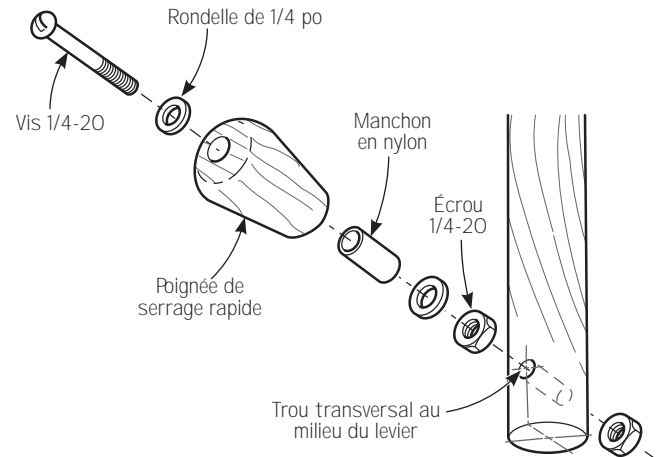

Introduire la vis dans le levier de serrage et serrer le second écrou à la main, jusqu'à ce qu'il s'appuie contre le levier. À l'aide de deux clés, visser les écrous contre le levier de serrage sans empêcher la poignée de vitesse de tourner. Positionner la poignée de serrage rapide vers l'extérieur, puis visser la vis de blocage du levier. La presse est prête à être utilisée.

Au besoin, placer une bande élastique près de chaque capuchon afin d'amortir les chocs lorsque le levier vient frapper le té.

Si un des leviers de serrage oppose une résistance une fois que la presse à vis double est en place sur l'établi, nous recommandons de consulter le schéma de résolution du problème ci-dessous afin de déterminer le problème et pouvoir le résoudre.

# Schéma de résolution de problème

Avant tout, essayer de desserrer les vis à bois n° 14 utilisés pour fixer les écrous des vis principales de la presse. Desserrer également les tire-fonds de 1/4 po qui maintiennent les plaques de fixation. Un serrage excessif peut entraîner le désalignement ou l'inclinaison des pièces.

## Problème : Les vis principales tournent difficilement.

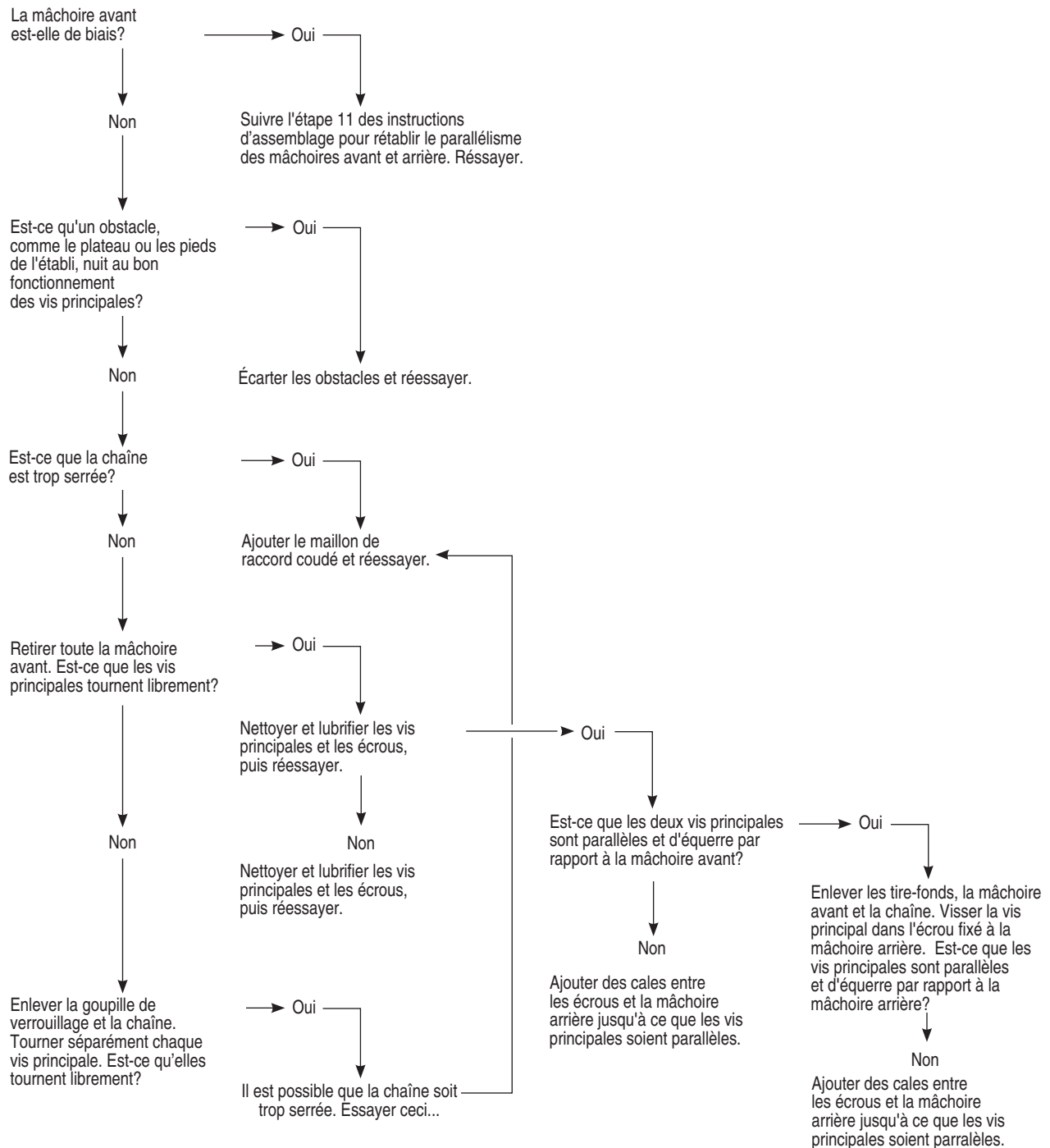

**Veritas®** Tools Inc.

814 Proctor Avenue 1090 Morrison Drive  
Ogdensburg NY 13669-2205 Ottawa ON K2H 1C2  
United States Canada

customerservice@veritastools.com

[www.veritastools.com](http://www.veritastools.com)