

## Noisettes à pommeau

Brevet de dessin américain n° D704 023

Les noisettes à pommeau Veritas® excellent autant pour travailler de petites pièces que pour effectuer des coupes de précision sur des pièces plus grandes. Avec un corps qui mesure un peu plus de 5/8 po de largeur sur 1 1/2 po de longueur et une lame de 3/8 po de largeur, ces rabots sont suffisamment petits pour être utilisés dans des espaces restreints, tout en procurant la maîtrise nécessaire à un travail de minutie. Le pommeau de 1 1/4 po de diamètre de chaque rabot est fixé sur une tige démontable. La longueur de la tige est également réglable, ce qui permet une maîtrise et un confort qui conviennent le mieux à la tâche à accomplir.

Les noisettes sont offertes en quatre modèles : plat, biconvexe, convexe et concave. Les modèles à semelle cintrée ont un rayon de courbure transversale de 1/2 po. En plus, le modèle biconvexe a un rayon de courbure longitudinale de 4 po.

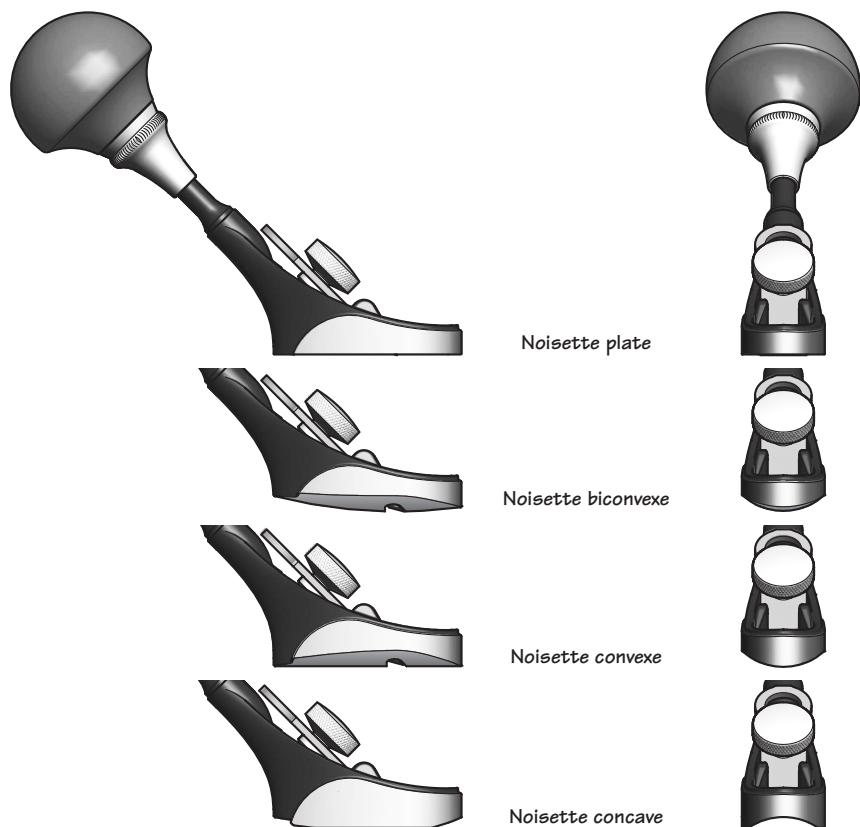
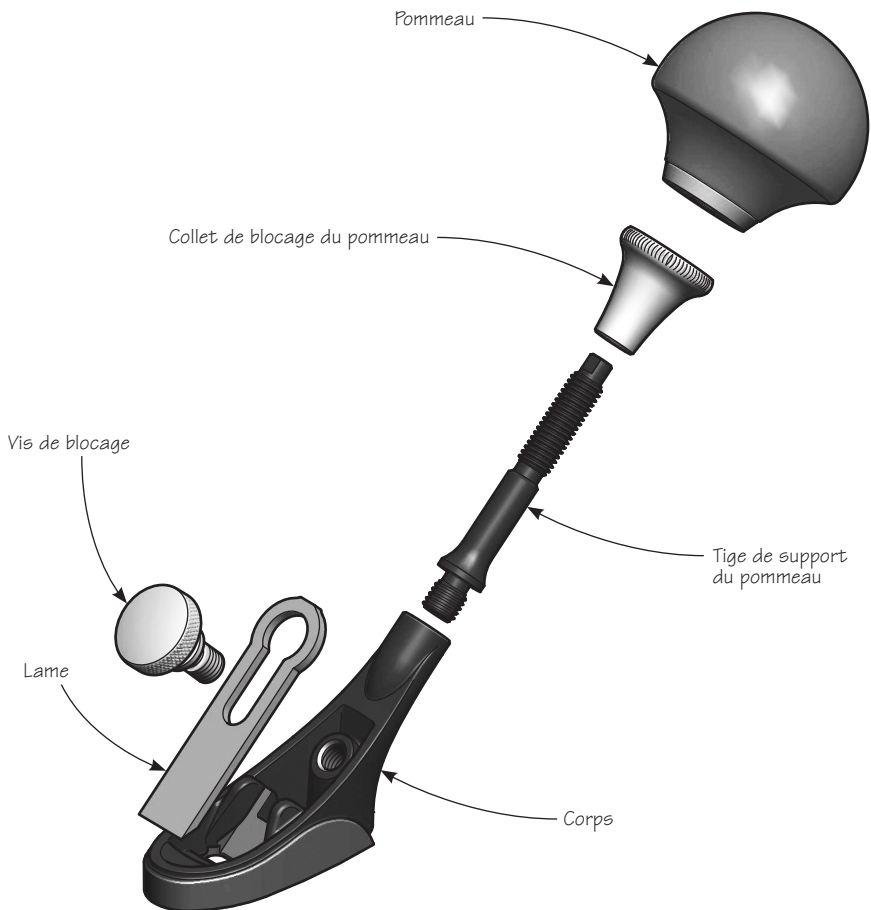

Figure 1 : Les quatre modèles de noisettes à pommeau



**Figure 2 : Vue éclatée d'une noisette**

## Réglage de la lame

**⚠ Mise en garde :** La lame est coupante. Les côtés et l'arrière de la lame ont été légèrement émorfilés après le rodage, ce qui peut produire une sensation désagréable au toucher. Si c'est le cas, il suffit d'arrondir les arêtes avec une lime.

Pour le réglage initial de la lame, placer l'outil sur une retaille de bois qui épouse la forme de la semelle, puis faire glisser la lame – biseau vers le bas – sous les ailettes jusqu'à ce qu'elle affleure la retaille. L'épaulement de la vis de blocage, qui vient s'appuyer sur la lame, fait remonter cette dernière pour la coincer contre les ailettes au fur et à mesure que la vis est serrée.

**Remarque :** Comme la vis comporte un filetage à gauche, il faut la visser dans le sens horaire pour bloquer la lame.

Effectuer une visée le long de la semelle. Le tranchant de la lame plate doit être parallèle à la semelle. Dans le cas des lames cintrées, la saillie doit être uniforme sur toute la largeur de la semelle. Ajuster au besoin.

Pour faire avancer la lame, saisir fermement le rabot d'une main et taper sur le haut de la lame à l'aide d'un petit maillet ou d'un petit marteau de menuisier. Ensuite, pour ajuster la coupe, taper sur l'un ou l'autre côté de la lame jusqu'à ce que son tranchant soit parallèle à la semelle dans le cas de la noisette plate, ou qu'il fasse saillie de manière uniforme pour les noisettes cintrées.

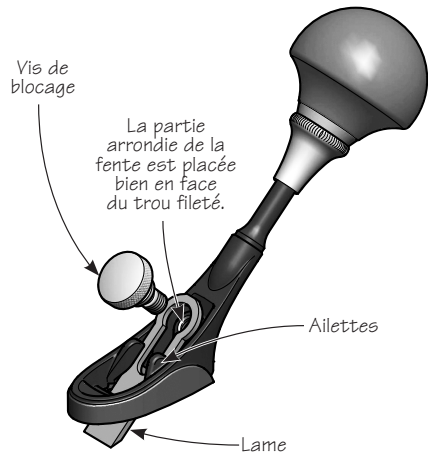

**Figure 3 : Montage de la lame**

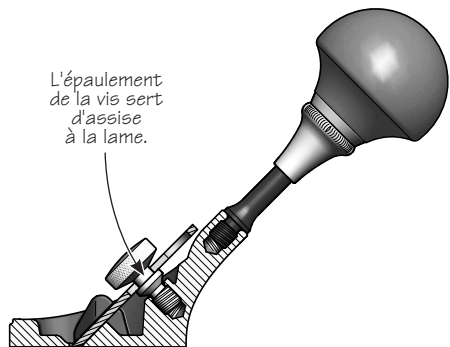

**Figure 4 : Blocage de la lame**

## Affûtage de la lame

La lame en acier à outils A2, de 0,060 po d'épaisseur sur 3/8 po de largeur, présente un biseau de 30°. Elle peut être affûtée normalement en utilisant les techniques d'affûtage habituelles.

Le tranchant des lames cintrées est meulé en courbe pour que son profil coïncide à celui de la semelle. Le biseau ainsi arrondi a un rayon de courbure de 0,69 po (11/16 po). Le meulage de la lame concave nécessite l'utilisation d'une petite pierre à gouge.

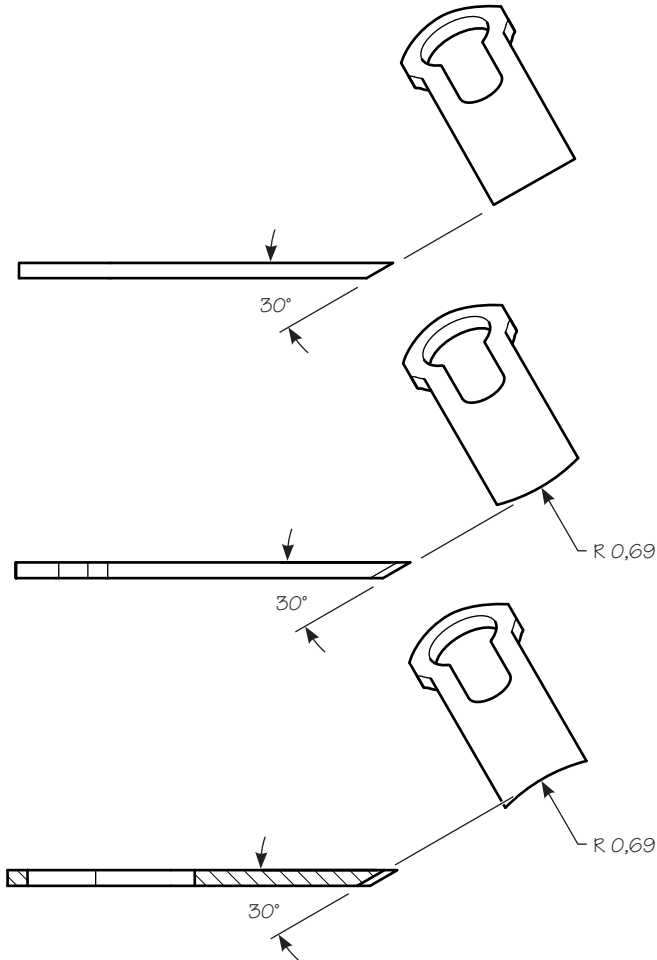
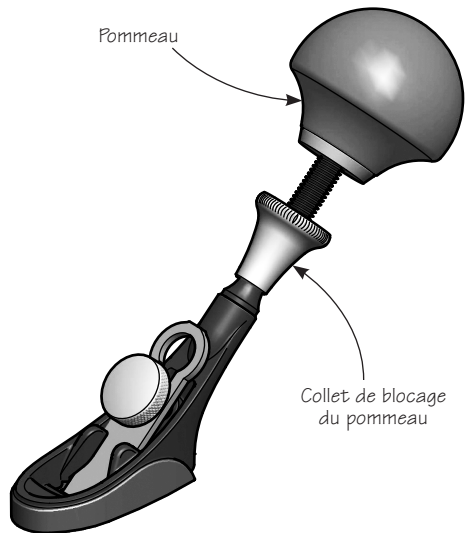

Figure 5 : Affûtage de la lame

## Réglage du pommeau

La longueur de la tige peut être ajustée – sur 3/8 po – pour offrir une prise confortable. À l'usine, le pommeau est réglé en position centrale. Pour modifier le réglage, desserrer le collet de blocage puis tourner le pommeau jusqu'à la hauteur désirée. Une fois le pommeau ajusté, serrer le collet de blocage afin de maintenir le tout en place.

Pour un confort accru, l'ensemble tige-pommeau peut être retiré. Voir la **figure 2**. Au besoin, boucher l'orifice dans lequel était insérée la tige avec une courte vis 10-32 afin d'éviter l'accumulation de copeaux.



**Figure 6 : Réglage du pommeau**

## Entretien

Le corps du rabot en fonte ductile est enduit d'un produit antirouille. Pour éliminer le traitement antirouille, humecter un chiffon d'essence minérale et nettoyer toutes les surfaces usinées. Pour écarter l'humidité et prévenir la rouille, nous recommandons d'appliquer une mince couche de cire en pâte sans silicone après le nettoyage initial et périodiquement par la suite. Laisser la cire sécher, puis la polir à l'aide d'un linge doux et propre. Afin d'éviter les dommages et les égratignures, ou si le lieu d'entreposage est humide, le rabot doit être enveloppé dans un linge ou un étui à rabot.

## Accessoires

- 05P90.02** Lame de remplacement, semelle plate
- 05P90.03** Lame dentée, semelle plate
- 05P90.06** Lame de remplacement, semelle convexe ou biconvexe
- 05P90.07** Lame dentée, semelle convexe
- 05P90.14** Lame de remplacement, semelle concave