

## Mèches pour assemblage de tiroir

**⚠ Mise en garde :** N'utilisez cette mèche que sur une table à toupie munie d'un guide, **jamais à main levée.**

Cette mèche permet de réaliser deux assemblages de tiroir : un assemblage à emboîtement classique et un assemblage à emboîtement recouvert. Voir la **figure 1**. Certains critères doivent être pris en considération avant de choisir l'une ou l'autre de ces méthodes. Régler la mèche pour tailler un assemblage recouvert est plus simple que pour un assemblage classique. Par contre, les assemblages recouverts nécessitent des pièces plus épaisses, car le toupillage élimine plus de bois.

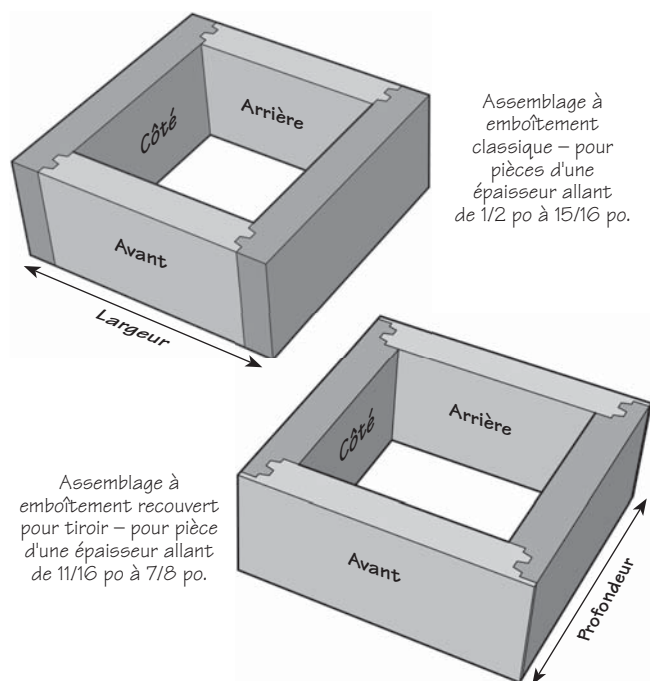


Figure 1 : Modèles pour assemblage de tiroir

### Tailler un assemblage à emboîtement classique

1. Préparez les pièces avant et arrière ainsi que les côtés du tiroir. La longueur des pièces latérales doit correspondre à la profondeur extérieure du tiroir. La longueur des pièces avant et arrière doit avoir  $5/16$  po **de plus** que la largeur intérieure du tiroir. Préparez quelques pièces de test de même épaisseur. Leur longueur et leur largeur n'ont pas d'importance. L'épaisseur des pièces avant et arrière peut différer de celle des pièces latérales.
2. Réglez la hauteur de la mèche de façon à aligner le milieu du côté en angle de la rainure supérieure sur le centre de la pièce avant. Voir la **figure 2**. Il est possible d'ajuster le tout au jugé ou en positionnant le bout de la mèche, au-dessus de la table, à une hauteur correspondant à la moitié de l'épaisseur de la pièce, plus  $0,30$  po.

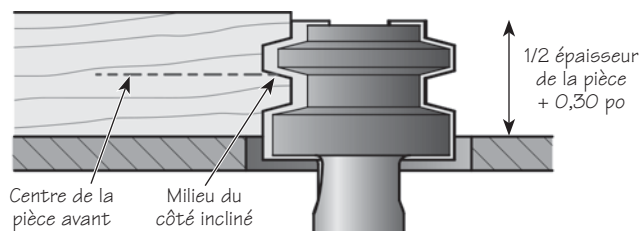


Figure 2 : Régler la hauteur de la mèche

3. Réglez le guide jusqu'à ce qu'il affleure l'arête intérieure du tranchant. Voir la **Figure 3**.

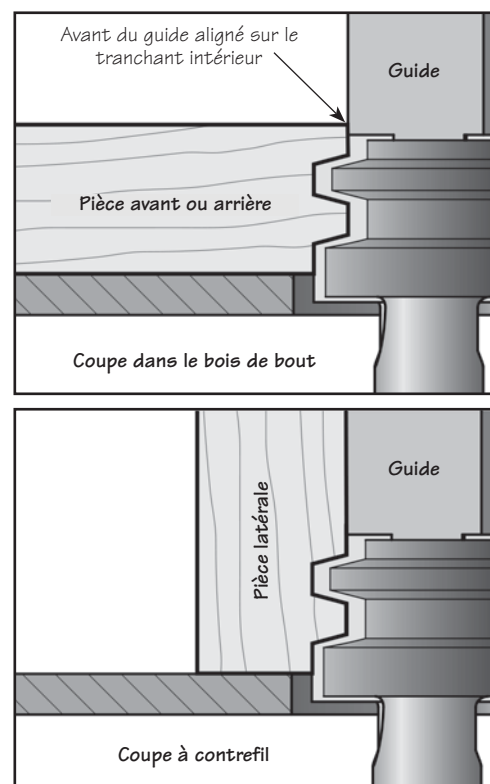
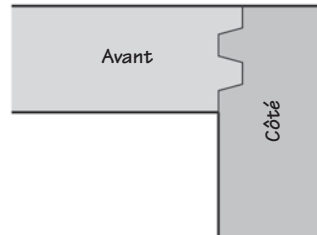


Figure 3 : Régler le guide

4. Avec des pièces de test, exécutez une coupe en bout et une coupe à contrefil, la première correspondant aux parties avant et arrière du tiroir, la seconde représentant les côtés. Assurez-vous que la position du guide demeure la même lorsque vous toupillez les deux pièces. Voir la **figure 3**.

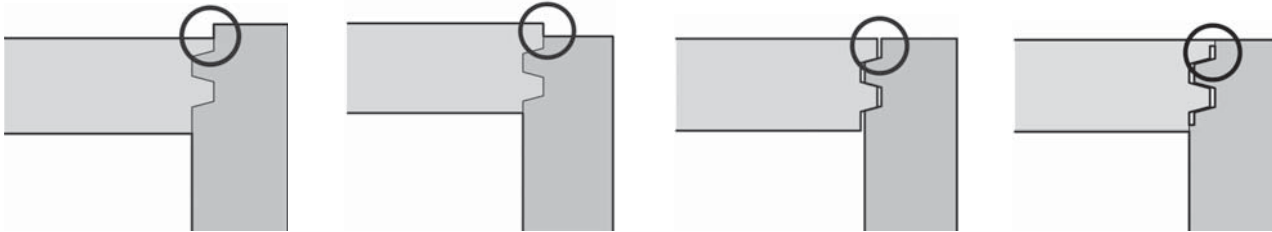
5. Faites un test et ajustez l'assemblage au besoin. Les surfaces de contact verticales doivent s'emboîter les unes dans les autres. Voir la **figure 4**. Il devrait y avoir un petit jeu entre les surfaces diagonales. Les problèmes d'assemblage types ainsi que les façons d'y remédier sont présentés dans le **tableau 1** ci-dessous.

6. Lorsque la mèche et le guide sont bien ajustés, taillez les pièces du tiroir.



**Figure 4 : Assemblage parfait**

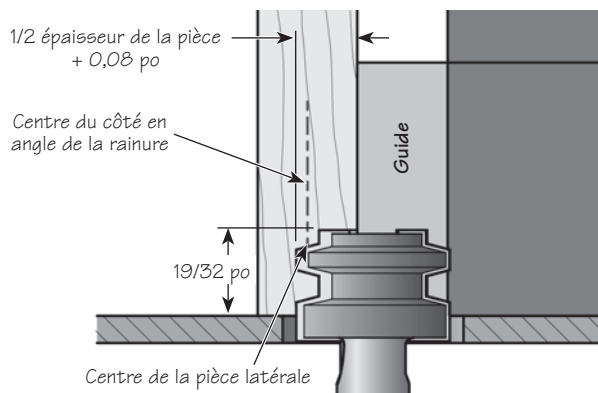
**Tableau 1 : Résolution de problèmes – assemblage classique**



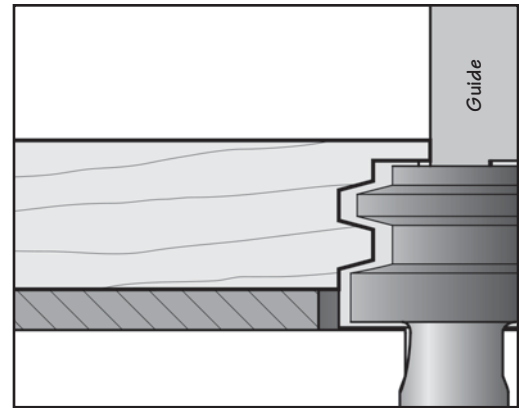
<b>Problème :</b> Les pièces latérales débordent de la pièce avant.	<b>Problème :</b> La pièce avant déborde des pièces latérales.	<b>Problème :</b> Jeu entre les surfaces de contact verticales	<b>Problème :</b> Jeu et épaulements
<b>Cause :</b> Mèche trop haute	<b>Cause :</b> Mèche trop basse	<b>Cause :</b> La mèche n'est pas suffisamment exposée	<b>Cause :</b> La mèche est trop exposée
<b>Solution :</b> Abaisser la mèche	<b>Solution :</b> Remonter la mèche	<b>Solution :</b> Régler le guide afin d'augmenter la profondeur de coupe	<b>Solution :</b> Régler le guide afin de réduire la profondeur de coupe

## Tailler un assemblage à emboîtement recouvert

1. Préparez les pièces avant et arrière ainsi que les côtés du tiroir. La longueur des pièces avant et arrière doit correspondre à la largeur extérieure du tiroir. La longueur des pièces latérales doit avoir de  $1 \frac{3}{16}$  po de plus que la profondeur intérieure du tiroir. Préparez quelques pièces de test de même épaisseur. Leur longueur et leur largeur n'ont pas d'importance. L'épaisseur des pièces avant et arrière peut différer de celle des pièces latérales.
2. Réglez la hauteur de la mèche à  $\frac{19}{32}$  po. Réglez le guide de façon à aligner le centre du côté en angle de la rainure supérieure sur le centre de la pièce latérale. Voir la **figure 5**. Il est possible de régler le tout au jugé ou en en faisant dépasser la mèche de la moitié de l'épaisseur de la pièce, plus  $0,08$  po (environ  $\frac{5}{64}$  po).
3. Avec des pièces de test, exécutez une coupe en bout et une coupe à contrefil, la première correspondant aux parties avant et arrière du tiroir, la seconde représentant les côtés. Assurez-vous que la position du guide demeure la même lorsque vous toupillez les deux pièces. Voir les **figures 5 et 6**.

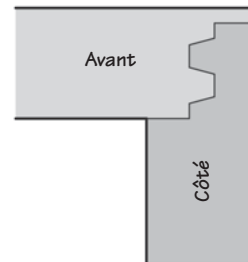


**Figure 5 : Régler la hauteur de la mèche**



**Figure 6 : Coupe dans le bois de bout**

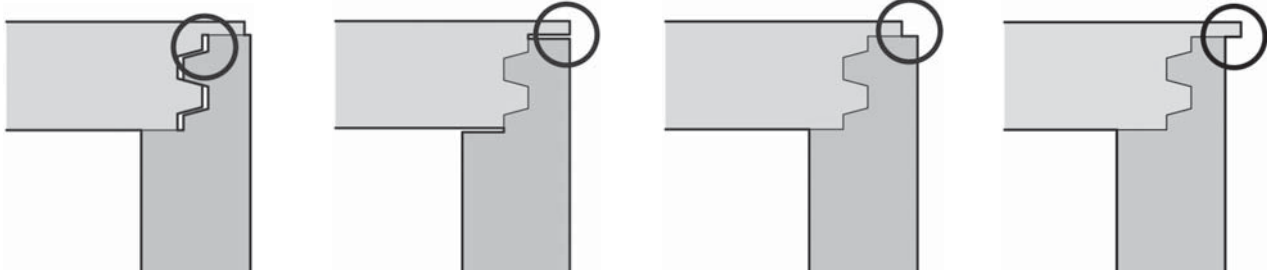
4. Faites un test et ajustez l'assemblage au besoin. Les surfaces de contact diagonales doivent s'emboîter les unes dans les autres. Voir la **Figure 7**. Il devrait y avoir un petit jeu entre les surfaces verticales. Les problèmes d'assemblage types ainsi que les façons d'y remédier sont présentés dans le **tableau 2** ci-dessous.



**Figure 7 : Assemblage parfait**

5. Lorsque la mèche et le guide sont bien ajustés, taillez les pièces du tiroir.

**Tableau 2 : Résolution de problèmes d'assemblages recouverts**



<b>Problème :</b> Jeu important	<b>Problème :</b> Jeu sur les rives	<b>Problème :</b> Pièce avant en retrait de la pièce latérale	<b>Problème :</b> Pièce avant dépasse de la pièce latérale
<b>Cause :</b> Mèche trop haute.	<b>Cause :</b> Mèche trop basse	<b>Cause :</b> La mèche n'est pas suffisamment exposée	<b>Cause :</b> La mèche est trop exposée
<b>Solution :</b> Abaisser la mèche	<b>Solution :</b> Remonter la mèche it.	<b>Solution :</b> Régler le guide afin d'augmenter la profondeur de coupe	<b>Solution :</b> Régler le guide afin de réduire la profondeur de coupe