

Mouvements de carillon

Assemblage du mouvement et des aiguilles – cadran et aiguilles non compris

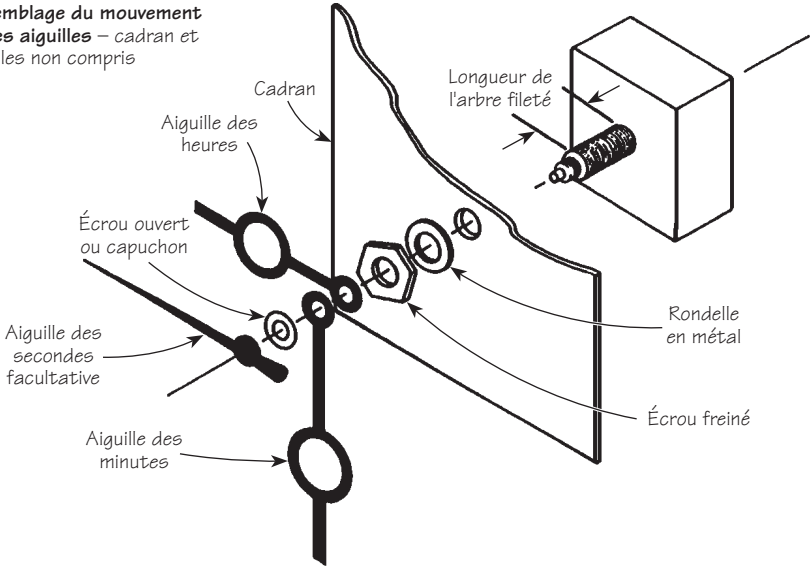

Réglage du carillon

1. Insérez une pile C, non comprise.
2. Glissez le curseur SET complètement à gauche.
3. Tournez le bouton de mise à l'heure dans le sens horaire jusqu'à ce que la mélodie se fasse entendre.
4. Lorsque la mélodie est terminée, retenez le bouton de mise à l'heure pour l'empêcher de tourner, puis faites pivoter les aiguilles des minutes et des heures jusqu'à la position signalée par la sonnerie – par exemple, si l'horloge sonne sept fois, déplacez les aiguilles à 7 h. Les aiguilles seront ainsi synchronisées avec le carillon.
5. Ensuite, réglez l'horloge à la bonne heure en tournant le bouton de mise à l'heure.
6. Si vous préférez que le carillon cesse de sonner pendant la nuit – entre 23 h et 5 h 45 –, glissez le curseur à la position AM ou PM, selon l'heure à laquelle vous effectuez le réglage. Par exemple, s'il est 10 h, glissez le curseur vers la position AM. S'il est 14 h, glissez le curseur vers la position PM. Répétez les étapes 3 à 5.

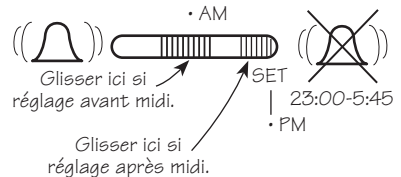
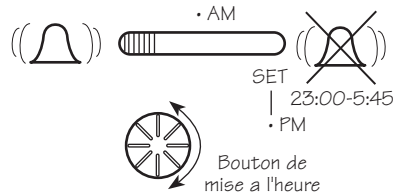

7. Curseur de sélection de mélodies.



8. Commande de réglage du volume.



9. Le haut-parleur, fixé au boîtier du mouvement à la livraison, peut être déplacé en fonction de la conception de votre horloge. Retirez les deux vis qui retiennent le support du haut-parleur, puis revissez-le à l'endroit choisi.

Remarque : La sonnerie des heures fonctionnera immédiatement, tandis que celle des quarts d'heure pourra prendre de 4 à 24 heures après le réglage du mouvement. Le mouvement est pré-réglé à l'usine. La sonnerie des quarts d'heure se synchronisera d'elle-même.