

Le trusquin à roulette double convient parfaitement aux opérations de marquage répétitives. Les deux roulettes biseautées et les têtes qui y sont associées permettent d'établir et de conserver deux mesures – par exemple, la profondeur et la largeur d'une mortaise de charnière. Les roulettes biseautées tranchantes coupent la fibre du bois plutôt que de la déchirer, traçant une ligne propre. Seule la face intérieure des lames circulaires est biseautée, ce qui a pour effet de forcer continuellement la tête du trusquin contre la pièce de bois.

 **Mise en garde :** Chaque extrémité de la tige du trusquin à roulette est munie d'une lame tranchante. Manipulez l'outil avec soin pour éviter les blessures.

## Tracer une ligne

Pour tracer une ligne en suivant le fil d'une pièce de bois ou en travers du fil, on doit toujours pousser la tête du trusquin contre la pièce. Cela donne l'assurance que la ligne sera tracée uniformément, tout en conservant la mesure de référence.

Le traçage sur une pièce de bois à grain grossier, comme le chêne, peut amener la roulette biseautée à suivre le fil du bois et à dévier de sa ligne. Lorsque cela se produit, déplacez le trusquin dans la direction opposée.

## Reporter des mesures

Ce trusquin à roulette excelle dans le report des mesures. En réglant la longueur de la tige d'après une mesure connue, telle que la profondeur d'une lame de charnière, vous pouvez facilement reproduire cette mesure afin de marquer la largeur de la mortaise correspondante.

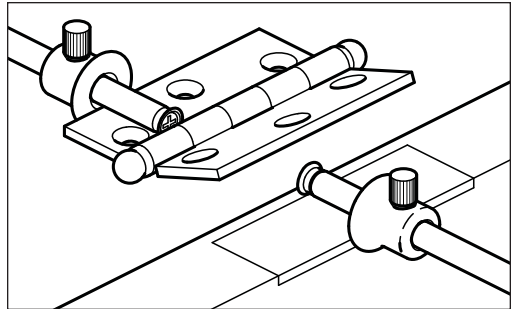

## Affûtage

Même si les roulettes biseautées sont en acier trempé, un affûtage pourrait être nécessaire éventuellement. Retirez la vis de la roulette, puis la roulette, et polissez la face de la roulette biseautée sur une pierre à affûter.