

Rabot de coupe haut de gamme NX60

Le corps de ce rabot de coupe Veritas est en fonte ductile Ni-Resist, un matériau beaucoup plus durable et beaucoup plus stable que la fonte grise, puisqu'il a subi un traitement de détente des tensions. De plus, l'ajout de nickel à l'alliage confère au matériau les mêmes propriétés antirouille que l'acier inoxydable. Tous les composants tournés des mécanismes de réglage et les molettes sont en acier inoxydable.

Le corps usiné et rectifié avec précision assure la planéité de la semelle, des côtés perpendiculaires à cette dernière de même qu'un lit plat et perpendiculaire aux côtés, le tout avec moins de 0,0015 po d'écart. Les côtés élevés augmentent la stabilité de l'outil lorsqu'on l'utilise avec une planche à recaler et les empreintes concaves pour les doigts garantissent le confort et la maîtrise du rabot.

La lumière ajustable peut être réduite pour obtenir des copeaux minces tout en limitant l'arrachement du bois, ou élargie pour une coupe profonde. Les réglages se font de manière rapide et aisée à l'aide d'une molette de blocage en acier inoxydable. La vis de calage, derrière la molette avant, permet de fixer l'ouverture de la lumière de manière à ce qu'on puisse l'ouvrir pour enlever les copeaux, puis la ramener exactement à la même ouverture. S'il arrivait de heurter accidentellement un mentonnet pendant le rabotage, le nez du rabot complètement encastré dans le corps ne serait pas affecté par le choc.

Le bloc d'arrêt s'intègre à la forme du corps de l'outil pour offrir une prise sûre et confortable. Grâce à la plaquette de serrage située sous la molette arrière, il maintient la lame fermement sur le lit. Pour faciliter les réglages, la molette placée sous le bloc d'arrêt permet de passer facilement d'une position de blocage complet de la lame à une position de friction contrôlée. Le mécanisme de réglage qui combine les ajustements du parallélisme et de la profondeur de coupe assure un positionnement précis et simple de la lame.

Mesurant 7 po de longueur sur 1 3/4 po de largeur, ce rabot est doté d'un lit de 12°. La lame, offerte en acier à outils A2, O1 et PM-V11, mesure 1 3/8 po de largeur sur 1/8 po d'épaisseur et comporte un biseau principal de 25°. Il suffit d'affûter un microbiseau, dont l'angle dépend de la tâche à accomplir. Le dos de la lame parfaitement lisse ne requiert aucun rodage avant l'affûtage.

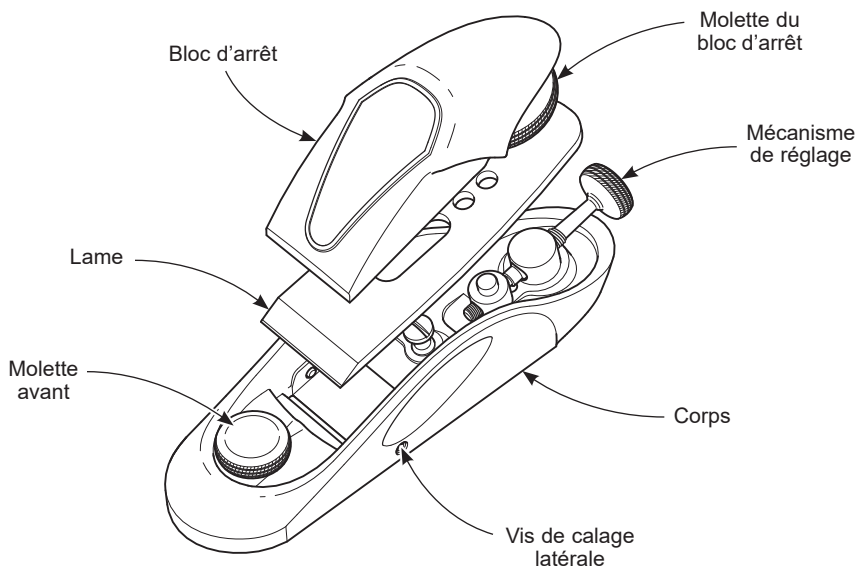

Figure 1 : Composants du rabot

Ce rabot peut être utilisé à une ou à deux mains. Pour la tenue à une main, poser le bout de l'index sur le creux de la molette avant, déposer la paume sur le bloc d'arrêt, saisir les flancs du rabot en plaçant le majeur et l'annulaire dans les empreintes concaves d'un côté et le pouce dans l'empreinte concave de l'autre.

Pour plus de puissance ou de maîtrise, tenir le rabot à deux mains, l'une à l'avant et les doigts de l'autre sur les empreintes concaves latérales. On peut aussi améliorer la tenue à une main en agrippant le coin avant du rabot entre le pouce et l'index de l'autre main.

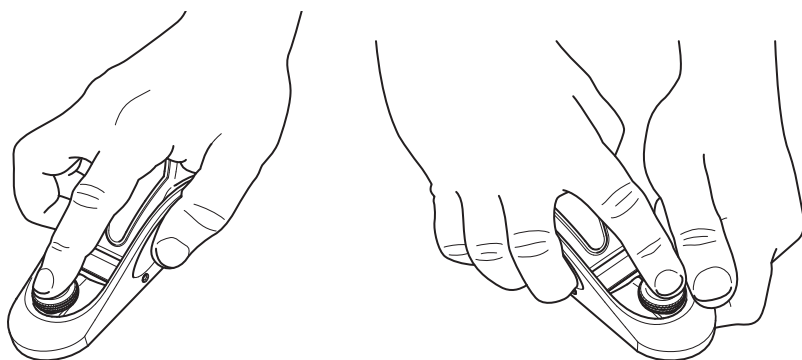

Figure 2 : Tenue du rabot

Réglage de la lame



Mise en garde : La lame est tranchante. Manipulée sans précaution, elle pourrait causer d'importantes blessures.

Pour le réglage initial de la lame, ouvrir entièrement la lumière et placer le rabot sur une surface en bois plane. Serrer la molette du bloc d'arrêt juste assez pour qu'elle exerce une légère pression sur la lame, puis faire avancer cette dernière jusqu'à ce qu'elle effleure le bois.

Retourner le rabot et effectuer une visée le long de la semelle pour s'assurer que le fil du tranchant de la lame est parallèle à la semelle. Avancer ou reculer la lame au besoin. Resserrer la molette du bloc d'arrêt. **Éviter de trop serrer** – un quart de tour devrait suffire. Ensuite, faire un essai. Lorsque le résultat est satisfaisant, serrer les vis de calage latérales jusqu'à ce qu'elles viennent s'appuyer sur la lame, sans toutefois la bloquer. Ces vis servent de cales et limitent le déplacement latéral de la partie avant de la lame. Ainsi, le réglage du parallélisme sera désormais régi uniquement par le déplacement latéral de la tige du mécanisme de réglage.

Le mécanisme de réglage est maintenu en place par une petite vis de calage située à l'arrière du rabot. Pour retirer le mécanisme, dévisser suffisamment la vis. Noter qu'il n'est pas nécessaire de la retirer complètement. Après avoir remis le mécanisme en place, serrer la vis de calage juste assez pour le maintenir en place.

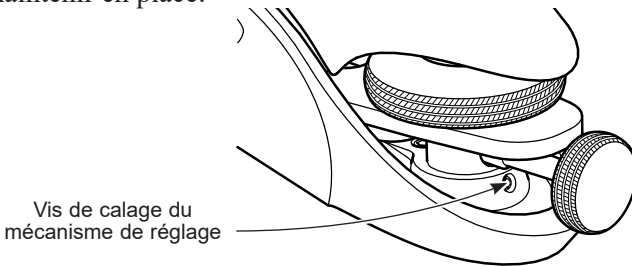

Figure 3 : La vis de calage retient le mécanisme de réglage dans le corps du rabot.

Avertissements

1. La molette du bloc d'arrêt possède un effet mécanique considérable. Pour un usage normal, lorsque la plaquette de serrage – située sous la molette – est engagée sur la lame, il suffit de serrer la molette d'un quart de tour. **Ne jamais la serrer à fond, car cela risquerait d'endommager le rabot.**
2. Toujours vérifier l'ouverture de la lumière avant d'avancer la lame pour s'assurer que le tranchant ne butera pas contre le nez – la partie mobile de la semelle. Ajuster l'ouverture de la lumière à la largeur voulue, seulement **après** avoir réglé la profondeur de coupe. Mieux vaut émousser la lame à l'usage plutôt que lors des réglages.

L'effet de recul de la lame

Ce rabot est fabriqué selon un niveau de tolérance élevé. Le filetage des éléments de réglage est usiné avec précision pour limiter le jeu entre les pièces – celui-ci ne devrait généralement pas dépasser un quart de tour. Prendre quand même l'habitude de toujours régler la lame de manière à éliminer l'effet de recul qui amènerait celle-ci à se déplacer vers l'arrière. Le réglage final devrait donc toujours se faire par un mouvement de la lame vers l'avant, en tournant la molette dans le sens des aiguilles d'une montre. Lorsqu'on diminue la profondeur de coupe, tourner la molette plus que nécessaire, puis terminer l'opération en avançant la lame à la position voulue.

Réglage de la lumière

Le nez – la partie réglable de la semelle – permet d'ajuster l'ouverture de la lumière. En règle générale, on veille à ce que la lumière soit la plus étroite possible, tout en permettant l'évacuation des copeaux. En effet, plus la lumière est étroite, plus la semelle « presse » le bois près de la lame, prévenant ainsi l'arrachement des fibres.

Desserrer la molette avant et régler la position du nez en faisant coulisser l'ensemble vers l'avant ou l'arrière, au besoin. Resserrer la molette sans trop forcer.

La vis de calage à l'arrière de la molette sert à limiter le mouvement arrière du nez. Ainsi, on peut ouvrir la lumière, enlever les copeaux de bois, puis ramener le nez exactement à sa position initiale.

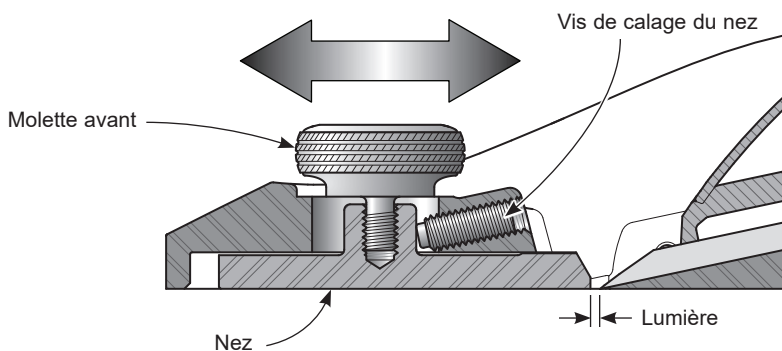

Figure 4 : Réglage de la lumière

Utilisations

Le rabot de coupe peut servir à tous les usages généraux comme les chanfreins, la finition des moulures, l'ajustement de tiroirs et les petits travaux de finition. La faible inclinaison de la lame en fait un rabot idéal pour travailler le bois de bout, comme l'équarrissage ou le dressage sur une planche à recaler.

Coupe de bois de bout

La coupe de bois de bout requiert beaucoup d'énergie. Il importe donc que la pièce à travailler soit maintenue fermement et que la lame soit bien tranchante. Serrer la pièce à la verticale dans une presse d'établi afin de pouvoir la travailler à une hauteur confortable et en toute sécurité. Pour éviter l'éclatement du bois au bout de la pièce à travailler, fixer une retaille de bois à cette extrémité à l'aide d'un serre-joint. Placer le rabot de biais pour accroître l'efficacité de la coupe.

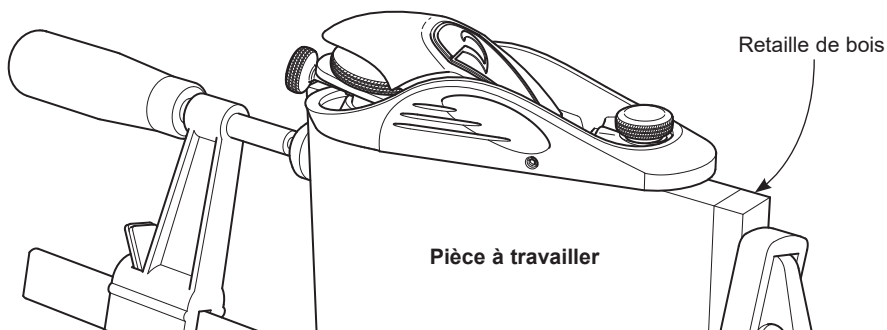

Figure 5 : Prévenir l'éclatement du bois

On peut aussi réaliser une coupe de bois de bout à l'aide d'une planche à recaler. Celle-ci guide le rabot pour réaliser une coupe parfaitement d'équerre – ou une coupe en onglet, le cas échéant – et maintient la pièce de manière à prévenir l'éclatement des fibres de bois de bout. La planche à recaler peut être aussi simple que celle qui est illustrée ici. Elle peut aussi être conçue pour réaliser des onglets ou comporter une butée profilée pour appuyer une moulure.

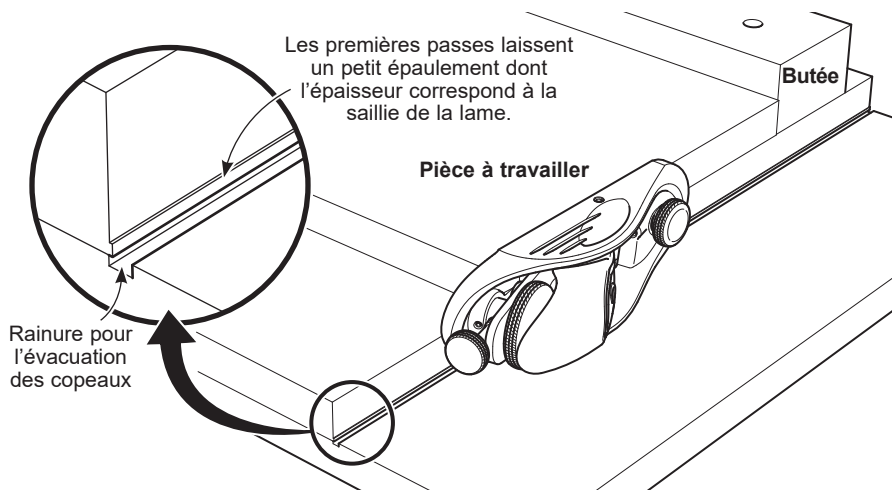

Figure 6 : Coupe de bois de bout à l'aide du rabot de coupe

Affûtage de la lame

Ce rabot possède un lit incliné à 12° et la lame comporte un biseau principal de 25° . Il sera toutefois nécessaire de doter la lame d'un microbiseau de 27° – recommandé – en utilisant un abrasif ultra-fin. Le microbiseau donne un tranchant plus durable et réduit l'effort d'affûtage nécessaire sans porter préjudice à l'action de coupe de la lame.

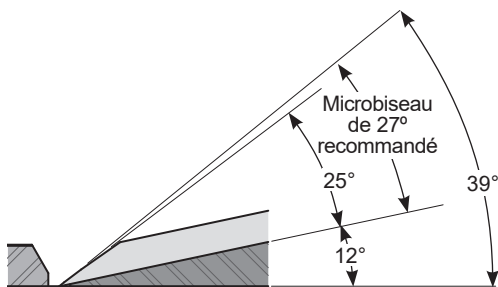

Figure 7 : Géométrie recommandée de la lame du rabot de coupe à angle faible, avec un microbiseau de 27°

Avec le biseau de la lame orienté vers le haut, l'angle de coupe s'élève donc à 39° . Cette géométrie de lame se révèle idéale pour le travail de finition en bout sur les essences de bois mous ou certains bois durs. Il est toutefois possible, et même souhaitable, de corriger l'angle du microbiseau pour mieux s'adapter à certains travaux. Pour préserver le tranchant de la lame, il est préférable d'utiliser un biseau de 30° pour certains bois durs à zones poreuses, tel le chêne.

Avec des angles de biseau et de coupe réglés pour la coupe de bois de bout, le travail dans le sens du fil se fait aisément.

Entretien

Ce rabot intrinsèquement antirouille possède un corps en fonte ductile Ni-Resist, et des pièces tournées en acier inoxydable. Cependant, la lame doit être protégée de la rouille, en particulier si le rabot doit être rangé pendant une longue période.

Bien que le corps ne nécessite pas une protection antirouille, appliquer une légère couche de cire en pâte sans silicone. La cire agit comme un lubrifiant qui assure un rabotage plus régulier. Dépoussiérer d'abord toutes les surfaces à traiter. Appliquer ensuite une légère couche de cire, laisser sécher, puis polir avec un chiffon doux et propre.

Lorsque l'outil est rangé dans un environnement humide, il doit non seulement être traité de la manière décrite précédemment, mais on doit également l'envelopper d'un linge ou le placer dans un étui à rabot. Cette précaution le protégera également contre les chocs et les éraflures.

Accessoires

- 05P70.03** Lame A2
- 05P70.05** Lame O1
- 05P70.07** Lame PM-V11